



СЛУЖБЕНИ ЛИСТ ГРАДА НИША

ГОДИНА XXVI - БРОЈ 110

НИШ, 29. новембар 2018.

Цена овог броја 600 динара
Годишња претплата 5000 динара

ГРАД НИШ

ГРАДСКА ОПШТИНА ЦРВЕНИ КРСТ

1.

На основу члана 43. и 63. Закона о буџетском систему („Службени гласник РС“ број 54/09, 73/10, 101/10, 101/11, 93/12, 62/13, 63/13 – испр., 108/13, 142/14, 68/15 – др. закон и 103/15 и 99/2016, 103/2017), члана 32. Закона о локалној самоуправи („Службени гласник РС“, број 129/2007 и 83/2014 – др. закон) и члана члана 30. става 1. тачке 2. Статута Градске општине („Службени лист Града Ниша. бр. 88/2017 пречишћен текст),

Скупштина Градске општине Црвени Крст је на седници од 29.11.2018. године донела

О Д Л У К У

О ИЗМЕНИ И ДОПУНИ ОДЛУКЕ О БУЏЕТУ ГРАДСКЕ ОПШТИНЕ ЦРВЕНИ КРСТ ЗА 2018. ГОДИНУ

І ОПШТИ ДЕО

Члан 1.

Приходи и примања, расходи и издаци буџета Градске општине Црвени Крст за 2018. годину. Приходи и примања, расходи и издаци буџета Градске општине Црвени Крст за 2018. годину.

	Износ у динарима
А. РАЧУН ПРИХОДА И ПРИМАЊА, РАСХОДА И ИЗДАТАКА	
1. Укупни приходи и примања од продаје нефинансијске имовине	211,890,897.84
1.1. ТЕКУЋИ ПРИХОДИ у чему:	211,890,897.84
- буџетска средства	163,396,698.79
- сопствени приходи	0
- донације	48,494,199.05
1.2. ПРИМАЊА ОД ПРОДАЈЕ НЕФИНАНСИЈСКЕ ИМОВИНЕ	
2. Укупни расходи и издаци за набавку нефинансијске имовине	225,638,472.00
2.1. ТЕКУЋИ РАСХОДИ у чему:	145,373,244.00
- текући буџетски расходи	140,791,852.63
- расходи из сопствених прихода	0
- донације	4,581,391.37

2.2. ИЗДАЦИ ЗА НАБАВКУ НЕФИНАНСИЈСКЕ ИМОВИНЕ у чему:	80,265,228.00
- текући буџетски издаци	33,204,784.00
- издаци из сопствених прихода	
- донације	47,060,444.00
БУЏЕТСКИ СУФИЦИТ/ДЕФИЦИТ	
Издаци за набавку финансијске имовине (у циљу спровођења јавних политика)	0
УКУПАН ФИСКАЛНИ СУФИЦИТ/ДЕФИЦИТ	-13,747,574.16
Б. РАЧУН ФИНАНСИРАЊА	
Примања од продаје финансијске имовине	0
Примања од задуживања	0
Неутошена средства из претходних година	13,747,574.16
Издаци за отплату главнице дуга	0
НЕТО ФИНАНСИРАЊЕ	13,747,574.16

Приходи и примања, расходи и издаци буџета утврђени су у следећим износима:

ОПИС	Економска класификација	Износ у динарима
1	2	3
УКУПНИ ПРИХОДИ И ПРИМАЊА ОД ПРОДАЈЕ НЕФИНАНСИЈСКЕ ИМОВИНЕ		211,890,897.84
1. Порески приходи	71	75,786,698.79
1.1. Порез на доходак, добит и капиталне добитке (осим самодоприноса)	711	43,600,000.00
1.2. Самодопринос	711180	0
1.3. Порез на имовину	713	27,186,698.79
1.4. Остали порески приходи	714	5,000,000.00
2. Непорески приходи, у чему:	74	35,300,000.00
- поједине врсте накнада са одређеном наменом (наменски приходи)		
-приходи од продаје добара и услуга		
3.Меморандумске ставке	77	350,000.00
4. Донације	731+732	48,494,199.05
5. Трансфери	733	51,960,000.00
6. Примања од продаје нефинансијске имовине	8	0
УКУПНИ РАСХОДИ И ИЗДАЦИ ЗА НАБАВКУ НЕФИНАНСИЈСКЕ И ФИНАНСИЈСКЕ ИМОВИНЕ		225,638,472.00
1. Текући расходи	4	145,373,244.00
1.1. Расходи за запослене	41	56,825,984.00
1.2. Коришћење роба и услуга	42	69,005,260.00
1.3. Отплата камата	44	20,000.00
1.4. Дотације и остали трансфери	46	9,800,000.00
1.5. Социјална заштита из буџета	47	1,290,000.00
1.6. Остали расходи, у чему:		4,870,000.00
-средства резерви	48+49	3,562,000.00
2. Трансфери	463	4,000,000.00
3. Издаци за набавку нефинансијске имовине	5	80,265.228.00
4. Издаци за набавку финансијске имовине (осим 6211)	62	
ПРИМАЊА ОД ПРОДАЈЕ ФИНАНСИЈСКЕ ИМОВИНЕ И ЗАДУЖИВАЊА		

1. Примања по основу отплате кредита и продаје финансијске имовине	92	
2. Задуживање	91	
2.1. Задуживање код домаћих кредитора	911	
2.2. Задуживање код страних кредитора	912	
ОТПЛАТА ДУГА И НАБАВКА ФИНАНСИЈСКЕ ИМОВИНЕ		
3. Отплата дуга	61	
3.1. Отплата дуга домаћим кредиторима	611	
3.2. Отплата дуга страним кредиторима	612	
3.3. Отплата дуга по гаранцијама	613	
4. Набавка финансијске имовине	6211	
НЕРАСПОРЕЂЕНИ ВИШАК ПРИХОДА ИЗ РАНИЈИХ ГОДИНА (класа 3.)	3	13,747,574.00

Члан 2.

Расходи и издаци из члана 1. ове одлуке користе се за следеће програме:

Програм	Програмска активност/појекат	Назив програма / шифра програма	Износ у динарима	
1102		Програм 2-Комунална делатност	3,000,000.00	
	1102-0008	Управљање и снабдевање водом за пиће	3,000,000.00	
1502		Програм 4-Развој туризма	370,000.00	
	1502-П003	Развоја афирмација туризма путем манифестација на територији ГО Црвени Крст.	370,000.00	
1201		Програм 13-Развој културе и информисања	4,145,000.00	
	1201-0004	Остваривање и унапређење јавног интереса и области јавног информисања	2,500,000.00	
	1201-П001	Неговање традиције и обичаја ГОЦК	1,265,000.00	
	1201-П002	Развоја афирмација културно поетских манифестација на територији ГО Црвени Крст.	380,000.00	
1301		Програм 14-Развој спорта и омладине	3,095,000.00	
	1301-0001	Подршка локалним спортским организацијама, удружењима и савезима	3,095,000.00	
0901		Програм 11-Социјална и дечија заштита	5,490,000.00	
	0901-0001	Једнократне помоћи и други облици помоћи	5,000,000.00	
	0901-0008	Подршка особа са инвалидетом	490,000.00	
0602		Програм 15-Локална самоуправа	165,123,365.00	
	0602-0001	Функционисање локалне самоуправе и градске општине	71,330,877.00.	
	0602-П004	Домови културе, спортских терена и паркови као места за окупљање и дружења становништва у месним канцеларијама	1,550,000.00	

	0602-0009	Текућа резерва	2,892,000.00	
	0602-0010	Стална резерва	670,000.00	
	0602-П005	„Туризам и традиција-разнобојно,забавно и атрактивно	42,765,197.00	
	0602-П006	„Улагање у здравље и просперитет младих у Бугарско – Српском региону	44,915,291.00	
	602-П007	Финансирање пројекта удружење грађананекласификовани на другом месту .“	1,000,000.00	
2101		Програм 16-Политички систем локалне самоуправе	44,415,107.00	
	2101-0001	Функционисање Скупштине	19,357,947.00	
	2101-0002	Функционисање извршних органа	25,057,160.00	
		УКУПНИ ПРОГРАМСКИ ЈАВНИ РАСХОДИ	225,638,472.00	

Члан3.

Расходи и издаци из члана 1. ове одлуке користе се за следеће функције:

Функције	Функционалне класификације	Средства из буџета	Структура	Средства из осталих извора	Укупна јавна средства
070	Социјална помоћ	4,250,000.00		750,000.00	5,000,000.00
010	Болест и инвалидност	490,000.00			490,000.00
111	Извршни законодавни орган	44,415,107.00			44,415,107.00
160	Финансијски и фискални послови	3,562,000.00			3,562,000.00
130	Опште услуге	66,330,449.79		5,000,427.21	71,330,877.00
473	Туризам	370,000.00			370,000.00
620	Развој заједнице	1,250,000.00		300,000.00	1,550,000.00
630	Комунална делатност	2,250,000.00		750,000.00	3,000,000.00
810	Услуге рекреације и спорта	2,298,000.00		797,000.00	3,095,000.00
820	Услуге културе	1,345,000.00		300,000.00	1,645,000.00
830	Услуге емитовања и издаваштва	2,200,000.00		300,000.00	2,500,000.00
860	Рекреација,спорт,култура и вере,некласификоване на другом месту	1,000,000.00			1,000,000.00
474	Вишенаменски развојни пројекти	33,636,142.00		54,044,346.00	87,680,488.00
	УКУПНО:	163,396,698.79		62,241,773.21	225,638,472.00

Члан 4.

Буџет Градске општине Црвени Крст за 2018. годину састоји се од:

1. Укупни приходи и примања у укупном износу од 211,890,897.84 динара.
2. Укупних расхода и издатака са средствима буџетске резерве, у укупном износу од од 225,638,472.00 динара.
3. Буџетског суфицита/ дефицита у износу од 13,747,574.16 динара.
Потребна средства за финансирање буџетског дефицитау износу од 13,747,574.16 динара обезбеђује се од пренетих неутрошених средства из предходне године и то:
- 8,197,427.21 нераспоређног вишка прихода из ранијих година и

- 5,550,146.95 пренетих неутрошених средстава за посебне наменеи то:
- „Улагање у здравље и просперитет младих у бугарско-српском региону“ (Investment in the health and the prosperity of youth in the Bulgarian – Serbian region), бр.пројекта ЦБ007.1.21.040, Уговор о донацији РД 02-29-265/22.11.2016, који се спроводи у оквиру Бугарска-Србија ИПА Прекогранични програм, позив 2014ТЦ1615ЦБ007-1 и пројекта,у износу од 1,528,657.73 динара.
- „Туризам и традиција- разнобојно, забавно и атрактивно“ у оквиру програма прекограничне сарадње IPA CBC Bulgaria- Serbia (број пројекта ЦБ007.1.11.220, број уговора РД 02-29-258 од 22.11.2016. године) у износу од 4,021,489.22 динара.
- По Одлуци Већа Градске општине Црвени Крст 72/2018-03 ова средства су трошена за намену за коју су опредељена и то:
1. „Улагање у здравље и просперитет младих у бугарско-српском региону“ укупан износ пренетих средстава од 1,528,657.73 динара.
 - 2.„Туризам и традиција- разнобојно, забавно и атрактивно“ 3,798,186.05 динара.

Напомена:Стална и текућа буџетска резерва је исказана као посебна апропријација у буџету.

Члан 5

Средства из текуће буџетске резерве планирају се у износу од 2,892,000.00 динара. Средства из става 1.овог члана користе се за непланиране сврхе за које нису утврђене апропријације или за сврхе за које се у току године покаже да апропријације нису биле довољне.

Члан 6.

Средства сталне буџетске резерве планирају се у износу од 670,000.00 динара. Средства из става 1.овог члана користе се у складу са чланом 70.Закона о буџетском систему

Члан 7.

Градска општина Црвени Крст очекује у 2018. години средства из развојне помоћи Европске уније у износу од 428,670.42 евра, односно 52,841,346.00динара, уз обавезу обезбеђивања средстава за суфинансирање у износу од76,087.40евра, односно 9,636,142.00 динара и 24,000,000.00 за предфинансирање што износи 33,636,142.00 динара за следеће пројекте:

Пројекат и корисник пројекта	Укупна вредност пројекта у еврима за цео период		Средства ЕУ у 2018. години		Средства за предфинансирање и суфинансирање у 2017. години у РСД
	Средства ЕУ	Средства за суфинансирање	У еврима	У динарима	
„Туризам и традиција- разнобојно, забавно и атрактивно“	227,548.24	40,155.57	209,834.27	26,109.854.00	16,655,346.00
„Улагање у здравље и просперитет младих у Бугарско-Српском региону“	238,305.78	42,053.97	218,836.15	27,934,495.00	16,980,796.00
УКУПНО	465,854.02	82,209.54	428,670.42	54,044,349.00	33,636,142.00

НАПОМЕНА: УЗЕТ ЈЕ СРЕДЊИКУРС ЕВРА ОД 06.12.2016 У ИЗНОСУ ОД 123.268 ДИНАРА/ЕУРО

Средства за суфинансирање и предфинансирање у 2018. години из става 1. овог члана распоређена су у Посебном делу ове одлуке.

Члан 8.

Планирани капитални издаци буџетских корисника за 2018. годину се налазе у следећем прегледу.

Економ класификација	Ред број	Опис	Износ у динарима
1	2	3	
		КАПИТАЛНИ ПРОЈЕКТИ	
511		Зграде и грађевински објекти	
	1.	Изградња грађевинских објеката –стварања услова за	

		изградњу туристичког потенцијала Видриште: Укупна вредност пројекта: 32,999,314.00 дин. од тога : -приходи из буџетских средстава: 4,949,897.00 дин. -приходи из донације међународних организација: 28,049,416,00 дин. Од тога за грађевинске радове: 27,202,543.00 -приходи из буџетских средстава:4,080,381.00 -приходи од донација:23,122,162.00	27,202,543.00
	2.	Капитално одржавање објекта Уређење дворишта са уградњом опреме у техничким школама: Укупна вредност пројекта: 34,559,384.00дин.од тога: -приходи из буџетских средстава: 5,183,907.00дин. - приходи из донација међународних организација: 29,375,477.00 дин. Од тога за грађевинске радове: 28,162,685.00 -приходи из буџетских средстава:4,224,403.00 -приходи од донација:23,938,282.00	28,162,685.00
		УКУПНО:	55,365,228.00

Члан 9.

ПЛАН ПРИХОДА

Укупни приходи и примања буџета у укупном износу 225,638,472.00се по структури и економским класификацијама утврђени су у следећим износима:

Еко. клас.	ОПИС	Укупно	Структура у буџету у%
1	2	6	
3	Неутрошена средства	13,747,574.16	6,00
7	ТЕКУЋИ ПРИХОДИ		
711110	ПОРЕЗ НА ЗАРАДЕ	40,500,000.00	18,46
711140	ПОРЕЗ И ПРИХОД ОД ПОЉОПРИВРЕДЕ И ШУМАРСТВА	100,000.00	0,04
711190	ПОРЕЗ НА ОСТАЛЕ ПРИХОДЕ	3,000,000.00	1,32
711000	ПОРЕЗИ НА ДОХОДАК, ДОБИТ И КАПИТАЛНЕ ДОБИТКЕ	43,600,000.00	
713121	ПОРЕЗ НА ИМОВИНУ (ОСИМ НАЗЕМЉИШТЕ, АКЦИЈЕ И УДЕЛЕ) ОД ФИЗИЧКИХ ЛИЦА	14,519,533.79.	6,38
713122	ПОРЕЗ НА ИМОВИНУ (ОСИМ НАЗЕМЉИШТЕ, АКЦИЈЕ И УДЕЛЕ) ОД ПРАВНИХ ЛИЦА	12,667,165.00	6,40
713000	ПОРЕЗ НА ИМОВИНУ	27,186,698.79	
714430	КОМУНАЛНА ТАКСА ЗА КОРИШЋЕЊЕ РЕКЛАМНИХ ПАНОВА,УКЉУЧУЈУЋИ И ИСТИЦАЊЕ И ИСПИСИВАЊЕ ФИРМЕ ВАН ПОСЛОВНОГ ПРОСТОРА НА ОБЈЕКТИМ А И ПРОСТОРИМА КОЈИ ПРИПАДАЈУ ЈЕДИНИЦИ ЛОКАЛНЕ САМОУПРАВЕ(КОЛОВОЗИ , ТРОТОАРИ,БАНДЕРИ СЛ.	5,000,000.00	1,54
714000	ПОРЕЗИ НА ДОБРА И УСЛУГЕ	5,000,000.00	
716000	ДРУГИ ПОРЕЗ	0,00	

732150	ТЕКУЋЕ ДОНАЦИЈЕ ОД МЕЂУНАРОДНИХ ОРГАНИЗАЦИЈА У КОРИСТ НИВОА ОПШТИНЕ	48,494,199.05	21,31
732000	ТЕКУЋЕ ДОНАЦИЈЕ ОД МЕЂУНАРОДНИХ ОРГАНИЗАЦИЈА	48,494,199.05	
733157	ТЕКУЋИ ТРАНСФЕРИ ОД ГРАДОВАУ КОР. НИВ. ОП.	27,960,000.00	
733157	ТЕКУЋИ ТРАНСФЕРИ ОД ГРАДОВАУ КОР. НИВ. ОП.	24,000,000.00	
733000	ТРАНСФЕРИ ОД ДРУГИХ НИВОА ВЛАСТИ	51,960,000.00	22,84
741150	КАМАТЕ НА СРЕДСТВА БУЏЕТА ОПШТИНА	100,000.00	0,04
741531	КОМУНАЛНЕ ТАКСЕ ЗА КОРИШЋЕЊЕ ПРОСТОРА НА ЈАВНИМ ПОВРШИНАМА ИЛИ ИСПРЕД ПРОСТОРА У ПОСЛОВНЕ СВРХЕ, ОСИМ РАДИ ПРОДАЈЕ ШТАМПЕ., КЊИГА И ДРУГИХ ПУБЛИКАЦИЈА, ПРОИЗВОДА СТАРИХ И УМЕТНИЧКИХ ЗАНАТА И ДОМАЋЕ РАДИНОСТИ	34,200,000.00	15,03
741533	КОМУНАЛНЕ ТАКСЕ ЗА КОРИШЋЕЊЕ СЛОБОДНИХ ПОВРШИНА ЗА КАМПОВЕ, ПОСТАВЉАЊЕ ШАТОРА ИЛИ ДРУГЕ ОБЛИКЕ ПРИВРЕМЕНОГ КОРИШЋЕЊА	100,000.00	0,04
741535	КОМУНАЛНА ТАКСА ЗА ЗАУЗЕЋЕ ЈАВНЕ ПОВШИНЕ ГРАЂЕВИНСКИМ МАТЕРЈАЛОМ	100,000.00	0,04
741000	ПРИХОДИ ОД ИМОВИНЕ	34,500,000.00	
742251	ТАКСЕ У КОРИСТ НИВОА ОПШТИНЕ	100,000,00	0,04
742000	ПРИХОДИ ОД ПРОДАЈЕ ДОБАРА И УСЛУГА	100,000.00	
743350	ПРИХ. ОД НОВ. КАЗНИ ЗА ПРЕКР. У КОР. НИВ. ОПШТИНА	200,000.00	0,09
743000	НОВЧАНЕ КАЗНЕ И ОДУЗЕТА ИМОВИНСКА КОРИСТ	200,000.00	
745151	МЕШОВИТИ И НЕОДР. ПРИХ. У КОРИСТ НИВОА ОПШТИНА	500,000.00	0,22
745000	МЕШОВИТИ И НЕОДРЕЂЕНИ ПРИХОДИ	500,000.00	
772114	МЕМОРАНДУМСКЕ СТАВКЕ ЗА РЕФУНДАЦИЈУ РАСХОДА ИЗ ПРЕТХОДНЕ ГОДИНЕ	350,000.00	0,15
772000	МЕМОРАНДУМСКЕ СТАВКЕ ЗА РЕФУНДАЦИЈУ РАСХОДА ИЗ ПРЕТХОДНЕ ГОДИНЕ	350,000.00	
	Укупно:	225,638,472.00	

Укупни приходи и примања буџета у укупном износу 225,638,472.00 динара по изворима финансирања и економским класификацијама утврђени су у следећим износима.

Еко. клас.	ОПИС	Средства из буџета 01	Извор 06	Остали Извори 13-15	Укупно
1	2	3	4	5	6
3	Неутрошена средства			13,747,574.16	13,747,574.16
711110	ПОРЕЗ НА ЗАРАДЕ	40,500,000.00			40,500,000.00

711140	ПОРЕЗ Н ПРИХОД ОД ПОЉОПРИВРЕДЕ И ШУМАРСТВА	100,000.00			100,000.00
711190	ПОРЕЗ НА ОСТАЛЕ ПРИХОДЕ	3,000,000.00			3,000,000.00
711000	ПОРЕЗИ НА ДОХОДАК, ДОБИТ И КАПИТАЛНЕ ДОБИТКЕ	43,600,000.00			43,600,000.00
713121	ПОРЕЗ НА ИМОВИНУ (ОСИМ НАЗЕМЉИШТЕ, АКЦИЈЕ И УДЕЛЕ) ОД ФИЗИЧКИХ ЛИЦА	14,519,533.79.			14,519,533.79.
713122	ПОРЕЗ НА ИМОВИНУ (ОСИМ НАЗЕМЉИШТЕ, АКЦИЈЕ И УДЕЛЕ) ОД ПРАВНИХ ЛИЦА	12,667,165.00			12,667,165.00
713000	ПОРЕЗ НА ИМОВИНУ	27,186,698.79			27,186,698.79
714430	КОМУНАЛНА ТАКСА ЗА КОРИШЋЕЊЕ РЕКЛАМНИХ ПАНОА,УКЉУЧУЈУЋИ И ИСТИЦАЊЕ И ИСПИСИВАЊЕ ФИРМЕ ВАН ПОСЛОВНОГ ПРОСТОРА НА ОБЈЕКТИМ А И ПРОСТОРИМА КОЈИ ПРИПАДАЈУ ЈЕДИНИЦИ ЛОКАЛНЕ САМОУПРАВЕ(КОЛОВОЗИ , ТРОТОАРИ,БАНДЕРИ СЛ.	5,000,000.00			5,000,000.00
714000	ПОРЕЗИ НА ДОБРА И УСЛУГЕ	5,000,000.00			5,000,000.00
716000	ДРУГИ ПОРЕЗ				0,00
732150	ТЕКУЋЕ ДОНАЦИЈЕ ОД МЕЂУНАРОДНИХ ОРГАНИЗАЦИЈА У КОРИСТ НИВОА ОПШТИНЕ		48,494,199.05		48,494,199.05
732000	ТЕКУЋЕ ДОНАЦИЈЕ ОД МЕЂУНАРОДНИХ ОРГАНИЗАЦИЈА		48,494,199.05		48,494,199.050
733157	ТЕКУЋИ ТРАНСФЕРИ ОД ДР. Н. ВЛ. У КОР. НИВ. ОП.	27,960,000.00			27,960,000.00
733157	ТЕКУЋИ ТРАНСФЕРИ ОД ДР. Н. ВЛ. У КОР. НИВ. ОП	24,000,000.00			24,000,000.00
733000	ТРАНСФЕРИ ОД ДРУГИХ НИВОА ВЛАСТИ	51,960,000.00			51,960,000.00
741150	КАМАТЕ НА СРЕДСТВА БУЏЕТА ОПШТИНА	100,000.00			100,000.00
741531	КОМУНАЛНЕ ТАКСЕ ЗА КОРИШЋЕЊЕ ПРОСТОРА НА ЈАВНИМ ПОВРШИНАМА ИЛИ ИСПРЕД ПРОСТОРА У ПОСЛОВНЕ СВРХЕ,ОСИМ РАДИ ПРОДАЈЕ ШТАМПЕ.,КЊИГА И ДРУГИХ ПУБЛИКАЦИЈА,ПРОИЗВОДА СТАРИХ И УМЕТНЧКИХ ЗАНАТА И ДОМАЋЕ РАДИНОСТИ	34,200,000.00			34,200,000.00
741533	КОМУНАЛНЕ ТАКСЕ ЗА КОРИШЋЕЊЕ СЛОБОДНИХ ПОВРШИНА ЗА КАМПОВЕ,ПОСТАВЉАЊЕ ШАТОРА ИЛИ ДРУГЕ ОБЛИКЕ ПРИВРЕМЕНОГ КОРИШЋЕЊА	100,000.00			100,000.00
741535	КОМУНАЛНА ТАКСА ЗА ЗАУЗЕЋЕ ЈАВНЕ ПОВШИНЕ ГРАЂЕВИНСКИМ МАТЕРЈАЛОМ	100,000.00			100,000.00
741000	ПРИХОДИ ОД ИМОВИНЕ	34,500,000.00			34,500,000.00
742250	ТАКСЕ У КОРИСТ НИВОА ОПШТИНЕ	100,000,00			100,000,00
742000	ПРИХОДИ ОД ПРОДАЈЕ ДОБАРА И УСЛУГА	100,000.00			100,000.00
743350	ПРИХ. ОД НОВ. КАЗНИ ЗА ПРЕКР. У КОР. НИВ. ОПШТИНА	200,000.00			200,000.00

743000	НОВЧАНЕ КАЗНЕ И ОДУЗЕТА ИМОВИНСКА КОРИСТ	200,000.00			200,000.00
745150	МЕШОВИТИ И НЕОДР. ПРИХ. У КОРИСТ НИВОА ОПШТИНА	500,000.00			500,000.00
745000	МЕШОВИТИ И НЕОДРЕЂЕНИ ПРИХОДИ	500,000.00			500,000.00
772110	МЕМОРАНДУМСКЕ СТАВКЕ ЗА РЕФУНДАЦИЈУ РАСХОДА ИЗ ПРЕТХОДНЕ ГОДИНЕ	350,000.00			350,000.00
772000	МЕМОРАНДУМСКЕ СТАВКЕ ЗА РЕФУНДАЦИЈУ РАСХОДА ИЗ ПРЕТХОДНЕ ГОДИНЕ	350,000.00			350,000.00
	Укупно:	163,396,698.79	48,494,199.05	13,747,574.16	225,638,472.00

Члан 10.

РАСХОДИ И ИЗДАЦИ БУЏЕТА ПО ОСНОВНИМ НАМЕНАМА

Економ. клас.	Опис	Средства из буџета 01	Извор 06	Извор 13-15 06	Укупна средства	Структура у%
1	2	3	4	4	5	6
411	ПЛАТЕ, ДОДАЦИ И НАКНАДЕ ЗАПОСЛЕНИХ	45,443,583.00			45,443,583.00	20.13
412	СОЦИЈАЛНИ ДОПРИНОСИ НА ТЕРЕТ ПОСЛОДАВЦА	8,134,401.00			8,134,401.00	3.60
413	НАКНАДЕ У НАТУРИ	133,000.00			133,000.00	0.06
414	СОЦИЈАЛНА ДАВАЊА ЗАПОСЛЕНИМА	1,580,000.00			1,580,000.00	0.70
415	НАКНАДЕ ЗА ЗАПОСЛЕНЕ	1,180,000.00			1,180,000.00	0.52
416	ЈУБИЛАРНЕ НАГРАДЕ	355,000.00			355,000.00	0.16
41	РАСХОДИ ЗА ЗАПОСЛЕНЕ	56,825,984.00			56,825,984.00	
421	СТАЛНИ ТРОШКОВИ	7,553,985.00	120,872.14	3,779,142.86	11,454,000.00	5.08
422	ТРОШКОВИ ПУТОВАЊА	710,694.00	171,674.00		882,368.00	0.39
423	УСЛУГЕ ПО УГОВОРУ	39,240,526.79	4,125,406.23	3,523,794.98	46,889,728.00	20.78
424	СПЕЦИЈАЛИЗОВАНЕ УСЛУГЕ	602,190.00	152,747.00		754,937.00	0.33
425	ТЕКУЋЕ ПОПРАВКЕ И ОДРЖАВАЊЕ	3,200,000.00	0,00	1,250,000.00	4,450,000.00	1.97
426	МАТЕРИЈАЛ	3,863,535.00	10,692.00	700,000.00	4,574,227.00	2.02
42	КОРИШЋЕЊЕ УСЛУГА И РОБЕ	55,170,930.79	4,581,391.37	9,252,937.84	69,005,260.00	
441	ОТПЛАТА ДОМАЋИХ КАМАТА	10,000.00			10,000.00	0.0044
444	КУРСНЕ РАЗЛИКЕ	10,000.00			10,000.00	0.0044
44	ОТПЛАТА КАМАТА И ПРАТЕЋИ ТРОШКОВИ ЗАДУЖИВАЊА	20,000.00			20,000.00	
463	ТРАНСФЕРИ ОСТАЛИМ НИВОИМА ВЛАСТИ	3,250,000.00		750,000.00	4,000,000.00	1.77
465	ОСТАЛЕ ДОТАЦИЈЕ И ТРАНСФЕРИ	5,800,000.00			5,800,000.00	2.57
46	ДОНАЦИЈЕ, ДОТАЦИЈЕ И ТРАНСФЕРИ	9,050,000.00		750,000.00	9,800,000.00	
472	НАКНАДЕ ЗА СОЦИЈАЛНУ ЗАШТИТУ ИЗ БУЏЕТА	1,290,000.00			1,290,000.00	0.57
47	СОЦИЈАЛНО ОСИГУРАЊЕ И СОЦИЈАЛНА ЗАШТИТА	1,290,000.00			1,290,000.00	
481	ДОТАЦИЈЕ НЕВЛАДИНИМ ОРГАНИЗАЦИЈАМА	4,153,000.00		597,000.00	4,750,000.00	2.10
482	ПОРЕЗИ, ОБАВЕЗНЕ ТАКСЕ И КАЗНЕ	100,000.00			100,000.00	0.0044

483	НОВЧАНЕ КАЗНЕ И ПЕНАЛИ ПО РЕШЕЊУ СУДОВА	10,000.00			10,000.00	0,07
484	НАКНАДА ШТЕТЕ ЗА ПОВРЕДЕ ИЛИ ШТЕТУ	10,000.00			10,000.00	0,02
48	ОСТАЛИ РАСХОДИ	4,273,000.00			597,000.00	4,870,000.00
499	СРЕДСТВА РЕЗЕРВИ - СТАЛНА	670,000.00			670,000.00	
	СРЕДСТВА РЕЗЕРВИ - ТЕКУЋА	2,892,000.00			2,892,000.00	
49	РЕЗЕРВЕ	3,562,000.00			3,562,000.00	1,57
511	ЗГРАДЕ И ГРАЂЕВИНСКИ ОБЈЕКТИ	32,304,784.00	43,912,807.,68	3,147,636.32	79,365,228.00	34,88
512	МАШИНЕ И ОПРЕМА	500,000.00			500,000.00	0,22
513	ОСТАЛА ОСНОВНА СРЕДСТВА	250,000.00			250,000.00	0,22
515	ОСТАЛА ОСНОВНА СРЕДСТВА	150,000.00			150,000.00	0,09
51	ОСНОВНА СРЕДСТВА	33,204,784.00	43,912,807.68	3,147,636.32	80,265,228.00	

Укупно:

163,396,698.79

48,494,199.05

13,747,574.16

225,638,472.00

100,00

I ПОСЕБАН ДЕО

Члан 11.

Укупни расходи и издаци, у износу од 225,638,472.00 динара, финансирани из свих извора финансирања распоређују се по корисницима и врстама расхода и издатака, и то:

Раздео	Функ. кл.	Програмска клас.	Економ. клас.	Позиција	Опис	Средства из буџета 01	Извор 06	Средства из Осталих Извора 13-15	Укупно
1					СКУПШТИНА ГОЦК				
	111				Извршни и законодавни органи				
		2101			ПРОГРАМ 16: Политички систем локалне самоуправе				
		2101-0001			ПРОГРАМСКА АКТИВНОСТ: Функционисање скупштине				
			411	1	ПЛАТЕ, ДОДАЦИ И НАКНАДЕ ЗАПОСЛЕНИХ	3,480,023.00			3,480,023.00
			412	2	СОЦИЈАЛНИ ДОПРИНОСИ НА ТЕРЕТ ПОСЛОДАВЦА	622,924.00			622,924.00
			414	3	СОЦИЈАЛНА ДАВАЊА ЗАПОСЛЕНИМА	180,000.00			180,000.00
			415	4	НАКНАДЕ ТРОШКОВА ЗА ЗАПОСЛЕНЕ	70,000.00			70,000.00
			416	5	ЈУБИЛАРНЕ НАГРАДЕ	55,000.00			55,000.00
			422	6	ТРОШКОВИ ПУТОВАЊА	50,000.00			50,000.00
			423	7	УСЛУГЕ ПО УГОВОРУ	14,200,000.00			14,200,000.00
			426	8	МАТЕРИЈАЛ	50,000.00			50,000.00
			465	9	ОСТАЛЕ ДОТАЦИЈЕ И ТРАНСФЕРИ	650,000.00			650,000.00
					Извори финансирања за 2101-0001				
				01	Приходи из буџета	19,357,947.00			19,357,947.00
Укупно за програм. актив.				0001	Функционисање скупштине	19,357,947.00			19,357,947.00
Укупно за функ. кл.	111				Извршни и законодавни органи	19,357,947.00			19,357,947.00
Укупно за програм		2101			ПРОГРАМ 16: Политички систем локалне самоуправе	19,357,947.00			19,357,947.00
Укупно за раздео				1	СКУПШТИНА	19,357,947.00	-		19,357,947.00

Раздео	Функ. кл.	Програмска клас.	Економ. клас.	Позиција	Опис	Опис	Средства из буџета 01	Извор 06	Средства из Осталих извора 13-15	Укупно
2						ПРЕДСЕДНИК ГОЦК				
.	111					Извршни и законодавни органи				
		2101				ПРОГРАМ 16: Политички систем локалне самоуправе				
		2101-0002				ПРОГРАМСКА АКТИВНОСТ: Функционисање извршних органа				
			411	10		ПЛАТЕ, ДОДАЦИ И НАКНАДЕ ЗА ЗАПОСЛЕНЕ	3,242,496.00			3,242,496.00
			412	11		СОЦИЈАЛНИ ДОПРИНОСИ НА ТЕРЕТ ПОСЛОДАВЦА	580,407.00			580,407.00
			414	12		СОЦИЈАЛНА ДАВАЊА ЗАПОСЛЕНИМА	100,000.00			100,000.00
			415	13		НАКНАДЕ ТРОШКОВА ЗА ЗАПОСЛЕНЕ	60,000.00			60,000.00
			422	14		ТРОШКОВИ ПУТОВАЊА	60,000.00			60,000.00
			423	15		УСЛУГЕ ПО УГОВОРУ	700,000.00			700,000.00
			426	16		МАТЕРИЈАЛ	30,000.00			30,000.00
			465	17		ОСТАЛЕ ДОТАЦИЈЕ И ТРАНСФЕРИ	450,000.00			450,000.00
						Извори финансирања за 2101-0002				
					01	Приходи из буџета	5,222,903.00			5,222,903.00
Укупно за програм. актив.		0002				Функционисање извршних органа	5,222,903.00			5,222,903.00
Укупно за функ. кл.	111					Извршни и законодавни органи	5,222,903.00			5,222,903.00
Укуп. За програм		2101				ПРОГРАМ 16: Политички систем локалне самоуправе	5,222,903.00			5,222,903.00
Укупно за раздео					2	ПРЕДСЕДНИК	5,222,903.00			5,222,903.00
Раздео	Функ. кл.	Програмска клас.	Економ. клас.	Позиција	Опис	Опис	Средства из буџета 01	Извор 06	Средства из Осталих извора	Укупно
3					3	ВЕЋЕ ГОЦК				
	111					Извршни и законодавни органи				
		2101				ПРОГРАМ 16: Политички систем локалне самоуправе				
		0002				ПРОГРАМСКА АКТИВНОСТ: Функционисање извршних органа				
			411	18		ПЛАТЕ, ДОДАЦИ И НАКНАДЕ ЗАПОСЛЕНИХ	6,264,849.00			6,264,849.00
			412	19		СОЦИЈАЛНИ ДОПРИНОСИ НА ТЕРЕТ ПОСЛОДАВЦА	1,121,408.00			1,121,408.00
			413	19/1		НАКНАДЕ У НАТУРИ	28,000.00			28,000.00
			414	20		СОЦИЈАЛНА ДАВАЊА ЗАПОСЛЕНИМА	300,000.00			300,000.00
			415	21		НАКНАДЕ ТРОШКОВА ЗА ЗАПОСЛЕНЕ	150,000.00			150,000.00
			422	22		ТРОШКОВИ ПУТОВАЊА	50,000.00			50,000.00
			423	23		УСЛУГЕ ПО УГОВОРУ	10,900,000.00			10,900,000.00
			426	24		МАТЕРИЈАЛ	20,000.00			20,000.00
			465	25		ОСТАЛЕ ДОТАЦИЈЕ И ТРАНСФЕРИ	1,000,000.00			1,000,000.00
						Извори финансирања за 2101-0002				
					01	Приходи из буџета	19,834,257.00			19,834,257.00
		0002				Функционисање извршних органа	19,834,257.00			19,834,257.00
	111					Извршни и законодавни органи	19,834,257.00			19,834,257.00
		2101				ПРОГРАМ 16: Политички систем локалне самоуправе	19,834,257.00			19,834,257.00
					3	ВЕЋЕ ГОЦК	19,834,257.00			19,834,257.00

Раздео	Функ.кп.	Програмска клас.	Економ. клас.	Позиција	Опис	Опис	Средства из буџета 01	Извор 06	Средства из Осталих Извора 13-15	Укупно
4						УПРАВА ГОЦК				
	130					Опште услуге				
		0602				ПРОГРАМ:15 Опште услуге Локалне самоуправе				
		0602-0001				ПРОГРАМСКА АКТИВНОСТ: Функционисање локалне самоуправе и градских општина				
			411	26		ПЛАТЕ, ДОДАЦИ И НАКНАДЕ ЗАПОСЛЕНИХ	32,456,215.00			32,456,215.00
			412	27		СОЦИЈАЛНИ ДОПРИНОСИ НА ТЕРЕТ ПОСЛОДАВЦА	5,809,662.00			5,809,662.00
			413	28		НАКНАДЕ У НАТУРИ	105,000.00			105,000.00
			414	29		СОЦИЈАЛНА ДАВАЊА ЗАПОСЛЕНИМА	1,000,000.00			1,000,000.00
			415	30		НАКНАДЕ ТРОШКОВА ЗА ЗАПОСЛЕНЕ	900,000.00			900,000.00
			416	31		ЈУБИЛАРНЕ НАГРАДЕ	300,000.00			300,000.00
				32		СТАЛНИ ТРОШКОВИ	6,970,000.00		3,500,000.00	10,470,000.00
			422	33		ТРОШКОВИ ПУТОВАЊА	500,000.00			500,000.00
			423	34		УСЛУГЕ ПО УГОВОРУ	8,999,572.79		500,427.21	9,500,000.00
			424	35		СПЕЦИЈАЛИЗОВАНЕ УСЛУГЕ	550,000.00			550,000.00
			425	36		ТЕКУЋЕ ПОПРАВКЕ И ОДРЖАВАЊЕ	900,000.00		500,000.00	1,400,000.00
			426	37		МАТЕРИЈАЛ	3,100,000.00		500,000.00	3,600,000.00
			441	38		ОТПЛАТА ДОМАЋИХ КАМАТА	10,000.00			10,000.00
			444	39		КУРСНЕ РАЗЛИКЕ	10,000.00			10,000.00
			465	40		ОСТАЛЕ ДОТАЦИЈЕ И ТРАНСФЕРИ	3,700,000.00			3,700,000.00
			482	41		ПОРЕЗИ, ОБАВЕЗНЕ ТАКСЕ, КАЗНЕ И ПЕНАЛИ	100,000.00			100,000.00
			483	42		НОВЧАНЕ КАЗНЕ И ПЕНАЛИ	10,000.00			10,000.00
			484	43		НАКНАДА ШТЕТЕ ЗА ПОВРЕДЕ ИЛИ ШТЕТУ НАСТАЛУ УСЛЕД ЕЛЕМЕНТАРНИХ НЕПОГОДА	10,000.00			10,000.00
			512	44		МАШИНЕ И ОПРЕМА	500,000.00			500,000.00
			513	45		ОСТАЛЕ НЕКРЕТНИНЕ И ОПРЕМА	250,000.00			250,000.00
			515	46		НЕМАТЕРИЈАЛНА ИМОВИНА	150,000.00			150,000.00
						Извори финансирања 602-0001				
					01	Приходи из буџета	66,330,449.79			71,330,877.00
					13	Нераспоређен вишак прихода из ранијих година			5,000,427.21	
Укупно за програм. актив.					0001	Функционисање локалне самоуправе и градских општина	66,330,449.79		5,000,427,21	71,330,877.00
Укупно за функ. клас.	130					Опште услуге	66,330,449.79		5,000,427,21	71,330,877.00
Укуп. за програм		0602				ПРОГРАМ:15 Опште услуге Локалне самоуправе	66,330,449.79		5,000,427,21	71,330,877.00
4										
	160					Опште јавне услуге неклассификоване на другом месту				
		0602-0009				ПРОГРАМСКА АКТИВНОСТ: Текуће буџетске резерве				
			499	47		ТЕКУЋА БУЏЕТСКА РЕЗЕРВА	2,892,000.00			2,892,000.00
						Извор финансирања за 602-0009				
					01	Приходи из буџета	2,892,000.00			2,892,000.00
Укупно за програм. актив		0009				Текуће буџетске резерве	2,892,000.00			2,892,000.00

		0602-0010			ПРОГРАМСКА АКТИВНОСТ: Стална буџетска резерва				
			499	48	СТАЛНА БУЏЕТСКА РЕЗЕРВА	670,000.00			670,000.00
					Извор финансирања за 602-0010				
				01	Приходи из буџета	670,000.00			670,000.00
Укупно за програм.а ктив		0010			Стална буџетска резерва	670,000.00			670,000.00
Укупно за функ класиф.	160				Опште јавне услуге неklasификоване на другом месту	3,562,000.00			3,562,000.00
Укуп. за програм		0602			ПРОГРАМ:15 Опште услуге Локалне самоуправе	3,562,000.00			3,562,000.00
4									
	630				ВОДОСНАБДЕВАЊЕ				
		1102			ПРОГРАМ: 2 Комунална делатност				
		1102-0008			ПРОГРАМСКА АКТИВНОСТ: Управљање и снабдевање водом за пиће				
			425	49	ТЕКУЋЕ ПОПРАВКЕ И ОДРЖАВАЊЕ	2,250,000.00	750,000.00		3,000,000.00
					Извор финансирања 1102-0008				
				01	Приходи из буџета	2,250,000.00			2,250,000.00
				13	Нераспоређен вишак прихода из ранијих година		750,000.00		750,000.00
Укупно за програм. актив.				0008	Управљање и снабдевање водом за пиће	2,250,000.00	750,000.00		3,000,000.00
Укупно за Функ.класиф.				630	Водоснабдевање	2,250,000.00	750,000.00		3,000,000.00
Укуп. за програм		1102			ПРОГРАМ: 2 Комунална делатност	2,250,000.00	750,000.00		3,000,000.00
4									
.	810			810	Услуге рекреације и спорта				
		1301			ПРОГРАМ:14 Развој спорта и омладине				
		1301-0001			ПРОГРАМСКА АКТИВНОСТ: Подршка локалним спортским организацијама, удружењима и савезима				
			423	50	УСЛУГЕ ПО УГОВОРУ	280,000.00	200,000.00		480,000.00
			426	51	МАТЕРЈАЛ	105,000.00			105,000.00
			481	52	ДОТАЦИЈЕ НЕВЛАДИНИМ ОРГАНИЗАЦИЈАМА	1,913,000.00	597,000.00		2,510,000.00
					Извори финансирања 1301-0001				
				01	Приходи из буџета	2,298,000.00			3,095,000.00
				13	Нераспоређен вишак прихода из ранијих година		797,000.00		
Укупно за програм. актив.		0001			Подршка локалним спортским организацијама, удружењима и савезима	2,298,000.00	797,000.00		3,095,000.00
Укупно за функ. кл.				810	Услуге рекреације и спорта	2,298,000.00	797,000.00		3,095,000.00
Укуп. за програм		1301			ПРОГРАМ: 14 Развој спорта и омладине	2,298,000.00	797,000.00		3,095,000.00
4									
	830				УСЛУГЕ ЕМИТОВАЊЕ И ИЗДАВАШТВА				
		1201			ПРОГРАМ 13: РАЗВОЈ КУЛТУРЕ И ИНФОРМИСАЊА				
		1201-0004			ПРОГРАМСКА АКТИВНОСТ: Остваривање и унапређење јавног интереса у области јавног информисања				
830			423	53	УСЛУГЕ ПО УГОВОРУ	1,960,000.00	300,000.00		2,260,000.00
			481	54	ДОТАЦИЈЕ НЕВЛАДИНИМ ОРГАНИЗАЦИЈАМА	240,000.00			240,000.00
					Извори финансирања 1201-0004				
				01	Приходи из буџета	2,200,000.00			2,500,000.00

					13	Нераспоређен вишак прихода из ранијих година			300,000.00	
Укупно за програм. актив.		0004				Остваривање и унапређење јавног интереса у области јавног информисања	2,200,000.00		300,000.00	2,500,000.00
Укупно за функ. кл					830	Услуге информисања и издаваштва	2,200,000.00		300,000.00	2,500,000.00
Укуп. за програм		1201				ПРОГРАМ: 13 Развој културе и информисања	2,200,000.00		300,000.00	2,500,000.00
4										
070						СОЦИЈАЛНА ПОМОЋ				
		0901				ПРОГРАМ: 11 СОЦИЈАЛНА И ДЕЧЈА ЗАШТИТА				
		0901-0001				ПРОГРАМСКА АКТИВНОСТ: Једнократне помоћи и други облици помоћи.				
070			463	55		ТРАНСФЕРИ ОСТАЛИМ НИВОИМА ВЛАСТИ	3,250,000.00		750,000.00	4,000,000.00
			472	56		НАКНАДЕЗА СОЦИЈАЛНУ ЗАШТИТУ ИЗ БУЏЕТА	1,000,000.00			1,000,000.00
						Извори финансирања за главу 0901-0001				
					01	Приходи из буџета	4,250,000.00			4,250,000.00
					13	Нераспоређен вишак прихода из ранијих година			750,000.00	
Укупно за програм. актив.		0001				Једнократне помоћи и други облици помоћи	4,250,000.00		750,000.00	5,000,000.00
Укупно за функ. кл.					070	СОЦИЈАЛНА ПОМОЋ	4,250,000.00		750,000.00	5,000,000.00
4										
		010				БОЛЕСТ И ИНВЛИДНОСТ				
		0901				ПРОГРАМ: 11 СОЦИЈАЛНА И ДЕЧЈА ЗАШТИТА				
		0901-0008				ПРОГРАМСКА АКТИВНОСТ: ПОДРШКА ОСОБА СА ИНВАЛИДИТЕТОМ				
			472	57		НАКНАДЕЗА СОЦИЈАЛНУ ЗАШТИТУ ИЗ БУЏЕТА	290,000.00			290,000.00
			481	58		ДОТАЦИЈЕ НЕВЛАДИНИМ ОРГАНИЗАЦИЈАМА	200,000.00			200,000.00
						Извори финансирања за главу 0901-0008				
					01	Приходи из буџета	490,000.00			490,000.00
Укупно за програм. актив.		0008				Подршка особа са инвалидитетом	490,000.00			490,000.00
Укупно за функ. кл.					010	БОЛЕСТ И ИНВЛИДНОСТ	490,000.00			490,000.00
Укуп. за програм		0901				ПРОГРАМ: 11 СОЦИЈАЛНА И ДЕЧЈА ЗАШТИТА	4,740,000.00		750,000.00	5,490,000.00
4										
		820				УСЛУГЕ КУЛТУРЕ				
		1201				ПРОГРАМ 13: РАЗВОЈ КУЛТУРЕ И ИНФОРМИСАЊА				
		1201-П001				П001-НЕГОВАЊЕ ТРАДИЦИЈА И ОБИЧАЈА ГОЦК				
			423	59		УСЛУГЕ ПО УГОВОРУ	800,000.00		300,000.00	1,100,000.00
			426	60		МАТЕРИЈАЛ	45,000.00			45,000.00
			481	61		ДОТАЦИЈЕ НЕВЛАДИНИМ ОРГАНИЗАЦИЈАМА	120,000.00			120,000.00
						Извор финансирања за 1201-П001				
					01	Приходи из буџета	965,000.00			1,265,000.00
					13	Нераспоређен вишак прихода из ранијих година			300,000.00	
Укупно за пројек.		П001				Неговање традиције и обичаја	965,000.00		300,000.00	1,265,000.00

Укупно за функ. кл	820					УСЛУГЕ КУЛТУРЕ				
Укупно за програм)		1201				ПРОГРАМ 13 –Развој културе и информисања	965,000.00		300,000.00	1,265,000.00
4										
	820					УСЛУГЕ КУЛТУРЕ				
		1201				ПРОГРАМ 13: РАЗВОЈ КУЛТУРЕ И ИНФОРМИСАЊА				
		1201-П002				П002– Развој и афирмација културно поетких манифестација на територији ГО Црвени Крст.				
			423	62		УСЛУГЕ ПО УГОВОРУ	30,000.00			30,000.00
			481	63		ДОТАЦИЈЕ НЕВЛАДИНИМ ОРГАНИЗАЦИЈАМА	350,000.00			350,000.00
						Извор финансирања за 1201-П002				
					01	Приходи из буџета	380,000.00			380,000.00
Укупно за пројекат		П002				– Развој и афирмација културно поетких манифестација на територији ГО Црвени Крст.	380,000.00			380,000.00
Укупно за функ. кл	820					УСЛУГЕ КУЛТУРЕ	380,000.00			380,000.00
Укуп. За програм		1201				ПРОГРАМ 13 – Развој културе и информисања	380,000.00			380,000.00
4										
	473					ТУРИЗАМ				
		1502				ПРОГРАМ 4:РАЗВОЈ ТУРИЗАМА				
		1502-П003				П003– Развој и афирмација туризма кроз манифестације на територији ГО Црвени Крст.				
			423	64		УСЛУГЕ ПО УГОВОРУ	40,000.00			40,000.00
			481	65		ДОТАЦИЈЕ НЕВЛАДИНИМ ОРГАНИЗАЦИЈАМА	330,000.00			330,000.00
						Извор финансирања за 1502-П003				
					01	Приходи из буџета	370,000.00			370,000.00
Укупно за пројекат.		П003				– Развој и афирмација туризма кроз манифестације на територији ГО Црвени Крст..	370,000.00			370,000.00
					473	ТУРИЗАМ	370,000.00			370,000.00
Укуп. За програм		1502				ПРОГРАМ 4-Развој туризма	370,000.00			370,000.00
4										
	620					Развој заједнице				
		0602				ПРОГРАМ:15 Опште услуге Локалне самоуправе				
		602-П004				П004-Пројекат домови културе, као и места за окупљање и дружење домови културе,спортски терени и паркови као и места за окупљање и дружења становништва у месним заједницама				
			421	66		СТАЛНИ ТРОШКОВИ	500,000.00	100,000.00		600,000.00
			423	67		УСЛУГЕ ПО УГОВОРУ	200,000.00			200,000.00
			425	68		ТЕКУЋЕ ПОПРАВКЕ И ОДРЖАВАЊЕ	50,000.00			50,000.00
			426	69		МАТЕРИЈАЛ	500,000.00	200,000.00		700,000.00
						Извор финансирања за 602-П004				
					01	Приходи из буџета	1,250,000.00			1,550,000.00
					13	Нераспоређен вишак прихода из ранијих година		300,000.00		
Укупно за пројекат.		П004				Пројекат домови културе, као и места за окупљање и дружење домови културе,спортски терени и паркови као и места за окупљање и дружења становништва у месним заједницама	1,250,000.00	300,000.00		1,550,000.00
Укупно за функ. кл.					620	Развој заједниц	1,250,000.00	300,000.00		1,550,000.00

Укуп. за програм (ПА+ПЈ)		0602			ПРОГРАМ:15Локална смоуправа	1,250,000.00		300,000.00	1,550,000.00
4									
	474			474	Вишенаменски развојни пројекти				
		0602			ПРОГРАМ:15 Опште услуге Локалне самоуправе				
		0602-П005			П005 „Туризам и традиција-развојно,забавно и атрактивно“				
			421	70	СТАЛНИ ТРОШКОВИ	59,085.00	43,422.10	149,492.90	252,000.00
			423	71	УСЛУГЕ ПО УГОВОРУ	471,057.00	1,916,413.00	724,360.00	3,111,830.00
			424	72	СПЕЦИЈАЛИЗОВАНИ УГОВОРИ	44,450.00	151,885.00		196,335.00
			426	73	МАТЕРИЈАЛ	373.00	2,116.00		2,489.00
			511	74	ЗГРАДЕ И ГРАЂЕВИНСКИ ОБЈЕКТИ	16,080,381.00	19,974,525.68	3,147,636.32	39,202,543.00
					Извор финансирања за 602-П005				
				01	Приходи из буџета	16,655,346.00			16,655,346.00
				06	Донације међународних организација		22,088,361.78		22,088,361.78
				15	Неутрошена средства донације из ранијих година			4,021,489.22	4,021,489.22
Укупно пројекат		П006			„Туризам и традиција-развојно,забавно и атрактивно“	16,655,346.00	22,088,361.78	4,021,489.22	42,765,197.00
Укупно за функ. кл.				474	Вишенаменски развојни пројекти	16,655,346.00	22,088,361.78	4,021,489.22	42,765,197.00
Укуп. за програм		0602			ПРОГРАМ:15Локална смоуправа	16,655,346.00	22,088,361.78	4,021,489.22	42,765,197.00
Фун. Класиф.				474	Вишенаменски развојни пројекти				
		0602			ПРОГРАМ 15- ПРОГРАМ:15 Опште услуге Локалне самоуправе				
		П006			П006 „Улагање у здравље и просперитет младих у Бугарско – Српском региону“				
474			421	75	СТАЛНИ ТРОШКОВИ	24,900.00	77,450.04	29,649.96	132,000.00
474			422	76	ТРОШКОВИ ПУТОВАЊА	50,694.00	171,674.00		222,368.00
474			423	77	УСЛУГЕ ПО УГОВОРУ	659,897.00	2,208,993.23	1,499,007.77	4367,898.00
474			424	78	СПЕЦИЈАЛИЗОВАНИ УГОВОРИ	7,740.00	862.00		8,602.00
474			426	79	МАТЕРИЈАЛ	13,162.00	8,576.00		21,738.00
474			511	80	ЗГРАДЕ И ГРАЂЕВИНСКИ ОБЈЕКТИ	16,224,403.00	23,938,282.00		40,162,685.00
					Извор финансирања за 602-П006				
				01	Приходи из буџета	16,980,796.00			16,980,796.00
				06	Донације међународних организација				26,405,837.27
				15	Неутрошена средства донације из ранијих година			1,528,657.73	1,528,657.73
Укупно за пројекат		П006			„Улагање у здравље и просперитет младих у Бугарско – Српском региону“	16,980,796.00	26,405,837.27	1,528,657.73	44.915.291.00
Укупно за функ. кл.				474	Вишенаменски развојни пројекти	16,980,796.00	26,405,837.27	1,528,657.73	44.915.291.00
Укуп. за програм		0602			ПРОГРАМ:15Локална смоуправа	16,980,796.00	26,405,837.27	1,528,657.73	44.915.291.00
4									
	860				Рекреација,спорт,култура и вере,некласификоване на другом месту				
		0602			ПРОГРАМ:15 Опште услуге Локалне самоуправе				
		0602-П007			П007„Финансисирање пројекта удружење грађана некласификовани на другом месту.“				
			481	81	ДОТАЦИЈЕ НЕВЛАДИНИМ ОРГАНИЗАЦИЈАМА МАТЕРИЈАЛ	1,000,000.00	+200,000.00		1,000,000.00
					Извор финансирања за 602-П007				
				01	Приходи из буџета	1,000,000.00			1,000,000.00
Укупно за пројекат.		П007			„Финансисирање пројекта удружење грађана на основу конкурса.“	1,000,000.00			1,000,000.00
Укупно за функ. кл.				860	Рекреација,спорт,култура и вере,некласификоване на другом месту	1,000,000.00			1,000,000.00
Укуп. за програм		0602			ПРОГРАМ:15Локална смоуправа	1,000,000.00			1,000,000.00

	УКУПНО ЗА РАЗДЕО 4	118,981,591.79	48,494,199.05	13,747,574.16	181.223.365.00
	УКУПНО ЗА СВЕ ДКБ	163,396,698.79	48,494,199.05	13,747,574.16	225,638,472.00

Члан 12.

Средства буџета у износу од **225,638,472.00** динара су распоређена по програмској класификацији на следећи начин:

<p>Назив програма: Програм 2 – КОМУНАЛНА ДЕЛАТНОСТ Шифра програма: 1102</p> <p>Програмска активност: Управљање и снабдевање водом за пиће. Шифра програмске активности: 1102-0008 Сектор: Урбанизам и пространо планирање Сврха: Редовно, сигурно и одрживо снабдевање водом за пиће становника, уређивање коришћење и управљање изворима, јавним бунарима у чесмама. Основ: Статут Градске општине Црвени Крст, уређује и утврђује начин коришћења и управљања сеоским водоводима, изворима јавним бунарима и чесмама. Опис: Одржавање хлоринаторских станица сеоских водовода на територији Градске општине Црвени крст. Циљ: Повећање покривености корисника и територије квалитетним услугама водоснабдевања. Индикатор: Број насељених места обухваћених услугама у односу на укупан број насеља: - Вредност индикатора у базној години (2017): 5 - Циљана вредност индикатора у 2018 години: 5 - Циљана вредност индикатора у 2019 години: 6 - Циљана вредност индикатора у 2020 години: 6 Расходи у 2018. години: 3,000,000.00 Извор финансирања: Приходи из буџета (01) = 2,250,000.00, Нераспоређен вишак прихода из ранијих година (13) = 750,000.00 динара Одговорна лица: Председник општине, Веће Градске општине, начелник Управе, комунална инспекција, комисија за област комуналних послова Скупштине Градске општине Црвени Крст.</p>
<p>Назив програма: 04 – ТУРИЗАМ Шифра програма: 1502</p> <p>Сектор: Економска и развојна политика Пројекат: П003 .– Развој и афирмација туризма кроз манифестације на територији ГО Црвени Крст. Шифра програмске активности: 1502-П003 Сврха: Унапређење туристичке понуде Градске општине Црвени Крст Основ: Статут Градске општине Црвени Крст, Правилник о критеријумима и поступку расподеле средстава из буџета Градске општине Црвени Крст у области спорта и културе. Опис: Организовање манифестација у области промовисања појединих догађаја од значаја за развој туризма и финансијска подршка таквим манифестацијама. Циљ: Адекватна промоција туристичких манифестација за побољшање туристичке понуде. Индикатор: Број догађаја на територији Градске општине Црвени крст који промовишу тугистичку понуду . - Вредност индикатора у базној години (2017) 8. - Циљана вредност индикатора у 2018. години :9 - Циљана вредност индикатора у 2019. години :9 - Циљана вредност индикатора у 2020. години :9 Расходи у 2018. години: 310,000.00 Извор финансирања: Приходи из буџета (01) = 310,000.00 динара. Одговорна лица: Председник општине, Веће Градске општине, начелник Управе, Комисија за образовање културу, спорт и омладину Скупштине Градске општине Црвени Крст, Одсек за привреду и локални развој.</p>

Назив програма: 11-СОЦИЈАЛНА И ДЕЧИЈА ЗАШТИТА**Шифра програма:0901****Сектор:Социјална заштита****Програмска активност:Једнократне помоћи и други облици помоћи****Шифра програмске активности: 0901-0001****Програмска активност: Болест и инвалидност****Шифра програмске активности: 0901-0008**

Сврха:Обезбеђивање све обухватне социјалне заштите и помоћи најугроженијем становништву општине и побољшање услова живота особа са инвалидитетом.

Основ:Статут Градске општине Црвени Крст, помаже развој различитих облика самопомоћи и солидарности са лицима са инвалидитетом, као и са лицима која су суштински у неједнаком положају са осталим грђанима и подстиче активности и пружа помоћ. .Правилник о поступку додељивања и исплати буџетских средстава на име једнократне новчане помоћи грађанима са подручја Градске општине Црвени Крст, Споразум о међусобној сарадњи Градске општине Црвени Крст и Центра за социјални рад „Свети Сава“ Ниш.

Опис:Што адекватније сагледавање потребе социјално угрожених грађана и пружање једнократне помоћи становништву уз помоћ ангажованих лица,овде су предвиђени и хуминитарни пакети мање вредности, помоћ особама са инвалидитетом.

Циљ:Унапређење заштите сиромашних лица, побољшање услова живота особа са инвалидитетом.

Индокатор:**Број лица који је обухваћен давањем помоћи .**

-Вредност индикатора у базној години (2017): 330

-Циљана вредност индикатора у 2018. години: 300

-Циљана вредност индикатора у 2019. години: 320

-Циљана вредност индикатора у 2020. години: 350

Расходи у 2018.години:5,490,000.00 динара**Извор финансирања:**Приходи из буџета (01)= 4,740,000.00 динараНераспоређен вишак прихода из ранијих година (13)=750,000.00 динара**Одговорна лица:** Председник општине, Веће Градске општине, начелник Управе, Комисија за социјална и здравствена питања Скупштине Градске општине Црвени Крст.**Назив програма: 13 – РАЗВОЈ КУЛТУРЕ****Шифра програма: 1201****Програмска активност-** Остваривање и унапређење јавног интереса у области јавног информисања**Шифра програмске активности:1201-0004****Сектор:Култура,комуникације и медији****Сврха:**Остваривање права грађана на информисање и унапређење јавног информисања**Основ:**Статут Градске општине Црвени Крст**Циљ:**Повећање понуде квалитетних медијских садржаја из области друштвеног живота локалне заједнице.

Опис: Обезбеђивање доступности информација од јавног интереса као и свих релевантних информација за циљеве јавности и реализације информативних огласа и тендера ради благовремене и потпуне обавештености грађана.

Индикатор:Број различитих тематских типова за боље информисање (број програмских садржаја подржаних на јавним конкурсима)

-Вредност индикатора у базној години (2017): 5

-Циљана вредност индикатора у 2018. години: 6

-Циљана вредност индикатора у 2019. години: 6

-Циљана вредност индикатора у 2020. години: 6

Расходи у 2018.години: 2,500,000.00 динара**Извор финансирања:** Приходи из буџета (01) = 2,200,000.00 динара; Нераспоређен вишак прихода из ранијих година (13)=300,000.00 динара**Одговорна лица:** Председник општине, Веће Градске општине, начелник Управе.**Назив програма: 13 – РАЗВОЈ КУЛТУРЕ****Шифра програма: 1201**

Пројекат : П001 Неговање традиције и обичаја.

Шифра пројекта: 1201-П001

Сектор:Култура,комуникације и медији

Сврха:Очување, унапређење и представљање културног историјског наслеђа, културне разноврсности, продукције и стваралаштва у локалној заједници потреба заједнице и подстицање културно уметничког и етно стваралаштва и других манифестација од значаја за све житеље Градске Општине Црвени Крст.

Основ:Статут Градске општине Црвени Крст, Правилник о критеријумима и поступку расподеле средстава из буџета Градске општине Црвени Крст у области спорта и културе.

Опис:Организовање културно уметничких традиционалних манифестација у складу са Скупштинском одлуком о културним и другим

Манифестацијама од значаја за Градску општину рвени Крст: Свечана академија поводом дана Градске општине Црвени Крст додељивање специјалних годишњих награда, крсна слава Св.Марко, Добро дошли ђаци прваци, Пријем и додела поклона вуковцима и учесницма генерације основних школа, дотације удружењима грађана и невладиним организацијама који негују традицију,Полагање венаца при обележавању историјских датума и догађаја.

Циљ:Подстицање развоја културе и традиције..

Индикатор:

Укупан број посетиоца на свим културним догађајима који су одржани:

-Вредност индикатора у базној години (2017): 520

-Циљана вредност индикатора у 2018. години: 600

-Циљана вредност индикатора у 2019. години: 650

-Циљана вредност индикатора у 2020. години: 650

Број ђака првака:

- Вредност индикатора у базној години (2017): 270

- Циљана вредност индикатора у 2018. години: 280

- Циљана вредност индикатора у 2019. години: 290

- Циљана вредност индикатора у 2020. години: 300

Број вуковаца:

- Вредност индикатора у базној години (2017): 50

- Циљана вредност индикатора у 2018. години: 51

- Циљана вредност индикатора у 2019. години: 51

- Циљана вредност индикатора у 2020. години: 51

Расходи у 2018.години: 1,265,000.00 динара

Извор финансирања: Приходи из буџета (01) = 965,000.00динара; Нераспоређен вишак прихода из ранијих година (13)=300,000.00 динара

Одговорна лица: Председник општине, Веће Градске општине, Начелник управе, Комисија за образовање,културу, спорт и омладину Скупштине Градске општине Црвени Крст

Назив програма: 13 – РАЗВОЈ КУЛТУРЕ

Шифра програма: 1201

Пројекат :П002 Неговање традиције и обичаја.

Шифра пројекта: 1201-П002– Развој и афирмација културно поетских манифестација на територији ГО Црвени Крст**Сектор:Култура,комуникације и медији**

Сврха:Очување, унапређење и представљање културног историјског наслеђа, културне разноврсности, продукције и стваралаштва у локалној заједници потреба заједнице и подстицање културно уметничког и етно стваралаштва и других манифестација од значаја за све житеље Градске Општине Црвени Крст.

Основ:Статут Градске општине Црвени Крст, Правилник о критеријумима и поступку расподеле средстава из буџета Градске општине Црвени Крст у области спорта и културе.

Опис:Организовање културно уметничких традиционалних манифестација у складу са Скупштинском одлуком о културним и

поетским манифестацијамаГрадске општине Црвени Крст.

Циљ:Подстицање развоја културе и традиције..

Индикатор:

Укупан број манифестација које су одржане:

- Вредност индикатора у базној години (2017): 6

- Циљана вредност индикатора у 2018. години: 7

- Циљана вредност индикатора у 2019. години: 7

- Циљана вредност индикатора у 2020. години: 7

Расходи у 2018. Години 380,000.00 динара

Извор финансирања:Приходи из буџета (01) =,380,000.00 динара.

Одговорна лица: Председник општине, Веће Градске општине, Начелник управе, Комисија за образовање, културу, спорт и омладину Скупштине Градске општине Црвени Крст.

Назив програма: 14 – РАЗВОЈ СПОРТА И ОМЛАДИНЕ

Шифра програма: 1301

Програмска активност: Подршка локалним спортским организацијама, удружењима и савезима.

Шифра програмске активности: 1301-0001

Сектор: Спорт и омладина

Сврха: Обезбеђивање приступа спорту и подршка пројектима везаним за развој спорта

Основ: Статут Градске општине Црвени Крст, Правилник о критеријумима и поступку расподеле средстава из буџета Градске општине Црвени Крст у области спорта и културе.

Опис: Организовање манифестација у области спорта и рекреације и посебно развијање такмичарског духа код младих. Обогаћивање спортског амбијента на руралном и градском и јачање капацитета локалних спортских клубова, удружења и савеза кроз нове садржаје ради квалитетнијег коришћења слободног времена и стицање здравих животних навика грађана општине Црвени Крст. Учешће младих на сеоским и општинским олимпијским играма.

Циљ: Обезбеђивање услов за рад и унапређење спортских организација преко којих се остварује интерес у оквиру спорта општине.

Индикатор:

Број програма спортских организација клубова финансираних од стране Градске општине Црвени Крст:

- Вредност индикатора у базној години (2017): 27

- Циљана вредност индикатора у 2018. години : 27

- Циљана вредност индикатора у 2019. години : 28

- Циљана вредност индикатора у 2020. години : 29

Расходи у 2018. години: 3,095,000.00 динара

Извор финансирања: Приходи из буџета (01) = 2,298,000.00 динара; Нераспоређен вишак прихода из ранијих година (13) = 797,000.00 динара.

Одговорна лица: Председник општине, Веће Градске општине, начелник Управе, Комисија за образовање, културу, спорт и омладину Скупштине Градске општине Црвени Крст, одсек за привреду и локални развој.

Назив програма: 15 – ЛОКАЛНА САМОУПРАВА

Шифра програма: 0602

Програмска активност: Функционисање локалне самоуправе и градских општина

Шифра програмске активности: 0602-0001

Сектор: Опште услуге јавне управе

Сврха: Обезбеђивање услова јавне управе и остваривања права грађана и јавних интереса за остваривање права грађана на лакши и бржи начин у локалној управи.

Основ: Закон о локалној самоуправи, Закон о локалним изборима, Статут Града Ниша, Статут Градске општине Црвени Крст, Одлука о организацији Управе Градске општине Црвени Крст.

Опис:

Циљ: Ефикасна ефектна и економична локална управа као непосредни сервис грађана.

Индикатор:

Број решених предмета:

- Вредност индикатора у базној години (2017) : 80

- Циљана вредност индикатора у 2018. години : 90

- Циљана вредност индикатора у 2019. години : 100

- Циљана вредност индикатора у 2020. години : 110

Расходи у 2018. години: 71,330,877.00 динара

Извор финансирања: Приходи из буџета (01) = 66,330,440.79 динара; Нераспоређен вишак прихода из ранијих година (13) = 5,000,427.21 динара

Одговорна лица: Начелник Управе, Председник општине и Веће Градске општине.

Назив програма: 15 – ЛОКАЛНА САМОУПРАВА

Шифра програма: 0602

Програмска активност: Текућа буџетска резерва

Шифра програмске активности: 0602-0009

Сектор: Опште услуге јавне управе

Сврха: Обезбеђивање несметаног функционисања буџета Градске општине Црвени Крст у случају непредвиђене апропријације и или недовољно предвиђених средстава на одређеној апропријацији.

Основ: Закон о буџетским систему и Одлука о буџету .

Опис:

Циљ: Ефикасно функционисање буџета Градске општине Црвени Крст.

Расходи у 2018. години: 2,892,000.00 динара

Извор финансирања: Приходи из буџета (01)=2,892,000.00 динара

Назив програма: 15 – ЛОКАЛНА САМОУПРАВА

Шифра програма: 0602

Програмска активност: Стална буџетска резерва

Шифра програмске активности: 0602-10

Сврха:

Основ: Закон о буџетским систему и Одлука о буџету .

Опис:

Циљ: Ефикасна функционисање буџета Градске општине Црвени Крст.

Расходи у 2018. години: 670,000.00 динара

Извор финансирања: Приходи из буџета (01)= 670,000.00 динара

Одговорна лица: Начелник Управе, Председник општине и Веће Градске општине.

Назив програма: 15 – ЛОКАЛНА САМОУПРАВА

Шифра програма: 0602

ПРОЈЕКАТ: П004 Пројекат домови културе, као и места за окупљање и дружење, спортски терени и паркови као и места за окупљање и дружења становништва у месним заједницама.

Шифра пројекта: 602-П004

Сектор: Опште услуге јавне управе

Сврха: Обезбеђивања рада Савета Грађана и бољих услова за окупљање и живот грађана.

Основ: Статут Градске општине Црвени Крст, оснива месну заједницу, односно други облик месне самоуправе, а по прибављеном мишљењу грађана, у складу са законом, Статутом Града Ниша.

Опис: Омогућавање бољих услова за живот грађана подстицање и развој окупљања и дружење кроз волонтерски рад плаћањем комуналних трошкова и одржавањем просторија уступљеним од Управе за имовину Града Ниша, подизање свести о потреби заштите и улепшања животне средине :чишћењем потока, рашчишћавање терена и уклањање дивљих депонија и одвоз смећа, ограђивање спортских терена.

Циљ: Очување и побољшање услова живота кроз уступљени простор.

Индикатор:

Број склопљених уговора о уступању просторија:

- Вредност индикатора у базној (2017) години : 16

- Циљана вредност индикатора у 2018. години: 18

- Циљана вредност индикатора у 2019. години: 18

- Циљана вредност индикатора у 2020. години: 18

Расходи у 2018 години: 1,550,000.00

Извори финансирања: приходи из буџета (01) 1,250,000.00; Нераспоређен вишак прихода из ранијих година (13)=300,000.00 динара

Одговорна лица: Председник општине, Веће Градске општине, начелник Управе, одсек за инспекцијске, комуналне стамбене и послеве, Комисија за рад са месном самоуправом Скупштина Градске општине Црвени крст.

Назив програма: 15-ЛОКАЛНА САМОУПРАВА

Шифра програма: 0602

Пројекат: П005- Финансирање пројекта „Туризам и традиција –разнобојно, забавно, атрактивно“.

Сектор: Опште услуге јавне управе

Сврха: Обезбеђивање услова за имплементацију пројекта локалног и међународног карактера у 2017. години.

Основ: Статут Градске општине Црвени Крст, Стратегија развоја 2010-2020, Одлуке Већа.

Опис: Покриће расхода по основу учешћа ГОЦК у пројектима одобрених на конкурсима домаћих и иностраних донатора, који су одобрени у 2018. години.

Циљ: Општи циљ пројекта је диверзификација туристичких производа кроз сарадњу у пограничном региону, док специфични циљеви циљеви коришћење нематеријалне баштине за развој туризма и укључивање локалних заједница у мере за одрживи развој. Пројектне активности у потпуности подржавају идеју одрживог развоја. Укључивање локалних људи и њихове способности и знања, употреба традиција и обичаја за стварање одрживог туристичког производа су предуслови за поштовање овог принципа. Филозофија пројекта је стварање користи за локалне заједнице и привреду без икакве штете по животну средину у област живота која је у складу са политиком одрживог развоја.

Индикатор:

- Вредност индикатора у базној години (2017): 0
 - Циљана вредност индикатора у 2018. години: 100,00% извршење пројекта
 Расходи у 2018. години: 42,765,197.00 динара.

Извор финансирања: Приходи из буџета (01) = 16,655,360.00 динара, Приходи из донација (06) = 22,088,361.78 динара; (15) = Неутрошена средства донације из ранијих година 4,021,489.22 динара.

Одговорна лица: Председник општине, Веће Градске општине, Начелник управе, Скупштина Градске општине Црвени Крст, одсек за привреду и локални развој, Љубиша Јаковљевић

.Назив програма: 15-ЛОКАЛНА САМОУПРАВА**Шифра програма: 0602**

Пројекат: 602-П006 Финансирање пројекта „Улагање у здравље и просперитет младих у бугарско-српском региону .Сектор: Опште услуге јавне управе

Сврха: Обезбеђивање услова за имплементацију пројекта локалног и међународног карактера у 2017. години.

Оснoв: Статут Градске општине Црвени Крст, Стратегија развоја 2010-2020, одлуке Већа.

Опис: Покриће расхода по основу учешћа ГОЦК у пројектима одобрених на конкурсима домаћих и иностраних донатора, који су одобрени у 2018. години.

Циљ: Општи циљ стварање атрактивног школског окружења за развој адолесцената. Специфични циљеви су: побољшање физичког окружења за спорт, физичко васпитање и ваннаставне активности, развијање и примена ИЕЦП који помаже жеље ученика наставку образовања и унапређењу формалног образовања и изградња капацитета наставника и других стручњака у образовном процесу проширујући методу.

Индикатор:

- Вредност индикатора у базној години (2017): 0
 - Циљана вредност индикатора у 2018. години: 100,00% извршење пројекта
 Расходи у 2018. години: 44,915,291.00 динара

Извор финансирања: Приходи из буџета (01) = 16,980,796.00 динара, Приходи из донација (06) = 26,405,837.00 динара; (15) = Неутрошена средства донације из ранијих година 1,528,657.73 динара.

Одговорна лица: Председник општине, Веће Градске општине, Начелник управе, Скупштина Градске општине Црвени крст, шеф одсека за привреду и локални развој и менаџер пројекта Љубиша Јаковљевић, Скупштине Градске општине Црвени Крст,

Шифра програма: 2101

Програмска активност: Функционисање Скупштине

Шифра програмске активности: 2101-0001

Сектор: Политички систем

Сврха: Обављање основних функција изборних органа локалне самоуправе..

Оснoв: Закон о локалној самоуправи, Закон о локалним изборима, Статут Града Ниша, Статут Градске општине Црвени Крст

Опис: Ефективно и ефикасно функционисање органа политичког система локалне самоуправе..

Циљ: Функционисање Скупштине општине Црвени Крст..

Индикатор:

Број седнице Скупштине::

- Вредност индикатора у базној години (2017) : 10
 - Циљана вредност индикатора у 2018. години: 11
 - Циљана вредност индикатора у 2019. години: 12

- Циљана вредност индикатора у 2020. години: 12
 Расходи у 2018. години: 19,357,947.00 динара
Извор финансирања: Приходи из буџета (01) =19,357,947.00 динара
 Одговорна лица: Председник Скупштине

Назив програма: 16 – ПОЛИТИЧКИ СИСТЕМ ЛОКАЛНЕ САМОУПРАВЕ

Шифра програма: 2101

Програмска активност: Функционисање извршног органа.

Шифра програмске активности: 2101-0002

Сектор: Политички ситем

Сврха: Обављање основних функција извршних органа локалне самоуправе..

Основ: Закон о локалној самоуправи, Закон о локалним изборима, Статут Града Ниша, Статут Градске општине Црвени Крст

Опис: Ефективно и ефикасно функционисање извршних органа Градске општине Црвени Крст.

Циљ: Функционисање извршних органа.

Индикатор:

Број одржаних седница Већа:

- Вредност индикатора у базној години (2017) : 30
- Циљана вредност индикатора у 2018. години : 31

- Циљана вредност индикатора у 2019. години: 32

- Циљана вредност индикатора у 2020. години: 33

Расходи у 2018. години: 25,057,160.00 динара.

Извор финансирања: Приходи из буџета (01) =25,057,160.00 динара

Одговорна лица: Председник, Председник већа и Веће Градске општине Црвени Крст.

Назив програма: 15 – ЛОКАЛНА САМОУПРАВА

Шифра програма: 0602

ПРОЈЕКАТ: П007 Финансирање удружење грађана неklasификована на другом месту.

Шифра пројекта: 602-П007

Сектор: Опште услуге јавне управе

Сврха: Обухватање удружења грађана који нису обухваћени осталим пројектима.

Основ: Статут Градске општине Црвени Крст, Правилник о Критеријумима и постојку расподеле средстава из буџета Градске општине Црвени Крст-

Опис: Омогућавање што боље и адекватније сагледавање потребе удружењима грађана.

Циљ: Очување и побољшање услова рада појединих удружења.

Индикатор:

Број удружења која је дата дотација:

- Вредност индикатора у базној (2017) години : 0
- Циљана вредност индикатора у 2018. години: 40
- Циљана вредност индикатора у 2019. години: 50
- Циљана вредност индикатора у 2020. години: 60

Расходи у 2018. години: 1,000,000.00

Извори финансирања: приходи из буџета (01) 1,000,000.00

Одговорна лица: Председник општине, Веће Градске општине, начелник Управе

III ИЗВРШАВАЊЕ БУЏЕТА Члан 13.

У складу са Законом о одређивању максималног броја запослених у јавном сектору („Службени гласник РС“, број 104/2009, број 68/15), број запослених код корисника буџета не може прећи максималан број запослених на неодређено и одређено време, и то:

- 35 запослена у локалној администрацији на неодређено време;

- 2 запослена у локалној администрацији на одређено време;
- 3 постављена лица;
- 8 изабрана лица,

У овој Одлуци о буџету средства за плате се обезбеђују за број запослених из става 1. овог члана.

Члан 14.

За извршавање ове Одлуке одговоран је председник Градске општине Црвени крст.

Наредбодавац за извршење буџета је председник Градске општине Црвени крст.

Члан 15.

Наредбодавац директних корисника буџетских средстава је функционер (руководилац), односно лице које је одговорно за управљање средствима, преузимање обавеза, издавање налога за плаћање који се извршавају из средстава органа, као и за издавање налога за уплату средстава која припадају буџету.

Члан 16.

За законито и наменско коришћење средстава распоређених овом Одлуком, поред функционера односно руководиоца директних и индиректних корисника буџетских средстава, одговоран је начелник општинске управе.

Члан 17.

Орган управе надлежан за финансије обавезан је да редовно прати извршење буџета и најмање два пута годишње информисе председника општине (општинско веће), а обавезно у року од петнаест дана по истеку шестомесечног, односно деветомесечног периода. У року од петнаест дана по подношењу извештаја из става 1. овог члана, (општинско веће) усваја и доставља извештај Скупштини општине. Извештај садржи и одступања између усвојеног буџета и извршења и образложење великих одступања.

Члан 18.

Одлуку о промени апропријације из општих прихода буџета и преносу апропријације у текућу буџетску резерву, у складу са чланом 61. Закона о буџетском систему доноси председник општине.

Члан 19.

Решење о употреби текуће буџетске и сталне буџетске резерве на предлог органа управе надлежног за финансије доноси председник општине.

Члан 20.

Одлуку о отварању буџетског фонда у складу са чланом 64. Закона о буџетском систему доноси председник општине.

Члан 21.

Председник ГО и Општинско веће одговорно је за спровођење фискалне политике и управљање јавном имовином, приходима и примањима и расходима и издацима на начин који је у складу са Законом о буџетском систему.

Овлашћује се председник општине да, у складу са чланом 27. Закона о буџетском систему, може поднети захтев министарству надлежном за послове финансија за одобрење фискалног

дефицита изнад утврђеног дефицита од 10%, уколико је резултат реализације јавних финансија.

Члан 22.

Новчана средства буџета општине, директних корисника средстава тог буџета, као и других корисника јавних средстава који су укључени у консолидовани рачун трезора општине, воде се и депонују на консолидованом рачуну трезора.

Члан 23.

Распоред и коришћење средстава ДКБ вршиће се у 2018. годину оквиру следећих раздела:

- Раздео 1 – Скупштина ГОЦК
- Раздео 2 - Председник ГОЦК
- Раздео 3 - Веће ГОЦК
- Раздео 4 – Управа ГОЦК

Члан 24.

Обавезе које преузимају директни корисници буџетских средстава морају одговорати апропријацији која им је за ту намену овом одлуком одобрена и пренета.

Изузетно корисници из става 1. овог члана, у складу са чланом 54. Закона о буџетском систему, могу преузети обавезе по уговору који се односи на капиталне издатке и захтева плаћање у више година, на основу предлога органа надлежног за послове финансија, уз сагласност општинског већа.

Корисници буџетских средстава су обавезни, да пре покретања поступка јавне набавке за преузимање обавеза по уговору за капиталне пројекте прибаве сагласност органа надлежног за финансије.

Корисник буџетских средстава, који одређени расход извршава из средстава буџета и из других прихода, обавезан је да измирење тог расхода прво врши из прихода из тих других извора.

Обавезе преузете у 2017. години у складу са одобреним апропријацијама у тој години, а неизвршене у току 2017. године, преносе се у 2018. годину и имају статус преузетих обавеза и извршавају се на терет одобрених апропријација овом одлуком.

Члан 25.

Преузете обавезе и све финансијске обавезе морају бити извршене искључиво на принципу готовинске основе са консолидованог рачуна трезора, осим ако је законом, односно актом Владе предвиђен другачији метод.

Члан 26.

Корисници буџетских средстава преузимају обавезе само на основу писаног уговора или другог правног акта, уколико законом није друкчије прописано.

Плаћање из буџета неће се извршити уколико нису поштоване процедуре утврђене чланом 56. став 3. Закона о буџетском систему.

Члан 27.

Корисници буџетских средстава приликом додељивања уговора о набавци добара, пружању услуга или извођењу грађевинских радова, морају да поспе у складу са Законом о јавним набавкама („Службени гласник РС“, број 124/2012, 14/2015 и 68/2015).
Јавна набавка мале вредности, у смислу члана 39. Закона о јавним набавкама сматра се набавка истоврсних добара, услуга или радова чија је укупна процењена вредност на годишњем нивоу нижа од износа прописног Одлуком о буџету РС 2018. године.

Члан 28.

Обавезе према корисницима буџетских средстава извршавају се сразмерно оствареним примањима буџета. Ако се у току године примања смање, издаци буџета извршаваће се по приоритетима, и то: обавезе утврђене законским прописима на постојећем нивоу и минимални стални трошкови неопходни за несметано функционисање корисника буџетских средстава.

Члан 29.

Средства распоређена за финансирање расхода и издатака корисника буџета, преносе се на основу њиховог захтева и у складу за одобреним квотама плановима буџета.
Уз захтев, корисници су дужни да доставе комплетну документацију за плаћање (копије).

Члан 30.

Новчана средства на консолидованом рачуну трезора могу се инвестирати у 2018. години само у складу са чланом 10. Закона о буџетском систему, при чему су, у складу са истим чланом Закона, председник општине, односно лице које он овласти, одговорни за ефикасност и сигурност тог инвестирања.

Члан 31.

Општинско веће донеће програм рационализације којим ће обухватити све кориснике јавних средстава, укључујући и одређене критеријуме за извршење тог програма, и о томе обавестити скупштину општине.

Корисник буџетских средстава не може, без претходне сагласности председника општине, засновати радни однос са новим лицима до краја 2018. године, уколико средства потребна за исплату плата тих лица нису обезбеђена у оквиру износа средстава која су, у складу са овом одлуком, предвиђена за плате том буџетском кориснику и програмом рационализације из става 1. овог члана.

Члан 32.

Директни и индиректни корисници буџетских средстава у 2018. години обрачунату исправку вредности нефинансијске имовине

исказују на терет капитала, односно не исказују расход амортизације и употребе средстава за рад.

Члан 33.

За финансирање дефицита текуће ликвидности, који може да настане услед неуравнотежености кретања у приходима и расходима буџета, председник општине може се задужити у складу са одредбама члана 35. Закона о јавном дугу („Службени гласник РС“, број 61/2005, 107/2009 и 78/2011).

Члан 34.

Изузетно, у случају да се буџету општине из другог буџета (Републике, друге општине) одреде актом наменска трансферна средства, укључујући и наменска трансферна средства за надокнаду штета услед елементарних непогода, као и у случају уговарања донације, чији износи нису могли бити познати у поступку доношења ове одлуке, орган управе надлежан за финансије на основу тог акта отвара одговарајуће апропријације за извршење расхода по том основу, у складу са чланом 5. Закона о буџетском систему.

Члан 35.

У буџетској 2018. години неће се вршити обрачун и исплата божићних, годишњих и других врста накнада и бонуса предвиђених посебним и појединачним колективним уговорима, за директне и индиректне кориснике средстава буџета, осим јубиларних награда за запослене које су то право стекли у 2018. години.

Члан 36.

Корисник буџетских средстава, који одређени расход и издатак извршава из других извора прихода и примања, који нису општи приход буџета (извор 01 - Приходи из буџета), обавезе може преузимати само до нивоа остварења тих прихода или примања, уколико је ниво остварених прихода и примања мањи од одобрених апропријација.
Корисник буџетских средстава код кога у току године дође до умањења одобрених апропријација из разлога извршења принудне наплате, за износ умањења предузеће одговарајуће мере у циљу прилагођавања преузете обавезе, тако што ће предложити умањење обавезе, односно продужење уговорног рока за плаћање или отказати уговор.

Члан 37.

Приоритет у извршавању расхода за робе и услуге корисника буџетских средстава имају расходи за сталне трошкове, трошкове текућих поправки и одржавања и материјал.

Корисници буџетских средстава дужни су да обавезе настале по основу сталних трошкова, трошкова текућих поправки и одржавања, материјала, као и по основу капиталних издатака

измире у року утврђеном законом који регулише рокове измирења новчаних обавеза у комерцијалним трансакцијама.

Члан 38.

Ову Одлуку објавити у "Службеном листу Града Ниша".

Члан 39.

Ова Одлука ступа на снагу даном усвајања и даном објављивања у „Службеном листу Града Ниша“ .

Број: 203 /2018-01

Датум:29.11.2018.година

СКУПШТИНА ГРАДСКЕ ОПШТИНЕ ЦРВЕНИ КРСТ

Председник
Драган Станковић, с.р.

2.

На основу члана 14. Закона о локалним изборима („Сл.гласник РС“ бр. 129/2007, 34/10-одлука УС и 54/11) и члана 41. Статута Градске општине Црвени Крст („Сл.лист Града Ниша“ бр.88/17- пречишћен текст)

ОПШТИНА ДОЉЕВАЦ ПРИВРЕМЕНИ ОРГАН

3.

На основу тачке 3. Одлуке о распуштању Скупштине општине Дољевац и образовању Привременог органа општине Дољевац ("Сл. гласник РС" бр. 81/2018), Решења о именовању председника и чланова Привременог органа општине Дољевац ("Сл. гласник РС" бр.81/2018), на основу члана 43. став 1. Закона о буџетском систему („Службени гласник РС“, број 54/2009, 73/2010 , 101/2010, 101/2011, 93/2012, 62/2013, 63/2013-испр и 108/2013, 142/2014 и 68/2015-др. Закон, 103/2015, 99/2016 и 113/2017), члана 32. т.2. Закона о локалној самоуправи ("Службени гласник РС", број 129/07 , 83/2014) и члана 21. став 1. и члана 37. Став 1. т.2. Статута општине Дољевац („Службени лист града Ниша", број 69/2008, 89/2010, 14/2012, 32/2012 , 70/2012,57/2013, 9/14, 26/2015, 99/2015, 100/16 и 75/18),

Привремени орган општине Дољевац, на седници од 29.11.2018.године, донео је

О Д Л У К У

О РЕБАЛАНСУ БУЏЕТА ОПШТИНЕ ДОЉЕВАЦ ЗА 2018. ГОДИНУ

Члан 1.

У Одлуци о буџету општине Дољевац за 2018. годину ("Сл. лист Града Ниша"број 137/2017, 22/2018, 52/2018 ,75/2018 и 93 /2018),

У делу "I ОПШТИ ДЕО" Члан 1. мења се и гласи:

"Приходи и примања, расходи и издаци буџета општине Дољевац за 2018 годину састоје се од:

А.	РАЧУН ПРИХОДА И ПРИМАЊА	Економска класификација	у динарима
1.	Укупни приходи и примања остварени по основу продаје нефинансијске имовине	7 + 8	652,123,420

Скупштина Градске општине Црвени Крст, на седници одржаној 29. новембра 2018. године донела је

РЕШЕЊЕ О УТВРЂИВАЊУ ПРЕСТАНКА ДУЖНОСТИ СЕКРЕТАРА ИЗБОРНЕ КОМИСИЈЕ ГРАДСКЕ ОПШТИНЕ ЦРВЕНИ КРСТ

I

Данијели Милићевић, дипл.правнику из Ниша, престаје дужност секретара Изборне комисије Градске општине Црвени Крст, са 29. новембром 2018.године, због поднете писане оставке.

II

Ово решење објавити у "Службеном листу Града Ниша".

Број: 206 /2018--01

Датум: 29.новембар 2018.г.

СКУПШТИНА ГРАДСКЕ ОПШТИНЕ ЦРВЕНИ КРСТ

Председник
Драган Станковић, с.р.

2.	Укупни расходи и издаци за набавку нефинансијске имовине	4 + 5	767,667,424
3.	Буџетски суфицит/дефицит	(7+8) - (4+5)	-115,544,004
4.	Издаци за набавку финансијске имовине (осим за набавку домаћих хартија од вредности 6211)	62	0
6.	Укупан фискални суфицит/дефицит	(7+8) - (4+5) - 62	-115,544,004
Б.	РАЧУН ФИНАНСИРАЊА		
1.	Примања од задуживања	91	263,291,857
2.	Примања од продаје финансијске имовине (конта 9211, 9221, 9219, 9227, 9228)	92	16,300,000
3.	Неутрошена средства из претходних година	3	42,352,589
4.	Издаци за набавку финансијске имовине (за набавку домаћих хартија од вредности 6211)	6211	0
5.	Издаци за отплату главнице дуга	61	206,400,442
В.	Нето финансирање	(91+92+3) - (61+6211)	115,544,004

Члан 2.

У делу "I ОПШТИ ДЕО" Члан 2. мења се и гласи:
„Приходи и примања буџета утврђени су у следећим износима“:

Класа/ Категорија/ Група	Конто	ВРСТЕ ПРИХОДА И ПРИМАЊА	План за 2018.			УКУПНА ЈАВНА СРЕДСТВА
			Средства из буџета	Струк- тура %	Средства из осталих извора	
		Пренета средства из претходне године	42,352,589	4.7%		42,352,589
700000		ТЕКУЋИ ПРИХОДИ	564,169,358	62.1%	64,340,062	628,509,420
710000		ПОРЕЗИ	274,050,116	30.1%	-	274,050,116
711000		ПОРЕЗ НА ДОХОДАК, ДОБИТ И КАПИТАЛНЕ ДОБИТКЕ	188,483,116	20.7%	-	188,483,116
	711111	Порез на зараде	156,287,116	17.2%		156,287,116
	711121	Порез на приходе од самосталних делатности који се плаћа према стварно оствареном приходу, по решењу Пореске управе	200,000	0.0%		200,000
	711122	Порез на приходе од самосталних делатности који се плаћа према паушално утврђеном приходу, по решењу Пореске управе	7,400,000	0.8%		7,400,000
	711123	Порез на приходе од самосталних делатности који се плаћа према стварно оствареном приходу самоопорезивањем	10,600,000	1.2%		10,600,000
	711145	Порез на приходе од давања у закуп покретних ствари - по основу самоопорезивања и по решењу Пореске управе	150,000	0.0%		150,000
	711146	Порез на приход од пољопривреде и шумарства, по решењу Пореске управе	50,000	0.0%		50,000
	711147	Порез на земљиште	66,000	0.0%		66,000
	711191	Порез на друге приходе	11,500,000	1.3%		11,500,000
	711193	Порез на приходе спортиста и спортских стручњака	2,230,000	0.2%		2,230,000
713000		ПОРЕЗ НА ИМОВИНУ	42,807,000	4.7%	-	42,807,000
	713121	Порез на имовину (осим на земљиште, акције и уделе) од физичких лица	15,850,000	1.7%		15,850,000
	713122	Порез на имовину (осим на земљиште, акције и уделе) од правних лица	16,300,000	1.8%		16,300,000
	713311	Порез на наслеђе и поклон по решењу Пореске управе	2,590,000	0.3%		2,590,000

	713421	Порез на пренос апсолутних права на непокретности, по решењу Пор. управе	4,917,000	0.5%		4,917,000
	713423	Порез на пренос апсолутних права на моторним возилима, пловилима и ваздухопловима, по решењу Пореске управе	3,150,000	0.3%		3,150,000
714000		ПОРЕЗ НА ДОБРА И УСЛУГЕ	14,260,000	1.6%	-	14,260,000
	714431	Ком. такса за коришћење рекламних паноа, укључујући и истицање и исписивање фирме ван посл. простора на објектима и просторима који припадају ЈЛС (коловози, тротоари, зелене површине, бандере и сл.)	20,000	0.0%		20,000
	714513	Комунална такса за држање моторних друмских и прикључних возила, осим пољопривредних возила и машина	9,850,000	1.1%		9,850,000
	714543	Накнада за промену намене обрадивог пољопривредног земљишта	470,000	0.1%		470,000
	714552	Боравишна такса	100,000	0.0%		100,000
	714562	Посебна накнада за заштиту и унапређење животне средине	3,820,000	0.4%		3,820,000
716000		ДРУГИ ПОРЕЗИ	28,500,000	3.1%	-	28,500,000
	716111	Комунална такса за истицање фирме на пословном простору	28,500,000	3.1%		28,500,000
730000		ДОНАЦИЈЕ И ТРАНСФЕРИ	227,760,164	25.1%	63,405,062	291,165,226
732000		ДОНАЦИЈЕ ОД МЕЂ. ОРГАНИЗАЦИЈА	-	0.0%	23,000,000	23,000,000
	732151	Текуће донације од међународних организација у корист нивоа општина		0.0%	23,000,000	23,000,000
733000		ТРАНСФЕРИ ОД ДРУГИХ НИВОА ВЛАСТИ	227,760,164	25.1%	40,405,062	268,165,226
	733151	Ненаменски трансфери од Републике у корист нивоа општина	194,260,164	21.4%		194,260,164
	733154	Текући наменски трансфери, у ужем смислу, од Републике у корист нивоа општина	23,500,000	2.6%	39,877,062	63,377,062
	733254	Капитални трансфери од других нивоа власти у корист нивоа општина	10,000,000	1.1%	528,000	10,528,000
740000		ДРУГИ ПРИХОДИ	43,984,500	4.8%	935,000	44,919,500
741000		ПРИХОДИ ОД ИМОВИНЕ	1,671,000	0.2%	-	1,671,000
	741522	Средства остварена од давања у закуп пољопривредног земљишта, односно пољопривредног објекта у државној својини	500,000	0.1%		500,000
	741531	Ком. такса за коришћење простора на јавним површинама или испред пословног простора у пословне сврхе, осим ради продаје штампе, књига и других публикација, производа старих и уметничких заната и домаће радиности	36,000	0.0%		36,000
	741534	Накнада за коришћење грађевинског земљишта	520,000	0.1%		520,000
	741535	Комунална такса за заузеће јавне површине грађевинским материјалом	15,000	0.0%		15,000
	741538	Допринос за уређивање грађевинског земљишта	600,000	0.1%		600,000
742000		ПРИХОДИ ОД ПРОДАЈЕ ДОБАРА И УСЛУГА	32,153,500	3.5%	300,000	32,453,500
	742151	Приходи од продаје добара и услуга од стране тржишних организација у корист нивоа општина	8,500	0.0%		8,500
	742155	Приходи од давања у закуп, односно на коришћење непокретности у општинској својини које користе општине и индиректни корисници њиховог буџета	1,215,000	0.1%		1,215,000
	742156	Приходи остварени по основу пружања услуга боравка деце у предшколским установама у корист нивоа општина	4,000,000	0.4%		4,000,000
	742251	Општинске административне таксе	950,000	0.1%		950,000
	742255	Такса за озакоњење објеката у корист нивоа општина	980,000	0.1%		980,000

	742314	Приходи које својом делатношћу остварују установе културе		0.0%	50,000	50,000
	742351	Приходи настали продајом услуга корисника средстава буџета јединице локалане самоуправе	25,000,000	2.7%	200,000	25,200,000
	742372	Приходи индиректних корисника буџета локалне самоуправе који се остварују додатним активностима			50,000	50,000
743000		НОВЧАНЕ КАЗНЕ И ОДУЗЕТА ИМОВИНСКА КОРИСТ	3,660,000	0.4%	-	3,660,000
	743324	Приходи од новчаних казни за прекршаје, предвиђене прописима о безбедности саобраћаја на путевима	3,650,000	0.4%		3,650,000
	743924	Приходи од увећања целокупног пореског дуга	10,000	0.0%		10,000
744000		ДОБРОВОЉНИ ТРАНСФЕРИ ОД ФИЗИЧКИХ И ПРАВНИХ ЛИЦА	-	0.0%	35,000	35,000
	744151	Тек. добр. трансфери од физичких и правних лица у корист нивоа општина		0.0%	35,000	35,000
745000		МЕШОВИТИ И НЕОДРЕЂЕНИ ПРИХОДИ	6,500,000	0.7%	600,000	7,100,000
	745151	Остали приходи у корист нивоа општина	5,000,000	0.5%	600,000	5,600,000
	745155	Уплата средстава по основу више обрачунатих зарада	1,500,000	0.2%		1,500,000
770000		МЕМОРАНДУМСКЕ СТАВКЕ ЗА РЕФУНДАЦИЈУ РАСХОДА	18,374,578	2.0%	-	18,374,578
	772114	Меморандумске ставке за рефундацију расхода буџета општине из претходне године	18,374,578	2.0%		18,374,578
800000		ПРИМАЊА ОД ПРОДАЈЕ НЕФИНАНСИЈСКЕ ИМОВИНЕ	23,000,000	2.5%	614,000	23,614,000
810000		ПРИМАЊА ОД ПРОДАЈЕ ОСНОВНИХ СРЕДСТАВА	3,000,000	0.3%	14,000	3,014,000
	811000	Примања од продаје непокретности	1,000,000	0.1%		1,000,000
	812000	Примања од продаје покретне имовине	2,000,000	0.2%		2,000,000
	813000	Примања од продаје осталих основних средстава у корист нивоа општина			14,000	14,000
820000		ПРИМАЊА ОД ПРОДАЈЕ ЗАЛИХА			600,000	600,000
	823000	Примања од продаје робе за даљу продају у корист нивоа општина			600,000	600,000
840000		ПРИМАЊА ОД ПРОДАЈЕ ПРИРОДНЕ ИМОВИНЕ	20,000,000	2.2%	-	20,000,000
	841000	Примања од продаје земљишта	20,000,000	2.2%		20,000,000
900000		ПРИМАЊА ОД ЗАДУЖИВАЊА И ПРОДАЈЕ ФИНАНСИЈСКЕ ИМОВИНЕ	279,591,857	30.8%	-	279,591,857
910000		ПРИМАЊА ОД ЗАДУЖИВАЊА	263,291,857	29.0%	-	263,291,857
	911451	Примања од задуживања од пословних банака у земљи у корист нивоа општина	263,291,857	29.0%		263,291,857
920000		ПРИМАЊА ОД ПРОДАЈЕ ФИН. ИМОВИНЕ	16,300,000	1.8%	-	16,300,000
	921951	Примања од продаје домаћих акција и осталог капитала у корист нивоа општина	16,300,000	1.8%		16,300,000
	7+8+9	ТЕКУЋИ ПРИХОДИ И ПРИМАЊА ОД ЗАДУЖИВАЊА И ПРОДАЈЕ ФИН. ИМОВИНЕ	866,761,215	95.3%	64,954,062	931,715,277
	3+7+8+9	УКУПНО ПРЕНЕТА СРЕДСТВА, ТЕКУЋИ ПРИХОДИ И ПРИМАЊА	909,113,804	100.0 %	64,954,062	974,067,866

Члан 3.

У делу "I ОПШТИ ДЕО" Члан 4. мења се и гласи:

Екон. клас.	ВРСТЕ РАСХОДА И ИЗДАТАКА	Средства из буџета и пренета неутрошена средства	Структура %	Средства из осталих извора	Укупна јавна средства
1	2	3	4	5	6
400	ТЕКУЋИ РАСХОДИ	468,420,541	51.5%	24,178,684	492,599,225
410	РАСХОДИ ЗА ЗАПОСЛЕНЕ	108,706,301	12.0%	-	108,706,301
411	Плате и додаци запослених	85,566,442	9.4%	-	85,566,442
412	Социјални доприноси на терет послодавца	14,494,859	1.6%	-	14,494,859
413	Накнаде у натури (превоз)	30,000	0.0%	-	30,000
414	Социјална давања запосленима	3,075,000	0.3%	-	3,075,000
415	Накнаде за запослене	4,510,000	0.5%	-	4,510,000
416	Награде, бонуси и остали посебни расходи	1,030,000	0.1%	-	1,030,000
420	КОРИШЋЕЊЕ УСЛУГА И РОБА	119,440,580	13.1%	2,944,000	122,384,580
421	Стални трошкови	21,062,580	2.3%	48,000	21,110,580
422	Трошкови путовања	1,385,000	0.2%	-	1,385,000
423	Услуге по уговору	44,195,000	4.9%	356,000	44,551,000
424	Специјализоване услуге	26,480,000	2.9%	2,000,000	28,480,000
425	Текуће поправке и одржавање (услуге и мат)	13,325,000	1.5%	40,000	13,365,000
426	Материјал	12,993,000	1.4%	500,000	13,493,000
440	ОТПЛАТА КАМАТА	10,300,000	1.1%	-	10,300,000
441	Отплата домаћих камата;	9,100,000	1.0%	-	9,100,000
444	Пратећи трошкови задуживања	1,200,000	0.1%	-	1,200,000
450	СУБВЕНЦИЈЕ	122,557,621	13.5%	10,961,990	133,519,611
4511	Текуће субвенције јавним нефинансијским предузећима и организацијама	69,974,009	7.7%	7,488,590	77,462,599
4512	Капиталне субвенције јавним нефинансијским предузећима и организацијама	52,583,612	5.8%	3,473,400	56,057,012
460	ДОНАЦИЈЕ И ТРАНСФЕРИ	65,704,874	7.2%	5,000,000	70,704,874
4631	Текући трансфери осталим нивоима власти	46,222,772	5.1%	-	46,222,772
4632	Капитални трансфери осталим нивоима власти	600,000	0.1%	-	600,000
464	Дотације организацијама обавезног социјалног осигурања	9,000,000	1.0%	5,000,000	14,000,000
465	Остале донације, дотације и трансфери	9,882,102	1.1%	-	9,882,102
470	СОЦИЈАЛНА ПОМОЋ	9,845,000	1.1%	710,000	10,555,000
472	Накнаде за социјалну заштиту из буџета	9,845,000	1.1%	710,000	10,555,000
480	ОСТАЛИ РАСХОДИ	28,866,165	3.2%	4,562,694	33,428,859
481	Дотације невладиним организацијама;	20,145,665	2.2%	4,452,694	24,598,359
482	Порези, обавезне таксе, казне и пенали;	1,195,500	0.1%	10,000	1,205,500
483	Новчане казне и пенали по решењу судова;	1,025,000	0.1%	100,000	1,125,000
484	Накнада штете за повреде или штету насталу услед елементарних непогода или других природних узрока;	3,000,000	0.3%	-	3,000,000
485	Накнада штете за повреде или штету нанету од стране државних органа;	3,500,000	0.4%	-	3,500,000
490	АДМИНИСТРАТИВНИ ТРАНСФЕРИ БУЏЕТА	3,000,000	0.3%	-	3,000,000
499	Административни трансфери из буџета - Средства резерве	3,000,000	0.3%	-	3,000,000
49911	Стална резерва	1,500,000	0.2%	-	1,500,000
49912	Текућа резерва	1,500,000	0.2%	-	1,500,000
500	КАПИТАЛНИ ИЗДАЦИ	234,292,821	25.8%	40,775,378	275,068,199
510	ОСНОВНА СРЕДСТВА	228,542,821	25.1%	40,310,378	268,853,199
511	Зграде и грађевински објекти;	222,557,821	24.5%	40,280,378	262,838,199
512	Машине и опрема;	5,335,000	0.6%	-	5,335,000
513	Остале некретнине и опрема;	-	0.0%	-	-
515	Нематеријална имовина	650,000	0.1%	30,000	680,000
520	ЗАЛИХЕ	-	0.0%	465,000	465,000
523	Залихе робе за даљу продају	-	0.0%	465,000	465,000
540	ПРИРОДНА ИМОВИНА	5,750,000	0.6%	-	5,750,000
541	Земљиште;	5,750,000	0.6%	-	5,750,000
610	ОТПЛАТА ГЛАВНИЦЕ	206,400,442	22.7%	-	206,400,442
611	Отплата главнице домаћим кредиторима	206,400,442	22.7%	-	206,400,442
	УКУПНИ ЈАВНИ РАСХОДИ	909,113,804	100.0%	64,954,062	974,067,866

Члан 4.

У делу "I ОПШТИ ДЕО" Члан 5. мења се и гласи:

„Издаци буџета, по програмској класификацији, утврђени су и распоређени у следећим износима“:

Шифра		Назив	Средства из буџета и пренета неутрошена средства	Структура %	Сопствени и други приходи	Укупна средства
Програм	Програмска активност/Пројекат					
1	2	3	4	5	6	7
1101		Програм 1. Локални развој и просторно планирање	29,760,000	3.3%	2,000,000	31,760,000
	1101-0001	Стратешко, просторно и урбанистичко планирање	29,760,000	3.3%	2,000,000	31,760,000
0601		Програм 2. Комунална делатност	64,718,340	7.1%	20,000,000	84,718,340
	1102-0001	Одржавање јавног осветљења	23,908,340	2.6%	0	23,908,340
	1102-0008	Управљање и снабдевање водом за пиће	8,000,000	0.9%	0	8,000,000
	1102-0004	Зоохигијена	1,000,000			
	110201	Реконструкција магистралног вода, изградња резервоара Кочане и примарне водоводне мреже Кочане, Пуковац и Дољевац и завршетак водовода у Белотинцу	8,000,000	0.9%	0	8,000,000
	110202	Изградња и уређење пијачних простора на територији општине Дољевац у складу са пројектно-техничком документацијом	1,000,000	0.1%	0	1,000,000
	110203	Изградња примарне мреже за водоснабдевање источног дела Индустијске зоне Пуковац-прва фаза	8,160,000	0.9%	0	8,160,000
	110204	EUROPRO	14,650,000	1.6%	20,000,000	34,650,000
1501		Програм 3. Локални економски развој	4,000,000	0.4%	5,000,000	9,000,000
	1501-0001	Уређење привредног и инвестиционог амбијента	1,500,000	0.2%	0	1,500,000
	1501-0002	Мере активне политике запошљавања	2,500,000	0.3%	5,000,000	7,500,000
1502		Програм 4. Развој туризма	34,355,000	3.8%	0	34,355,000
	1502-0001	Управљање развојем туризма	32,905,000	3.6%	0	32,905,000
	1502-0002	Туристичка промоција	1,450,000	0.2%	0	1,450,000
0101		Програм 5. Развој пољопривреде	5,500,000	0.6%	7,488,590	12,988,590
	0101-0001	Подршка за спровођење пољопривредне политике у локалној заједници	5,500,000	0.6%	7,488,590	12,988,590
0401		Програм 6. Заштита животне средине	62,239,281	6.8%	3,473,400	65,712,681
	0401-0001	Управљање заштитом животне средине и природних вредности	4,823,612	0.5%	3,473,400	8,297,012
	0401-0005	Управљање комуналним отпадом	46,915,669	5.2%	0	46,915,669
	0401-0004	Управљање отпадним водама	10,500,000	1.2%	0	10,500,000
0701		Програм 7. Путна инфраструктура	62,922,821	6.9%	0	62,922,821
	0701-0002	Одржавање путева	44,310,000	4.9%	0	44,310,000
	070101	Санација моста преко реке Топлице на путу Дољевац Шарлинац	14,962,821	1.6%	0	14,962,821
	070102	Безбедност у саобраћају	3,650,000	0.4%	0	3,650,000
2001		Програм 8. Предшколско васпитање	178,683,000	19.7%	9,809,786	188,492,786
	2001-0001	Функционисање предшколских установа	34,283,000	3.8%	800,000	35,083,000

	200101	Реконструкција и доградња ПУ Лане-одељење у Пуковцу	18,500,000	2.0%	9,009,786	27,509,786
	200102	Реконструкција ПУ и изградња "Образовног комплекса"	125,900,000	13.8%	0	125,900,000
	200103	Реконструкција ПУ и изградња "Образовног комплекса"-друга фаза	0	0.0%	0	0
2002		Програм 9. Основно образовање	31,640,000	3.5%	0	31,640,000
	2002-0001	Функционисање основних школа	30,640,000	3.4%	0	30,640,000
	200201	Одржавање школских објеката	500,000	0.1%	0	500,000
	200202	Основно образовање одраслих	500,000	0.1%	0	500,000
2003		Програм 10. Средње образовање	1,900,000	0.2%	0	1,900,000
	2003-0001	Функционисање средњих школа	1,900,000	0.2%	0	1,900,000
0901		Програм 11. Социјална и дечја заштита	32,383,437	3.6%	5,162,694	37,546,131
	0901-0001	Једнократне помоћи и други облици помоћи	13,782,772	1.5%	0	13,782,772
	0901-0002	Прихватилишта, прихватне станице и друге врсте смештаја	2,877,000	0.3%	710,000	3,587,000
	0901-0003	Подршка социо-хуманитарним организацијама	3,600,000	0.4%	0	3,600,000
	0901-0005	Активности Црвеног крста	4,973,665	0.5%	0	4,973,665
	0901-0006	Подршка деци и породици са децом	7,150,000	0.8%	480,000	7,630,000
	0901-0008	Подршка старим лицима и особама са инвалидитетом	0	0.0%	3,972,694	3,972,694
1801		Програм 12. Примарна здравствена заштита	7,350,000	0.8%	2,200,000	9,550,000
	1801-0001	Функционисање установа примарне здравствене заштите	6,500,000	0.7%	0	6,500,000
	1801-0002	Мртвозорство	350,000	0.0%	0	350,000
	180101	Санација објекта здравствене станице Пуковац у Пуковцу	500,000	0.1%	2,200,000	2,700,000
1201		Програм 13. Развој културе	19,419,080	2.1%	3,025,198	22,444,278
	1201-0001	Функционисање локалних установа културе	15,979,080	1.8%	2,990,198	18,969,278
	1201-0002	Подстицаји културном и уметничком стваралаштву	1,640,000	0.2%	35,000	1,675,000
	1201-0004	Остваривање и унапређивање јавног интереса у области јавног информисања	1,800,000	0.2%	0	1,800,000
1301		Програм 14. Развој спорта и омладине	12,550,000	1.4%	1,794,394	14,344,394
	1301-0001	Подршка локалним спортским организацијама, удружењима и савезима	11,000,000	1.2%	0	11,000,000
	1301-0005	Спровођење омладинске политике	350,000	0.0%	1,794,394	2,144,394
	130101	Одржавање постојећих спортских објеката (стадиона, игралишта, свлачионица)	600,000	0.1%	0	600,000
	130102	Завршетак изградње физкултурне балон сале у Малошишту	600,000	0.1%	0	600,000
0602		Програм 15. Локална самоуправа	330,991,054	36.4%	5,000,000	335,991,054
	0602-0001	Функционисање локалне самоуправе и градских општина	92,997,470	10.2%	0	92,997,470
	0602-0002	Месне заједнице	6,035,000	0.7%	0	6,035,000
	0602-0003	Управљање јавним дугом	216,600,442	23.8%	0	216,600,442
	0602-0004	Општинско јавно правобранилаштво	3,488,142	0.4%	0	3,488,142
	0602-	Текућа буџетска резерва	1,500,000	0.2%	0	1,500,000

	0009					
	0602-0010	Стална буџетска резерва	1,500,000	0.2%	0	1,500,000
	0602-0014	Управљање у ванредним ситуацијама	7,500,000	0.8%	0	7,500,000
	060201	Стручно усавршавање запослених	370,000	0.0%	0	370,000
	060202	EXCHANGE 5	1,000,000	0.1%	0	1,000,000
2101		Програм 16. Политички систем локалне самоуправе	28,101,791			
	2101-0001	Функционисање Скупштине	15,644,160			
	2101-0002	Функционисање извршних органа	8,767,631			
	2101-0003	Средства за спровођење избора	3,690,000			
		Програм 17. Енергетска ефикасност и обновљиви извори енергије	2,600,000			
	050101	Побољшање енергетске ефикасности заменом столарије и котлова у објектима основне школе у Малошишту, Дољевцу и Пуковцу	1,000,000		0	
	050102	Увођење енергетске ефикасности на непокретностима у јавној својини - реконструкцијом и уређењем фасада, котларница, заменом столарије и сл.	1,600,000		5,000,000	
		УКУПНИ ПРОГРАМСКИ ЈАВНИ РАСХОДИ	909,113,804	100.0 %	64,954,062	974,067,866

Члан 5.

У делу "II ПОСЕБАН ДЕО" у члану7, "Средства буџета и средства од додатних прихода индиректних корисника распоређују се по корисницима и врстама издатака и то:", мења се и гласи:

Раздео	Глава	Програм-ска Класиф.	Функција	Позиција	Економ. Класиф.	Опис	Средства из буџета и пренета неутрошена средства	Средства из осталих извора	Укупна јавна средства
1	2	3	4	5	6	7	8	9	10
1						СКУПШТИНА ОПШТИНЕ			
		2101				ПРОГРАМ 16: ПОЛИТИЧКИ СИСТЕМ ЛОКАЛНЕ САМОУПРАВЕ			
		2101 - 0001				Функционисање Скупштине			
			110			<i>Извршни и законодавни органи, финансијски и фискални послови и спољни послови</i>			
				1	411	Плате, додаци и накнаде запослених (зараде)	4,730,779		4,730,779
				2	412	Социјални доприноси на терет послодавца	846,396		846,396
				3	415	Накнаде трошкова за запослене	237,000		307,000
				3/1	416	Награде запосленима и остали посебни расходи	60,000		60,000
				4	421	Стални трошкови	470,000		470,000
				5	422	Трошкови путовања	350,000		350,000
				6	423	Услуге по уговору	5,000,000		5,000,000
				7	425	Текуће поправке и одржавање	1,600,000		1,900,000
				8	426	Материјал	1,300,000		1,700,000
				9	465	Остале донације, дотације и трансфери	849,985		849,985
				10	481	Дотације невладиним организацијама	200,000		200,000
						Извори финансирања за функцију 110:			
					01	Приходи из буџета	15,644,160	0	15,644,160
						Функција 110:	15,644,160	0	15,644,160

					Извори финансирања за програмску активност 2101-0001:			
				01	Приходи из буџета	15,644,160	0	15,644,160
					Свега за програмску активност 2101-0001:	15,644,160	0	15,644,160
		2101 - 0003			Средства за спровођење избора			
			110		<i>Извршни и законодавни органи, финансијски и фискални послови и спољни послови</i>			
			10/1	423	Услуге по уговору	3,200,000		3,200,000
			10/2	426	Материјал	300,000		300,000
			10/3	481	Дотације невладиним организацијама	190,000		190,000
					Извори финансирања за програмску активност 2101-0003:			
				01	Приходи из буџета	3,690,000		3,690,000
					Извори финансирања за Програм 16:			
				01	Приходи из буџета	19,334,160	0	19,334,160
					Свега за Програм 16:	19,334,160	0	19,334,160
					Извори финансирања за Раздео 1:			
				01	Приходи из буџета	19,334,160	0	19,334,160
					Свега за Раздео 1:	19,334,160	0	19,334,160
2					ПРЕДСЕДНИК ОПШТИНЕ			
		2101			ПРОГРАМ 16: ПОЛИТИЧКИ СИСТЕМ ЛОКАЛНЕ САМОУПРАВЕ			
		2101 - 0002			Функционисање извршних органа			
			111		<i>Извршни и законодавни органи</i>			
			11	411	Плате, додаци и накнаде запослених (зараде)	2,632,768		2,632,768
			12	412	Социјални доприноси на терет послодавца	471,531		471,531
			13	415	Накнаде трошкова за запослене	75,000		75,000
			14	416	Награде запосленима и остали посебни расходи	0		0
			15	421	Стални трошкови	400,000		750,000
			16	422	Трошкови путовања	170,000		170,000
			17	423	Услуге по уговору	605,000		605,000
			18	425	Текуће поправке и одржавање	535,000		535,000
			19	426	Материјал	1,268,000		1,268,000
			20	465	Остале донације, дотације и трансфери	357,332		357,332
					Извори финансирања за функцију 111:			
				01	Приходи из буџета	6,514,631	0	6,514,631
					Функција 111:	6,514,631	0	6,514,631
					Извори финансирања за програмску активност 2101-0002:			
				01	Приходи из буџета	6,514,631		6,514,631
					Свега за програмску активност 2101-0002:	6,514,631	0	6,514,631
					Извори финансирања за Програм 16:			
				01	Приходи из буџета	6,514,631	0	6,514,631
					Свега за Програм 16:	6,514,631	0	6,514,631
					Извори финансирања за Раздео 2:			
				01	Приходи из буџета	6,514,631		6,514,631
					Свега за Раздео 2:	6,514,631	0	6,514,631
3					ОПШТИНСКО ВЕЋЕ			
		2101			ПРОГРАМ 16: ПОЛИТИЧКИ СИСТЕМ ЛОКАЛНЕ САМОУПРАВЕ			
		2101 - 0002			Функционисање извршних органа			
			111		<i>Извршни и законодавни органи</i>			

			21	411	Плате, додаци и накнаде запослених (зараде)	317,700		317,700
			22	412	Социјални доприноси на терет послодавца	56,800		56,800
			23	415	Накнаде трошкова за запослене	38,000		38,000
			24	421	Стални трошкови	100,000		100,000
			25	422	Трошкови путовања	0		0
			26	423	Услуге по уговору	1,715,000		1,715,000
			27	465	Остале донације, дотације и трансфери	25,500		25,500
					Извори финансирања за функцију 111:			
				01	Приходи из буџета	2,253,000		2,253,000
					Функција 111:	2,253,000		2,253,000
					Извори финансирања за програмску активност 2101-0002:			
				01	Приходи из буџета	2,253,000		2,253,000
					Свега за програмску активност 2101-0002:	2,253,000		2,253,000
					Извори финансирања за Програм 16:			
				01	Приходи из буџета	2,253,000		2,253,000
					Свега за Програм 16:	2,253,000		2,253,000
					Извори финансирања за Раздео 3:			
				01	Приходи из буџета	2,253,000		2,253,000
					Свега за Раздео 3:	2,253,000		2,253,000
4					ОПШТИНСКО ПРАВОБРАНИЛАШТВО			
	0602				ПРОГРАМ 15: ОПШТЕ УСЛУГЕ ЛОКАЛНЕ САМОУПРАВЕ			
	0602 - 0004				Општинско правобранилаштво			
		330			Судови			
			28	411	Плате, додаци и накнаде запослених (зараде)	2,106,885		2,106,885
			29	412	Социјални доприноси на терет послодавца	377,132		377,132
			30	415	Накнаде трошкова за запослене	160,000		160,000
			31	421	Стални трошкови	50,000		50,000
			32	422	Трошкови путовања	10,000		10,000
			33	423	Услуге по уговору	200,000		200,000
			34	426	Материјал	300,000		300,000
			35	465	Остале донације, дотације и трансфери	284,125		284,125
					Извори финансирања за функцију 330:			
				01	Приходи из буџета	3,488,142		3,488,142
					Функција 330:	3,488,142	0	3,488,142
					Извори финансирања за програмску активност 0602-0004:			
				01	Приходи из буџета	3,488,142		3,488,142
					Свега за програмску активност 0602-0004:	3,488,142	0	3,488,142
					Извори финансирања за Програм 15:			
				01	Приходи из буџета	3,488,142		3,488,142
					Свега за Програм 15:	3,488,142		3,488,142
					Извори финансирања за Раздео 4:			
				01	Приходи из буџета	3,488,142		3,488,142
					Свега за Раздео 4:	3,488,142		3,488,142
5					ОПШТИНСКА УПРАВА			
	0602				ПРОГРАМ 15: ОПШТЕ УСЛУГЕ ЛОКАЛНЕ САМОУПРАВЕ			
	0602 - 0001				Функционисање локалне самоуправе и градских општина			
		130			Опште јавне услуге			
			36	411	Плате, додаци и накнаде запослених (зараде)	40,515,310		40,515,310
			37	412	Социјални доприноси на терет послодавца	6,658,000		6,658,000

			38	413	Накнаде у натури	30,000		30,000
			39	414	Социјална давања запосленима	1,500,000		2,000,000
			40	415	Накнаде трошкова за запослене	2,300,000		2,300,000
			41	416	Награде запосленима и остали посебни расходи	200,000		200,000
			42	421	Стални трошкови	6,500,000		6,500,000
			43	422	Трошкови путовања	250,000		250,000
			44	423	Услуге по уговору	10,000,000		10,000,000
			45	424	Специјализоване услуге	4,000,000		4,000,000
			46	425	Текуће поправке и одржавање	1,500,000		1,500,000
			47	426	Материјал	3,000,000		3,000,000
			48	441	Отплата домаћих камата	100,000		100,000
			49	465	Остале донације, дотације и трансфери	5,144,160		5,144,160
			50	482	Порези, обавезне таксе, казне и пенали	800,000		800,000
			51	483	Новчане казне и пенали по решењу судова	1,000,000		1,000,000
			52	484	Накнада штете за повреде или штету насталу услед елементарних непогода или других природних узрока	3,000,000		3,000,000
			53	485	Накнада штете за повреде или штету нанету од стране државних органа	3,500,000		4,100,000
			53/1	511	Зграде и грађевински објекти	0		-10,200,000
			54	512	Машине и опрема	2,800,000		2,800,000
			55	515	Нематеријална имовина	200,000		200,000
					Извори финансирања за функцију 130:			
			01		Приходи из буџета	92,997,470		92,997,470
					Функција 130:	92,997,470	0	92,997,470
					Извори финансирања за Програмску активност 0602-0001:			
			01		Приходи из буџета	92,997,470		92,997,470
					Свега за Програмску активност 0602-0001:	92,997,470	0	92,997,470
					Извори финансирања за Програм 15:			
			01		Приходи из буџета	92,997,470		92,997,470
	0602				Стручно усавршавање запослених			
	01				<i>Опште кадровске услуге</i>			
		131						
			56	423	Услуге по уговору	370,000		370,000
					Извори финансирања за функцију 131:			
			01		Приходи из буџета	370,000		370,000
					Функција 131:	370,000		370,000
					Извори финансирања за Пројекат 060201:			
			01		Приходи из буџета	370,000		370,000
					Свега за Пројекат 060201	370,000		370,000
	0602				EXCHANGE 5			
	02				<i>Остале опште услуге</i>			
		133						
			57	423	Услуге по уговору	500,000		500,000
			58	424	Специјализоване услуге	500,000		500,000
					Извори финансирања за функцију 133:			
			01		Приходи из буџета	1,000,000		1,000,000
					Функција 133:	1,000,000		1,000,000
					Извори финансирања за Пројекат 060202:			
			01		Приходи из буџета	1,000,000		1,000,000
					Свега за Пројекат 060202	1,000,000		1,000,000
5.01					МЕСНЕ ЗАЈЕДНИЦЕ			
	0602				Функционисање месних заједница			
	-							
	0002							
		160			Опште јавне услуге неklasификоване на другом месту			
			59	421	Стални трошкови	2,060,000		2,060,000
			60	423	Услуге по уговору	2,840,000		2,840,000

			61	425	Текуће поправке и одржавање	610,000		610,000
			62	426	Материјал	525,000		525,000
					Извори финансирања за функцију 160:			
				01	Приходи из буџета	6,035,000		6,035,000
					Функција 160:	6,035,000	0	6,035,000
					Извори финансирања за програмску активност 0602-0002:			
				01	Приходи из буџета	6,035,000		6,035,000
					Свега за програмску активност 0602-0002:	6,035,000	0	6,035,000
		0602			Сервисирање јавног дуга			
		-						
		0003						
			170		Трансакције јавног дуга			
				63	441	Отплата домаћих камата	9,000,000	9,000,000
				64	444	Пратећи трошкови задуживања	1,200,000	1,200,000
				65	611	Отплата главнице домаћим кредиторима	206,400,442	206,400,442
					Извори финансирања за функцију 170:			
				01	Приходи из буџета	216,600,442		216,600,442
					Функција 170:	216,600,442	0	216,600,442
					Извори финансирања за програмску активност 0602-0003:			
				01	Приходи из буџета	216,600,442		216,600,442
					Свега за Програмску активност 0602-0003:	216,600,442	0	216,600,442
		0602			Текућа буџетска резерва			
		-						
		0009						
			160		Опште јавне услуге неklasификоване на другом месту			
				66	499	Административни трансфери из буџета - Средства резерве	1,500,000	1,500,000
					Извори финансирања за функцију 160:			
				01	Приходи из буџета	1,500,000		1,500,000
					Функција 160:	1,500,000	0	1,500,000
					Извори финансирања за програмску активност 0602-0009:			
				01	Приходи из буџета	1,500,000		1,500,000
					Свега за Програмску активност 0602-0009:	1,500,000	0	1,500,000
		0602			Стална буџетска резерва			
		-						
		0010						
			160		Опште јавне услуге неklasификоване на другом месту			
				67	499	Административни трансфери из буџета - Средства резерве	1,500,000	1,500,000
					Извори финансирања за функцију 160:			
				01	Приходи из буџета	1,500,000		1,500,000
					Функција 160:	1,500,000	0	1,500,000
					Извори финансирања за Програмску активност 0602-0010:			
				01	Приходи из буџета	1,500,000		1,500,000
					Свега за Програмску активност 0602-0010:	1,500,000	0	1,500,000
		0602			Управљање у ванредним ситуацијама			
		-						
		0014						
			220		Цивилна одбрана			
				68	423	Услуге по уговору	3,000,000	3,000,000
				69	424	Специјализоване услуге	600,000	600,000
				70	425	Текуће поправке и одржавање	600,000	600,000
				71	426	Материјал	800,000	800,000

			71/1	4512	Капиталне субвенције јавним нефинансијским предузећима и организацијама	2,500,000		2,500,000
					Извори финансирања за функцију 220:			
				01	Приходи из буџета	7,500,000		7,500,000
					Функција 220:	7,500,000	0	7,500,000
					Извори финансирања за Програмску активност 0602-0014			
				01	Приходи из буџета	7,500,000		7,500,000
					Свега за Програмску активност 0602-0014:	7,500,000	0	7,500,000
					Свега за Програм 15:	330,991,054		
		1501			ПРОГРАМ 3: ЛОКАЛНИ ЕКОНОМСКИ РАЗВОЈ			
		1501 - 0002			Мере активне политике запошљавања			
			411		<i>Општи економски и комерцијални послови</i>			
			72	464	Дотације организацијама обавезног социјалног осигурања	2,500,000	5,000,000	7,500,000
					Извори финансирања за функцију 411:			
				01	Приходи из буџета	2,500,000		2,500,000
				06	Донације од међународних организација		5,000,000	5,000,000
					Функција 411:	2,500,000	5,000,000	7,500,000
					Извори финансирања за Програмску активност 1501-0002			
				01	Приходи из буџета	2,500,000		2,500,000
				06	Донације од међународних организација		5,000,000	5,000,000
					Свега за Програмску активност 1501-0002:	2,500,000	5,000,000	7,500,000
		1501 - 0001			Уређење привредног и инвестиционог амбијента			
			490		Економски послови неklasификовани на другом месту			
			73	511	Зграде и грађевински објекти	1,500,000		1,500,000
					Извори финансирања за функцију 490:			
				01	Приходи из буџета			
					Функција 490:	1,500,000		1,500,000
					Извори финансирања за Програмску активност 1501-0001			
				01	Приходи из буџета	1,500,000		1,500,000
					Свега за Програмску активност 1501-0001:	1,500,000		1,500,000
					Извори финансирања за Програм 3:			
				01	Приходи из буџета	4,000,000		4,000,000
				06	Донације од међународних организација		5,000,000	5,000,000
					Свега за Програм 3:	4,000,000	5,000,000	9,000,000
		0901			ПРОГРАМ 11: СОЦИЈАЛНА И ДЕЧЈА ЗАШТИТА			
		0901 - 0001			Једнократне помоћи и други облици помоћи			
			070		<i>Социјална помоћ неklasификована на другом месту</i>			
			74	4631	Текући трансфери осталим нивоима власти	13,682,772		13,682,772
			75	4632	Капитални трансфери осталим нивоима власти	100,000		100,000
					Извори финансирања за функцију 070:			
				01	Приходи из буџета	13,782,772		13,782,772
					Функција 070:	13,782,772	0	13,782,772
					Извори финансирања за Програмску активност 0901-0001:			

				01	Приходи из буџета	13,782,772		13,782,772
					Свега за Програмску активност 0901-0001:	13,782,772	0	13,782,772
		0901 - 0002			Породични и домски смештај, прихватилишта и друге врсте смештаја			
			090		<i>Функција: Социјална заштита неklasификована на другом месту</i>			
			75/1	472	Накнаде за социјалну заштиту из буџета	2,845,000	710,000	3,555,000
			76	481	Дотације невладиним организацијама	32,000	0	32,000
					Извори финансирања за функцију 090:			
				01	Приходи из буџета	200,000		200,000
				07	Трансфери од других нивоа власти		710,000	710,000
				13	Пренета неутрошена средства	2,677,000		2,677,000
					Функција 090:	2,877,000	710,000	3,587,000
					Извори финансирања за Програмску активност 0901-0002:			
				01	Приходи из буџета	200,000		200,000
				07	Трансфери од других нивоа власти		710,000	710,000
				13	Пренета неутрошена средства	2,677,000		2,677,000
					Свега за Програмску активност 0901-0002:	2,877,000	710,000	3,587,000
		0901 - 0003			Подршка социо-хуманитарним организацијама			
			090		<i>Функција: Социјална заштита неklasификована на другом месту</i>			
			77	481	Дотације невладиним организацијама	3,600,000		3,600,000
					Извори финансирања за функцију 090:			
				01	Приходи из буџета	3,600,000		3,600,000
					Функција 090:	3,600,000	0	3,600,000
					Извори финансирања за Програмску активност 0901-0003:			
				01	Приходи из буџета	3,600,000		3,600,000
					Свега за Програмску активност 0901-0003:	3,600,000	0	3,600,000
		0901 - 0005			Активности Црвеног крста			
			090		<i>Функција: Социјална заштита неklasификована на другом месту</i>			
			78	481	Накнаде за социјалну заштиту из буџета	4,973,665		5,397,330
					Извори финансирања за функцију 090:			
				01	Приходи из буџета	4,973,665		4,973,665
					Функција 090:	4,973,665	0	4,973,665
					Извори финансирања за Програмску активност 0901-0005:			
				01	Приходи из буџета	4,973,665		4,973,665
					Свега за Програмску активност 0901-0005:	4,973,665	0	4,973,665
		0901 - 0006			Подршка деци и породици са децом			
			040		<i>Породица и деца</i>			
			79	472	Накнаде за социјалну заштиту из буџета	7,000,000		7,000,000
			79/2	481	Дотације невладиним организацијама	150,000	480,000	630,000
					Извори финансирања за функцију 040:			
				01	Приходи из буџета	7,150,000		7,150,000
				07	Трансфери од других нивоа власти		480,000	480,000
					Функција 040:	7,150,000	480,000	7,150,000
					Извори финансирања за Програмску активност 0901-0006:			
				01	Приходи из буџета	7,150,000		7,150,000
				07	Трансфери од других нивоа власти		480,000	480,000

					Свега за Програмску активност 0901-0006:	7,150,000		7,150,000
					Извори финансирања за Програм 11:			
				01	Приходи из буџета	29,706,437		29,706,437
				07	Трансфери од других нивоа власти		480,000	480,000
				13	Нераспоређени вишак прихода из ранијих година	2,677,000		2,677,000
		090			<i>Функција: Социјална заштита неklasификована на другом месту</i>			
			79/1	481	Дотације невладиним организацијама		3,972,694	3,972,694
					Извори финансирања за функцију 090:			
				07	Трансфери од других нивоа власти		3,972,694	3,972,694
					Функција 090:		3,972,694	3,972,694
					Извори финансирања за Програмску активност 0901-0008:			
				07	Трансфери од других нивоа власти		3,972,694	3,972,694
					Свега за Програмску активност 0901-0008:		3,972,694	3,972,694
					Свега за Програм 11:	32,383,437	5,162,694	37,546,131
	1801				ПРОГРАМ 12: ПРИМАРНА ЗДРАВСТВЕНА ЗАШТИТА			
	1801 - 0001				Функционисање установа примарне здравствене заштите			
		740			<i>Услуге јавног здравства</i>			
			80	464	Дотације организацијама обавезног социјалног осигурања	6,500,000		6,500,000
					Извори финансирања за функцију 740:			
				01	Приходи из буџета	6,500,000		6,500,000
					Функција 740:	6,500,000	0	6,500,000
					Извори финансирања за Програмску активност 1801-0001:			
				01	Приходи из буџета	6,500,000		6,500,000
					Свега за Програмску активност 1801-0001:	6,500,000	0	6,500,000
	1801 - 0002				Мртвозорство			
		760			Здравство неklasификовано на другом месту			
			81	424	Специјализоване услуге	350,000		350,000
					Извори финансирања за функцију 760:			
				01	Приходи из буџета	350,000		350,000
					Функција 760:	350,000	0	350,000
					Извори финансирања за Пројектну активност 1801-0002:			
				01	Приходи из буџета	350,000		350,000
					Свега за Програмску активност 1801-0002:	350,000	0	350,000
	1801 01				Санација објекта здравствене станице Пуковац у Пуковцу			
		760			Здравство неklasификовано на другом месту			
			82	511	Зграде и грађевински објекти	500,000	2,200,000	2,700,000
					Извори финансирања за функцију 760:			
				01	Приходи из буџета	500,000		500,000
				07	Трансфери од других нивоа власти		2,200,000	2,200,000
					Функција 760:	500,000	2,200,000	2,700,000
					Извори финансирања за Пројекат 180101:			
				01	Приходи из буџета	500,000		500,000
				07	Трансфери од других нивоа власти		2,200,000	2,200,000
					Свега за Пројекат 180101:	500,000	2,200,000	2,700,000
					Извори финансирања за Програм 12:			
				01	Приходи из буџета	7,350,000		7,350,000

				07	Трансфери од других нивоа власти		2,200,000	2,200,000
					Свега за Програм 12:	7,350,000	2,200,000	9,550,000
		1301			ПРОГРАМ 14 - РАЗВОЈ СПОРТА И ОМЛАДИНЕ			
		1301 - 0001			Подршка локалним спортским организацијама, удружењима и савезима			
			810		<i>Услуге рекреације и спорта</i>			
				83	481 Дотације невладиним организацијама	11,000,000		11,000,000
					Извори финансирања за функцију 810:			
				01	Приходи из буџета	11,000,000		11,000,000
					Функција 810:	11,000,000	0	11,000,000
					Извори финансирања за Програмску активност 1301-0001:			
				01	Приходи из буџета	11,000,000		11,000,000
					Свега за Програмску активност 1301-0001:	11,000,000	0	11,000,000
		1301 - 0005			Спровођење омладинске политике			
			150		<i>Канцеларија за младе</i>			
				84	423 Услуге по уговору	300,000		300,000
				85	426 Материјал	10,000		10,000
				85/1	511 Зграде и грађевински објекти	25,000	1,794,394	
				86	512 Машине и опрема	15,000		15,000
					Извори финансирања за функцију 150:			
				01	Приходи из буџета	350,000		350,000
				07	Трансфери од других нивоа власти		1,794,394	1,794,394
					Функција 150:	350,000	1,794,394	2,144,394
					Извори финансирања за Програмску активност 1301-0005:			
				01	Приходи из буџета	350,000		350,000
				07	Трансфери од других нивоа власти		1,794,394	1,794,394
					Свега за Програмску активност 1301-0005:	350,000	1,794,394	2,144,394
		1301 01			Одржавање постојећих спортских објеката (стадиона, игралишта, свлачионица)			
			860		Рекреација, спорт, култура и вере, неklasификовано на другом месту			
				87	425 Текуће поправке и одржавање	600,000		600,000
					Извори финансирања за функцију 860:			
				01	Приходи из буџета	600,000		600,000
					Функција 860:	600,000		600,000
					Извори финансирања за пројекат 130101			
				01	Приходи из буџета	600,000		600,000
					Свега за Пројекат 130101	600,000		600,000
		1301 02			Завршетак изградње физкултурне балон сале у Малошишту			
			620		Развој заједнице			
				88	511 Зграде и грађевински објекти	600,000		600,000
					Извори финансирања за функцију 620:			
				01	Приходи из буџета	600,000		600,000
					Функција 620:	600,000		600,000
					Извори финансирања за пројекат 130102			
				01	Приходи из буџета	600,000		600,000
					Свега за Пројекат 130102	600,000		600,000
					Извори финансирања за Програм 14:			
				01	Приходи из буџета	12,550,000		12,550,000
					Свега за Програм 14:	12,550,000		12,550,000
		0101			ПРОГРАМ 5: РАЗВОЈ ПОЉОПРИВРЕДЕ			

	0101				Подршка за спровођење пољопривредне политике у локалној заједници			
	-							
	0001							
			421		<i>Пољопривреда</i>			
				89	422	Трошкови путовања	80,000	80,000
				90	423	Услуге по уговору	500,000	500,000
				91	424	Специјализоване услуге	420,000	420,000
				92	425	Текуће поправке и одржавање	4,000,000	0
				93	426	Материјал	500,000	500,000
				93/1	4511	Текуће субвенције јавним нефинансијским предузећима и организацијама		7,488,590
						Извори финансирања за функцију 421:		
					01	Приходи из буџета	5,500,000	5,500,000
					07	Трансфери од других нивоа власти		7,488,590
						Функција 421:	5,500,000	7,488,590
						Извори финансирања за Програмску активност 0101-0001:		
					01	Приходи из буџета	5,500,000	5,500,000
					07	Трансфери од других нивоа власти		7,488,590
						Свега за Програмску активност 0101-0001:	5,500,000	7,488,590
						Извори финансирања за Програм 5:		
					01	Приходи из буџета	5,500,000	5,500,000
						Свега за Програм 5:	5,500,000	7,488,590
						ПРОГРАМ 17: ЕНЕРГЕТСКА ЕФИКАСНОСТ И ОБНОВЉИВИ ИЗВОРИ ЕНЕРГИЈЕ		
	0501					Побољшање енергетске ефикасности заменом котлова у објектима основне школе у Дољевцу и Пуковцу		
	01					<i>Развој заједнице</i>		
			620					
				94	511	Зграде и грађевински објекти	1,000,000	1,000,000
						Извори финансирања за функцију 620:		
					01	Приходи из буџета	1,000,000	1,000,000
					07	Трансфери од других нивоа власти		0
						Функција 620:	1,000,000	0
						Извори финансирања за пројекат 050101:		
					01	Приходи из буџета	1,000,000	1,000,000
					07	Трансфери од других нивоа власти		0
						Свега за пројекат 050101:	1,000,000	0
	0501					Увођење енергетске ефикасности на непокретностима у јавној својини - реконструкцијом и уређењем фасада, котларница, заменом столарије и сл.		
	02					<i>Развој заједнице</i>		
			620					
				95	511	Зграде и грађевински објекти	1,600,000	5,000,000
						Извори финансирања за функцију 620:		
					01	Приходи из буџета	1,600,000	1,600,000
					07	Трансфери од других нивоа власти		5,000,000
						Функција 620:	1,600,000	5,000,000
						Извори финансирања за пројекат 050102:		
					01	Приходи из буџета	1,600,000	1,600,000
					07	Трансфери од других нивоа власти		5,000,000
						Свега за пројекат 050102:	1,600,000	5,000,000
						Извори финансирања за Програм 17:		
					01	Приходи из буџета	2,600,000	2,600,000
					07	Трансфери од других нивоа власти		5,000,000
						Свега за Програм 17:	2,600,000	5,000,000
	0401					ПРОГРАМ 6: ЗАШТИТА ЖИВОТНЕ СРЕДИНЕ		

		0401 - 0001				Управљање заштитом животне средине			
			560			Заштита животне средине некласификована на другом месту			
				96	423	Услуге по уговору	0		0
				97	424	Специјализоване услуге	800,000		800,000
				97/1	4511	Текуће субвенције јавним нефинансијским предузећима и организацијама	600,000		600,000
				97/2	4512	Капиталне субвенције јавним нефинансијским предузећима и организацијама	1,323,612	3,473,400	4,797,012
				98	511	Зграде и грађевински објекти	2,100,000		2,100,000
				99	512	Машине и опрема	0		0
						Извори финансирања за функцију 560:			
					01	Приходи из буџета	3,820,000		3,820,000
					07	Трансфери од других нивоа власти		3,473,400	3,473,400
					13	Нераспоређени вишак прихода из ранијих година	1,003,612		1,003,612
						Функција 560:	4,823,612	3,473,400	8,297,012
						Извори финансирања за Програмску активност 0401-0001:			
					01	Приходи из буџета	3,820,000		3,820,000
					13	Нераспоређени вишак прихода из ранијих година	1,003,612		1,003,612
						Свега за Програмску активност 0401- 0001:	4,823,612	0	4,823,612
		0401 - 0004				Управљање отпадним водама			
			520			Управљање отпадним водама			
				100	511	Зграде и грађевински објекти	10,500,000		10,500,000
						Извори финансирања за функцију 520:			
					01	Приходи из буџета	10,500,000		10,500,000
						Функција 520:	10,500,000	0	10,500,000
						Извори финансирања за Програмску активност 0401-0004:			
					01	Приходи из буџета	10,500,000		10,500,000
						Свега за Програмску активност 0401- 0004:	10,500,000	0	10,500,000
		0401 - 0005				Управљање комуналним отпадом			
			510			Управљање отпадом			
				101	4511	Текуће субвенције јавним нефинансијским предузећима и организацијама	46,055,669		46,055,669
				102	4512	Капиталне субвенције јавним нефинансијским предузећима и организацијама	860,000		860,000
						Извори финансирања за функцију 510:			
					01	Приходи из буџета	46,915,669		46,915,669
					13	Нераспоређени вишак прихода из ранијих година			0
						Функција 510:	46,915,669	0	46,915,669
						Извори финансирања за Програмску активност 0401-0005:			
					01	Приходи из буџета	46,915,669		46,915,669
						Свега за Програмску активност 0401- 0005:	46,915,669	0	46,915,669
						Извори финансирања за Програм 6:			
					01	Приходи из буџета	61,235,669		61,235,669
					07	Трансфери од других нивоа власти		3,473,400	3,473,400

				13	Нераспоређени вишак прихода из ранијих година	1,003,612		1,003,612
					Свега за Програм 6:	62,239,281	3,473,400	65,712,681
5.02					ТУРИСТИЧКА ОРГАНИЗАЦИЈА			
	1502				ПРОГРАМ 4 - РАЗВОЈ ТУРИЗМА			
	1502 - 0001				Управљање развојем туризма			
		473			ТУРИСТИЧКА ОРГАНИЗАЦИЈА ОПШТИНЕ ДОЉЕВАЦ			
			103	411	Плате, додаци и накнаде запослених (зараде)	3,600,000		3,600,000
			104	412	Социјални доприноси на терет послодавца	643,000		643,000
			104/1	414	Социјална давања запосленима	335,000		335,000
			105	415	Накнаде трошкова за запослене	500,000		500,000
			106	421	Стални трошкови	9,187,000		9,187,000
			107	422	Трошкови путовања	100,000		100,000
			108	423	Услуге по уговору	8,920,000		8,920,000
			109	424	Специјализоване услуге	3,600,000		3,600,000
			110	425	Текуће поправке и одржавање	400,000		400,000
			111	426	Материјал	3,200,000		3,200,000
			112	465	Остале донације, дотације и трансфери	420,000		420,000
			113	482	Порези, обавезне таксе, казне и пенали	200,000		200,000
			114	512	Машине и опрема	1,800,000		1,800,000
					Извори финансирања за функцију 473:			
				01	Приходи из буџета	32,905,000		32,905,000
					Функција 473:	32,905,000	0	32,905,000
					Извори финансирања за Програмску активност 1502-0001:			
				01	Приходи из буџета	32,905,000		32,905,000
					Свега за Програмску активност 0602-0007:	32,905,000	0	32,905,000
	1502 - 0002				Промоција туристичке понуде			
		473			<i>Туризам</i>			
			115	422	Трошкови путовања	200,000		200,000
			116	423	Услуге по уговору	850,000		850,000
			117	424	Специјализоване услуге	400,000		400,000
					Извори финансирања за функцију 473:			
				01	Приходи из буџета	1,450,000		1,450,000
					Функција 473:	1,450,000	0	1,450,000
					Извори финансирања за Програмску активност 1502-0002:			
				01	Приходи из буџета	1,450,000		1,450,000
					Свега за Програмску активност 1502-0002:	1,450,000	0	1,450,000
					Извори финансирања за Програм 4:			
				01	Приходи из буџета	34,355,000		34,355,000
					Свега за Програм 4:	34,355,000	0	34,355,000
	1101				ПРОГРАМ 1: ЛОКАЛНИ РАЗВОЈ И ПРОСТОРНО ПЛАНИРАЊЕ			
	1101 - 0001				Просторно и урбанистичко планирање			
		620			<i>Развој заједнице</i>			
			118	424	Специјализоване услуге	11,000,000	2,000,000	12,000,000
			119	511	Зграде и грађевински објекти	13,010,000		13,070,000
			120	541	Земљиште	5,750,000		5,750,000
					Извори финансирања за функцију 620:			
				01	Приходи из буџета	23,346,000		23,346,000
				07	Трансфери од других нивоа власти		2,000,000	2,000,000

				13	Нераспоређени вишак прихода из ранијих година	6,414,000		6,414,000
					Функција 620:	29,760,000	2,000,000	31,760,000
					Извори финансирања за програмску активност 1101-0001:			
				01	Приходи из буџета	23,346,000		23,346,000
				07	Трансфери од других нивоа власти		2,000,000	2,000,000
				13	Нераспоређени вишак прихода из ранијих година	6,414,000		6,414,000
					Свега за програмску активност 1101-0001:	29,760,000	2,000,000	31,760,000
					Извори финансирања за Програм 1:			
				01	Приходи из буџета	23,346,000		23,346,000
				07	Трансфери од других нивоа власти		2,000,000	2,000,000
				13	Нераспоређени вишак прихода из ранијих година	6,414,000		6,414,000
					Свега за Програм 1:	29,760,000	2,000,000	31,760,000
	1102				ПРОГРАМ 2 - КОМУНАЛНА ДЕЛАТНОСТ			
	1102 - 0008				Управљање и снабдевање водом за пиће			
		630			<i>Водоснабдевање</i>			
			121	4511	Текуће субвенције јавним нефинансијским предузећима и организацијама	3,000,000		3,000,000
			122	4512	Капиталне субвенције јавним нефинансијским предузећима и организацијама	5,000,000		5,000,000
					Извори финансирања за функцију 630:			
				01	Приходи из буџета	8,000,000		8,000,000
					Функција 630:	8,000,000	0	8,000,000
					Извори финансирања за програмску активност 1102-0008:			
				01	Приходи из буџета	8,000,000		8,000,000
					Свега за програмску активност 1102-0008:	8,000,000	0	8,000,000
	1102 - 0001				Одржавање јавног осветљења			
		640			Улична расвета			
			123	425	Текуће поправке и одржавање	2,500,000		2,500,000
			124	4511	Текуће субвенције јавним нефинансијским предузећима и организацијама	19,028,340		18,438,340
			125	4512	Капиталне субвенције јавним нефинансијским предузећима и организацијама	2,380,000		2,380,000
					Извори финансирања за функцију 640:			
				01	Приходи из буџета	23,908,340		23,908,340
					Функција 640:	23,908,340	0	23,908,340
					Извори финансирања за програмску активност 1102-0001:			
				01	Приходи из буџета	23,908,340		23,908,340
					Свега за програмску активност 1102-0001:	23,908,340	0	23,908,340
	1102 01				Реконструкција магистралног вода, изградња резервоара Кочане и примарне водоводне мреже Кочане, Пуковац и Дољевац и завршетак водовода у Белотинцу			
		630			<i>Водоснабдевање</i>			
			126	511	Зграде и грађевински објекти	8,000,000		8,000,000
					Извори финансирања за функцију 630:			
				01	Приходи из буџета	827,050		827,050

				13	Нераспоређени вишак прихода из ранијих година	7,172,950		7,172,950
					Функција 630:	8,000,000	0	8,000,000
					Извори финансирања за пројекат 110201:			
				01	Приходи из буџета	827,050		827,050
				13	Нераспоређени вишак прихода из ранијих година	7,172,950		7,172,950
					Свега за пројекат 110201:	8,000,000	0	8,000,000
	1102 03				Изградња примарне мреже за водоснабдевање источног дела Индустриске зоне Пуковац-1. фаза			
		630			<i>Водоснабдевање</i>			
			126/ 1	511	Зграде и грађевински објекти	8,160,000		8,160,000
					Извори финансирања за функцију 630:			
				01	Приходи из буџета	8,160,000		8,160,000
					Функција 630:	8,160,000		8,160,000
					Извори финансирања за пројекат 110203:			
				01	Приходи из буџета	8,160,000		8,160,000
					Свега за пројекат 110203:	8,160,000		8,160,000
	1102 04				Повезивање система Пуста река са системом НИВОС			
		630			<i>Водоснабдевање</i>			
			126/ 2	511	Зграде и грађевински објекти	14,650,000	20,000,000	34,650,000
					Извори финансирања за функцију 630:			
				01	Приходи из буџета	14,650,000		14,650,000
				06	Донације од међународних организација		20,000,000	20,000,000
					Функција 630:	14,650,000	20,000,000	34,650,000
					Извори финансирања за пројекат 110204:			
				01	Приходи из буџета	14,650,000		14,650,000
				06	Донације од међународних организација		20,000,000	20,000,000
					Свега за пројекат 110204:	14,650,000	20,000,000	34,650,000
	1102 - 0004				Зоохигијена			
		540			Заштита биљног и животињског света и крајолика			
			127	424	Специјализоване услуге	1,000,000		1,000,000
					Извори финансирања за функцију 540:			
				01	Приходи из буџета	1,000,000		1,000,000
					Функција 540:	1,000,000	0	1,000,000
					Извори финансирања за програмску активност 1102-0004:			
				01	Приходи из буџета	1,000,000		1,000,000
					Свега за програмску активност 1102-0004:	1,000,000	0	1,000,000
	1102 02				Изградња и уређење пијачних простора на територији општине Дољевац у складу са пројектно-техничком документацијом			
		660			<i>Послови становања и заједнице неклассификовани на другом месту</i>			
			128	511	Зграде и грађевински објекти	1,000,000		1,000,000
					Извори финансирања за функцију 660:			
				01	Приходи из буџета	1,000,000		1,000,000
				07	Трансфери од других нивоа власти		0	0
					Функција 660:	1,000,000	0	1,000,000
					Извори финансирања за пројекат 110202:			
				01	Приходи из буџета	1,000,000		1,000,000
				07	Трансфери од других нивоа власти		0	0

					Свега за пројекат 110202:	1,000,000	0	1,000,000
					Извори финансирања за Програм 2:			
				01	Приходи из буџета	57,545,390		57,545,390
				06	Донације од међународних организација		20,000,000	20,000,000
				13	Нераспоређени вишак прихода из ранијих година	7,172,950		7,172,950
					Свега за Програм 2:	64,718,340	20,000,000	84,718,340
	0701				ПРОГРАМ 7 - ПУТНА ИНФРАСТРУКТУРА			
	0701 - 0002				Управљање и одржавање саобраћајне инфраструктуре			
		451			<i>Друмски саобраћај</i>			
			129	424	Специјализоване услуге	2,500,000		2,500,000
			130	4511	Текуће субвенције јавним нефинансијским предузећима и организацијама	1,290,000		2,580,000
			131	4512	Капиталне субвенције јавним нефинансијским предузећима и организацијама	40,520,000		40,520,000
			132	511	Зграде и грађевински објекти	0	0	0
					Извори финансирања за функцију 451:			
				01	Приходи из буџета	33,687,794		33,687,794
				07	Трансфери од других нивоа власти		0	0
				13	Нераспоређени вишак прихода из ранијих година	10,622,206		10,622,206
					Функција 451:	44,310,000	0	44,310,000
					Извори финансирања за програмску активност 0701-0002:			
				01	Приходи из буџета	33,687,794		33,687,794
				07	Трансфери од других нивоа власти		0	0
				13	Нераспоређени вишак прихода из ранијих година	10,622,206		10,622,206
					Свега за програмску активност 0701-0002:	44,310,000	0	44,310,000
	0701 01				Санација моста преко реке Топлице на путу Дољевац Шарлинац			
		451			<i>Друмски саобраћај</i>			
			133	511	Зграде и грађевински објекти	14,962,821		14,962,821
					Извори финансирања за функцију 451:			
				01	Приходи из буџета	500,000		500,000
				13	Нераспоређени вишак прихода из ранијих година	14,462,821		14,462,821
					Функција 451:	14,962,821	0	14,962,821
					Извори финансирања за пројекат 070101:			
				01	Приходи из буџета	500,000		500,000
				13	Нераспоређени вишак прихода из ранијих година	14,462,821		14,462,821
					Свега за пројекат 070101:	14,962,821	0	14,962,821
	0701 02				Безбедност у саобраћају			
		450			<i>Саобраћај</i>			
			134	423	Услуге по уговору	2,350,000		2,350,000
			135	424	Специјализоване услуге	300,000		300,000
			136	425	Текуће поправке и одржавање	400,000		400,000
			137	426	Материјал	150,000		150,000
			138	512	Машине и опрема	450,000		450,000
					Извори финансирања за функцију 450:			
				01	Приходи из буџета	3,650,000		3,650,000
					Функција 450:	3,650,000	0	3,650,000
					Извори финансирања за пројекат 070102:			
				01	Приходи из буџета	3,650,000		3,650,000
					Свега за пројекат 070102:	3,650,000	0	3,650,000

					Извори финансирања за Програм 7:			
				01	Приходи из буџета	37,837,794		37,837,794
				07	Трансфери од других нивоа власти		0	0
				13	Нераспоређени вишак прихода из ранијих година	25,085,027		25,085,027
					Свега за Програм 7:	62,922,821	0	62,922,821
5.03	1201				ПРОГРАМ 13 - РАЗВОЈ КУЛТУРЕ			
	1201				ЈАВНА БИБЛИОТЕКА			
					0001			
		820			<i>Услуге културе</i>			
			139	411	Плате, додаци и накнаде запослених (зараде)	8,443,000		8,443,000
			140	412	Социјални доприноси на терет послодавца	1,442,000		1,442,000
			141	414	Социјална давања запосленима	890,000		890,000
			142	415	Накнаде трошкова за запослене	550,000		550,000
			143	416	Награде запосленима и остали посебни расходи	720,000		720,000
			144	421	Стални трошкови	1,145,580	48,000	1,193,580
			145	422	Трошкови путовања	90,000		90,000
			146	423	Услуге по уговору	750,000	21,000	771,000
			147	425	Текуће поправке и одржавање	280,000	40,000	320,000
			148	426	Материјал	340,000		340,000
			149	465	Остале донације, дотације и трансфери	588,000		588,000
			150	482	Порези, обавезне таксе, казне и пенали	15,500	10,000	25,500
			151	483	Новчане казне и пенали по решењу судова	25,000	100,000	125,000
			152	511	Зграде и грађевински објекти	50,000	2,276,198	2,326,198
			153	512	Машине и опрема	200,000		200,000
			154	513	Остале некретнине и опрема	0		0
			155	515	Нематеријална имовина	450,000	30,000	480,000
			156	523	Залихе робе за даљу продају		465,000	465,000
					Извори финансирања за функцију 820:			
				01	Приходи из буџета	15,979,080		15,979,080
				04	Сопствени приходи буџетских корисника		714,000	714,000
				07	Трансфери од других нивоа власти		2,276,198	2,276,198
					Функција 820:	15,979,080	2,990,198	18,969,278
					Извори финансирања за програмску активност 1201-0001:			
				01	Приходи из буџета	15,979,080		15,979,080
				04	Сопствени приходи буџетских корисника		714,000	714,000
				07	Трансфери од других нивоа власти		2,276,198	2,276,198
					Свега за програмску активност 1201-0001:	15,979,080	2,990,198	18,969,278
	1201				Јачање културне продукције и уметничког стваралаштва			
		0002			<i>Услуге културе</i>			
			820					
			157	422	Трошкови путовања	35,000		35,000
			158	423	Услуге по уговору	795,000	35,000	830,000
			159	424	Специјализоване услуге	710,000		710,000
			160	426	Материјал	100,000		100,000
					Извори финансирања за функцију 820:			
				01	Приходи из буџета	1,640,000		1,640,000
				08	Добровољни трансфери од физичких и правних лица		35,000	35,000
					Функција 820:	1,640,000	35,000	1,675,000
					Извори финансирања за Програмску активност 1201-0002:			
				01	Приходи из буџета	1,640,000		1,640,000
				08	Добровољни трансфери од физичких и правних лица		35,000	35,000

						Свега за Програмску активност 1201-0002:	1,640,000	35,000	1,675,000
		1201-0004				Остваривање и унапређивање јавног интереса у области јавног информисања			
			830			Услуге емитовања и штампања			
				161	423	Услуге по уговору	1,800,000		1,800,000
						Извори финансирања за функцију 830:			
					01	Приходи из буџета	1,800,000		1,800,000
						Функција 830:	1,800,000		1,800,000
						Извори финансирања за Програмску активност 1201-0004:			
					01	Приходи из буџета	1,800,000		1,800,000
						Свега за Програмску активност 1201-0004:	1,800,000		1,800,000
						Извори финансирања за Програм 13:			
					01	Приходи из буџета	19,419,080		19,419,080
					04	Сопствени приходи буџетских корисника		714,000	714,000
					07	Трансфери од других нивоа власти		2,276,198	2,276,198
					08	Добровољни трансфери од физичких и правних лица		35,000	35,000
						Свега за Програм 13:	19,419,080	3,025,198	22,444,278
5.04		2001				ПРОГРАМ 8 - ПРЕДШКОЛСКО ОБРАЗОВАЊЕ			
		2001-0001				Функционисање предшколских установа			
			911			ПУ "ЛАНЕ"			
				162	411	Плате, додаци и накнаде запослених (зараде)	23,220,000		23,220,000
				163	412	Социјални доприноси на терет послодавца	4,000,000		4,000,000
				164	414	Социјална давања запосленима	350,000		350,000
				165	415	Накнаде трошкова за запослене	650,000		950,000
				166	416	Награде запосленима и остали посебни расходи	50,000		50,000
				167	421	Стални трошкови	1,150,000		1,150,000
				168	422	Трошкови путовања	100,000		100,000
				169	423	Услуге по уговору	500,000	300,000	500,000
				170	424	Специјализоване услуге	300,000		500,000
				171	425	Текуће поправке и одржавање	300,000		300,000
				172	426	Материјал	1,200,000	500,000	1,400,000
				173	465	Остале донације, дотације и трансфери	2,213,000		2,213,000
				174	482	Порези, обавезне таксе, казне и пенали	180,000		280,000
				175	512	Машине и опрема	70,000		70,000
						Извори финансирања за функцију 911:			
					01	Приходи из буџета	34,283,000		34,283,000
					04	Сопствени приходи буџетских корисника		800,000	800,000
						Функција 911:	34,283,000	800,000	35,083,000
						Извори финансирања за програмску активност 2001-0001:			
					01	Приходи из буџета	34,283,000		34,283,000
					04	Сопствени приходи буџетских корисника		800,000	800,000
						Свега за програмску активност 2001-0001:	34,283,000	800,000	35,083,000
		2001-01				Реконструкција и доградња ПУ Лане-одељење у Пуковцу			
			911			<i>Предшколско васпитање</i>			
				176	511	Зграде и грађевински објекти	18,500,000	9,009,786	41,409,786
						Извори финансирања за функцију 911:			
					01	Приходи из буџета	18,500,000		18,500,000
					07	Трансфери од других нивоа власти		9,009,786	9,009,786
						Функција 911:	18,500,000	9,009,786	27,509,786
						Извори финансирања за пројекат 200101:			

				01	Приходи из буџета	18,500,000		18,500,000
				07	Трансфери од других нивоа власти		9,009,786	9,009,786
					Свега за пројекат 200101:	18,500,000	9,009,786	27,509,786
	2001				Реконструкција ПУ и изградња "Образовног комплекса"			
		911			<i>Предшколско васпитање</i>			
			177	511	Зграде и грађевински објекти	125,900,000	0	125,900,000
					Извори финансирања за функцију 911:			
				01	Приходи из буџета	125,900,000		125,900,000
				07	Трансфери од других нивоа власти		0	0
					Функција 911:	125,900,000	0	125,900,000
					Извори финансирања за пројекат 200102:			
				01	Приходи из буџета	125,900,000		125,900,000
				07	Трансфери од других нивоа власти		0	0
					Свега за пројекат 200102:	125,900,000	0	125,900,000
					Извори финансирања за Програм 8:			
				01	Приходи из буџета	178,683,000		178,683,000
				04	Сопствени приходи буџетских корисника			0
				07	Трансфери од других нивоа власти		9,009,786	9,009,786
					Свега за Програм 8:	178,683,000	9,009,786	187,692,786
					ОСНОВНО ОБРАЗОВАЊЕ			
	2002				ПРОГРАМ 9 - ОСНОВНО ОБРАЗОВАЊЕ			
	2002 - 0001				Функционисање основних школа			
		912			ОШ "Вук Караџић"			
			178	4631	Текући трансфери осталим нивоима власти	30,240,000	0	32,440,000
			179	4632	Капитални трансфери осталим нивоима власти	400,000		400,000
					Извори финансирања за функцију 912:			
				01	Приходи из буџета	30,640,000		30,640,000
				07	Трансфери од других нивоа власти		0	0
					Функција 912:	30,640,000	0	30,640,000
					Извори финансирања за програмску активност 2002-0001:			
				01	Приходи из буџета	30,640,000		30,640,000
				07	Трансфери од других нивоа власти		0	0
					Свега за програмску активност 2002-0001:	30,640,000	0	30,640,000
	2002 01				Одржавање школских објеката			
		912			<i>Основно образовање</i>			
			180	511	Зграде и грађевински објекти	500,000	0	500,000
					Извори финансирања за функцију 912:			
				01	Приходи из буџета	500,000		500,000
				07	Трансфери од других нивоа власти		0	0
					Функција 912:	500,000	0	500,000
					Извори финансирања за пројекат 200201:			
				01	Приходи из буџета	500,000		500,000
				07	Трансфери од других нивоа власти		0	0
					Свега за пројекат 200201:	500,000	0	500,000
					Извори финансирања за Програм 9:			
				01	Приходи из буџета	31,640,000		31,640,000
				07	Трансфери од других нивоа власти		0	0
	2002 02				Основно образовање одраслих			
		912			<i>Основно образовање</i>			
			181	4631	Текући трансфери осталим нивоима власти	500,000		500,000
				01	Приходи из буџета	500,000		500,000
					Функција 912:	500,000		500,000

					Извори финансирања за пројекат 200202:			
				01	Приходи из буџета	500,000		500,000
					Свега за пројекат 200202:	500,000		500,000
					Свега за Програм 9:	31,640,000	0	31,640,000
					СРЕДЊЕ ОБРАЗОВАЊЕ			
		2003			ПРОГРАМ 10 - СРЕДЊЕ ОБРАЗОВАЊЕ			
		2003			Функционисање средњих школа			
		-						
		0001						
			920		Економска школа			
				182	4631 Текући трансфери осталим нивоима власти	1,800,000		1,800,000
				183	4632 Капитални трансфери осталим нивоима власти	100,000		100,000
					Извори финансирања за функцију 920:			
				01	Приходи из буџета	1,900,000		1,900,000
					Функција 920:	1,900,000	0	1,900,000
					Извори финансирања за програмску активност 2003-0001:			
				01	Приходи из буџета	1,900,000		1,900,000
					Свега за програмску активност 2003-0001:	1,900,000	0	1,900,000
					Извори финансирања за Програм 10:			
				01	Приходи из буџета	1,900,000		1,900,000
					Свега за Програм 10:	1,900,000	0	1,900,000
					Извори финансирања за Раздео 5 :			
				01	Приходи из буџета	835,171,282		835,171,282
				04	Сопствени приходи буџетских корисника		1,514,000	1,514,000
				06	Донације од међународних организација		25,000,000	25,000,000
				07	Трансфери од других нивоа власти		38,405,062	38,405,062
				08	Добровољни трансфери од физичких и правних лица		35,000	35,000
				13	Нераспоређени вишак прихода из ранијих година			0
					Свега за Раздео 5:	835,171,282	64,919,062	900,125,344
					Извори финансирања за Разделе 1,2,3,4 и 5 :			
				01	Приходи из буџета	866,761,215		866,761,215
				04	Сопствени приходи буџетских корисника		1,514,000	1,514,000
				06	Донације од међународних организација		25,000,000	25,000,000
				07	Трансфери од других нивоа власти		38,405,062	38,405,062
				08	Добровољни трансфери од физичких и правних лица		35,000	35,000
				13	Нераспоређени вишак прихода из ранијих година	42,352,589		42,352,589
					Свега за Разделе 1,2,3,4 и 5:	909,113,804	64,954,062	974,067,866

Члан 6.

Ову Одлуку објавити у „Службеном листу Града Ниша“.

Члан 7.

Одлука ступа на снагу даном објављивања у „Службеном листу Града Ниша“.

Број: 400-197

У Дољевцу 29.11.2018.год.

ПРИВРЕМЕНИ ОРГАН ОПШТИНЕ ДОЉЕВАЦ

ПРЕДСЕДАВАЈУЋИ,
мр екон. Милош Вукотић, с.р.

4.

На основу члана 100. став 4. Закона о заштити животне средине ("Службени гласник РС", бр. 135/2004, 36/2009, 72/2009, 43/2011, 14/2016 и 76/2018), члана 7-12 Одлуке о буџетском фонду за заштиту животне средине општине Дољевац («Сл. Лист града Ниша, бр.34/2010) и члана 16. став 1. тачка 11. Статута општине Дољевац („Сл. лист Града Ниша“, бр. 69/08, 89/2010, 14/2012, 32/2012, 70/2012, 53/2013, 9/2014, 26/2015, 99/2015, 100/2016 и 75/2018) и сагласности Министарства заштите животне средине, број: 401-00-1358/2018, од 19.11.2018. године,

Привремени орган општине Дољевац, на седници одржаној дана 29.11.2018. године, донео је

Програм
коришћења средстава за заштиту и унапређење животне средине у
општини Дољевац за 2019. годину

I - Овим Програмом утврђују се планирани приходи и намена коришћења средстава за активности које се у 2019. години планирају у области заштите и унапређења животне средине на територији општине Дољевац, у складу са Законом о заштити животне средине ("Службени гласник РС", бр. 135/2004, 36/2009, 72/2009, 43/2011, 14/2016 и 76/2018), члана 81. Закона о управљању отпадом ("Сл. гласник РС" бр. 36/2009, 88/2010 и 14/2016) и другим посебним законима из области заштите животне средине.

II - СРЕДСТВА ЗА ЗАШТИТУ И УНАПРЕЂЕЊЕ ЖИВОТНЕ СРЕДИНЕ

Средства за заштиту и унапређење животне средине обезбеђују се из:

- 1) апропорција обезбеђених у оквиру буџета општине Дољевац, за текућу годину;
- 2) дела наменских средстава од накнаде за загађивање животне средине које загађивач плаћа, у складу са чланом, 85. и 85а, изменама и допунама Закона о заштити животне средине;
- 3) средстава остварена од накнаде у складу са чланом 87. Закона о заштити животне средине и Одлуком о накнади за заштиту и унапређење животне средине, ("Сл.лист града Ниша" бр. 71/2017)
- 4) прихода остварених на основу међународне, регионалне и локалне сарадње и сарадње са републичким органима на програмима, пројектима и другим активностима у области заштите животне средине;
- 5) прилога, донација, поклона и помоћи,
- 6) средстава остварених на конкурсима (домаћим и иностраним) за програме и пројекте и
- 7) других извора у складу са Законом.

III - КОРИШЋЕЊЕ СРЕДСТАВА ЗА ЗАШТИТУ И УНАПРЕЂЕЊЕ ЖИВОТНЕ СРЕДИНЕ

Средства за заштиту и унапређење животне средине користе се за финансирање следећих активности:

1	Израда пројектно-техничке документације за пречишћавање отпадних вода на територији општине Дољевац	1.000.000
2	Израда пројектно техничке документације за изградњу отворених и затворених атмосферских канала на територији општине Дољевац	600.000
3	Уклањање неуређених депонија и сметлишта на територији општине Дољевац и чишћења корита речних токова, потока, канала - од комуналног отпада, шибља и растиња	1.500.000
5	Заснивање и оджавање дугогодишњих засада и пошумљавање на територији општине Дољевац	300.000
4	Набавка опреме за огранизовано управљање чврстим отпадом у складу са Законом о управљању отпадом (набавка и уградња стубних металних канти, набавка мрежастих контејнера за пет амбалажу, набавка соло-канти, набавка металних контејнера 1,1 m³, 5 m³ и 7m³)	1.000.000
6	Финансирање програма и пројеката праћења стања животне средине (мониторинг) на територији општине Дољевац других пројеката и програма у области заштите животне средине који су обавеза локалне самоуправе а нису на другом месту наведени Реализација законом утврђених обавеза јединице локалне самоуправе у области мониторинга:	600.000

	<ul style="list-style-type: none"> • праћење квалитета ваздуха, • праћење и прогноза аерополена, • праћење нивоа комуналне буке, • праћење квалитета површинских вода, • праћење квалитета подземних вода, • праћење ултраљубичастог (UV) зрачења, • праћење електромагнетског зрачења, • праћење квалитета земљишта 	
	За реализацију наведених програма и пројеката закључиваће се уговори са овлашћеним стручним и научним организацијама и установама, а у складу са прописима.	
7	Информисање и објављивање података о стању и квалитету животне Средине и предузетим активностима на њеном побољшању	100.000
	Укупно:	5.100.000

IV - ФИНАНСИЈСКИ ПЛАН

Укупни приходи у 2019. години, планирају се у износу од 5.100.000,00 динара и то:

Конто	Назив конта	План за 2019. годину	
		Извори средстава	Структура
1	2	3	4
	Укупни приходи (дин.)	5.100.000	100
714562	Посебна накнада за заштиту и унапређење животне средине	3.500.000	68,63
700000	Текући буџетски приходи - ненаменски	1.600.000	31,37

Средства за реализацију овог Програма, предвиђена су нацртом Одлуке о буџету Општине Доњевац за 2019 годину бр. , у разделу 5. Општинска управа, ПРОГРАМ 6, шифра програма 0401, функција 560 – Заштита животне средине неklasификована на другом месту.

	Ф-ја	Позиција	Ек. класификација	Опис	Средства буџета 01+13	Средства из осталих извора	Укупно
0401				ПРОГРАМ 6: ЗАШТИТА ЖИВОТНЕ СРЕДИНЕ			
0401-0001				Управљање заштитом животне средине			
	560			Заштита животне средине неklasификована на другом месту			
				Услуге по уговору	100.000		100.000
			424	Специјализоване услуге	1.800.000	0	1.800.000
			4511	Текуће субвенције јавним нефинансијским предузећима и организацијама	600.000		600.000
			4512	Капиталне субвенције јавним нефинансијским предузећима и организацијама	1,000,000		1,000,000
			511	Зграде и грађевински објекти	1.600.000		1.600,000
				Извори финансирања за функцију 560:			
			01	Приходи из буџета	5,100,000		5,100,000
			07	Трансфери од других нивоа власти		0	0
			13	Нераспоређени вишак прихода из ранијих година			0
				Функција 560:	5,100,000	0	5,100,000

V - Финансирање, односно суфинансирање наведених активности вршиће се у зависности од прилива средстава.

Председник општине Дољевац, овлашћен је за располагање средствима, а одељење за привреду финансије одговорно је за законито и наменско коришћење средстава за заштиту и унапређење животне средине.

VI - Овај програм објавити у "Службеном листу Града Ниша"

Број: 400-192

У Дољевцу, 29.11.2018. године

ПРИВРЕМЕНИ ОРГАН ОПШТИНЕ ДОЉЕВАЦ

ПРЕДСЕДАВАЈУЋИ
мр екон. Милош Вукотић, с.р.

5.

На основу члана 100. став 4. Закона о заштити животне средине ("Службени гласник РС", бр. 135/2004, 36/2009, 72/2009, 43/2011, 14/2016 и 76/2018), члана 7-12 Одлуке о буџетском фонду за заштиту животне средине општине Дољеваца («Сл. Лист града Ниша, бр.34/2010) и члана 16. став 1. тачка 11. Статута општине Дољевац („Сл. лист Града Ниша“, бр. 69/08, 89/2010, 14/2012, 32/2012, 70/2012, 53/2013, 9/2014, 26/2015, 99/2015, 100/2016 и 75/2018),

Привремени орган општине Дољевац, на седници одржаној 29. новембра 2018. године, донео је

Трећу измену Програма коришћења средстава за заштиту и унапређење животне средине у општини Дољевац за 2018. годину

Члан 1.

У Програму коришћења средстава за заштиту и унапређење животне средине у општини Дољевац за 2018. годину („Сл.лист Града Ниша“, бр. 123/2017, 22/2018 и 75/2018), у поглављу „III - КОРИШЋЕЊЕ СРЕДСТАВА ЗА ЗАШТИТУ И УНАПРЕЂЕЊЕ ЖИВОТНЕ СРЕДИНЕ„ у табели „Средства за заштиту и унапређење животне средине користе се за финансирање“, додаје се редни број 7. „ Заснивање и одржавање дугогодишњих засада и пошумљавање на територији општине Дољевац„ у износу од „3.793.400“. У истој табели код „Укупно“, уместо износа „4.503.612“, треба да стоји износ“8.297.012“ динара

Члан 2.

У поглављу **IV - ФИНАНСИЈСКИ ПЛАН** –табеле прихода и расхода мењају се и гласе:

„Укупни приходи у 2018. години, планирају се у износу од 8,297.012 динара и то:

Кonto	Назив конта	Износ	Структура у %
1	2	3	4
714562	Посебна накнада за заштиту и унапређење животне средине	3.820.000	46,04
733154	Текући наменски трансфери, у ужем смислу, од Републике у корист нивоа општина	3.473.400	41,86
311712	Пренета неутрошена средства за посебне намене	1.003.612	12,10
УКУПНИ ПРИХОДИ (ДИН)		8.297.012	100,00

Раздео	Глава	Програм-ска Класиф.	Функција	Позиција	Економ. Класиф.	Опис	Средства из буџета и пренета неутрошена средства	Средства из осталих извора	Укупна јавна средства
		0401				ПРОГРАМ 6: ЗАШТИТА ЖИВОТНЕ СРЕДИНЕ			
		0401-0001				Управљање заштитом животне средине			

			560			Заштита животне средине неklasификована на другом месту			
				96	423	Услуге по уговору	0		0
				97	424	Специјализоване услуге	800,000		800,000
				97/1	4511	Текуће субвенције јавним нефинансијским предузећима и организацијама	600,000		600,000
				97/2	4512	Капиталне субвенције јавним нефинансијским предузећима и организацијама	1,323,612	3,473,400	4,797,012
				98	511	Зграде и грађевински објекти	2,100,000		2,100,000
				99	512	Машине и опрема	0		0
						Извори финансирања за функцију 560:			
					01	Приходи из буџета	3,820,000		3,820,000
					07	Трансфери од других нивоа власти		3,473,400	3,473,400
					13	Нераспоређени вишак прихода из ранијих година	1,003,612		1,003,612
						Функција 560:	4,823,612	3,473,400	8,297,012

Члан 3.

Измену програма објавити у "Службеном листу Града Ниша".

Број: 400-195

У Дољевцу, 29.11.2018. године

ПРИВРЕМЕНИ ОРГАН ОПШТИНЕ ДОЉЕВАЦ

ПРЕДСЕДАВАЈУЋИ
мр екон. Милош Вукотић, с.р.

6.

На основу члана члана 37. став 1 тачка 7. Статута општине Дољевац («Сл. лист Града Ниша, бр. 69/08, 89/2010, 14/2012, 32/2012, 70/2012, 53/2013, 9/2014, 26/2015, 99/2015, 100/2016 и 75/2018»), Привремени орган општине Дољевац, на седници одржаној дана 29.11.2018.године, доноси

**ПРВУ ИЗМЕНУ ПРОГРАМА
КОРИШЋЕЊА СРЕДСТАВА БУЏЕТА НАМЕЊЕНИХ РАЗВОЈУ ПОЉОПРИВРЕДЕ
У ОПШТИНИ ДОЉЕВАЦ ЗА 2018. ГОДИНУ**

Члан 1.

У програму коришћења средстава намењених развоју пољопривреде у општини Дољевац за 2018. годину („Сл.лист града Ниша“ бр. 123/2017), у одељку III, табела „Средства за реализацију овог Програма, предвиђена су Одлуком о буџету Општине Дољевац за 2018. годину, код раздела 5., главе 5.01 Општинска управа, ф-је 421 – Пољопривреда,“, мења се и гласи:

Раздео	Програмска класификација	Функција	Позиција	Економска класификација	Опис	Средства из буџета	Средства из осталих извора	Укупно
1	3	4	5	6	7	8	9	10
5		421		423	Услуге по уговору	500.000		500.000
				424	Специјализоване услуге	500.000		500.000
				425	Текуће поправке и одржавање	4.000.000		4.000.000
				426	Материјал	500.000		500.000
				4512	Капиталне субвенције (земљорадничким задругама по		7.488.589,83	7.488.589,83

				решењима Владе РС			
				Извори финансирања за функцију			
				421:			
				Приходи из буџета	5.500.000		5.500.000
				Приходи из осталих извора		7.488.589,83	7.488.589,83
				Укупно - функција 421:	5.500.000	7.488.589,83	12.988.589,83

Члан 2.

У програму коришћења средстава намењених развоју пољопривреде у општини Дољевац за 2018. годину („Сл.лист града Ниша“ бр. 123/2017), у одељку IV „Средства за реализацију овог Програма биће усмерена за развој пољопривреде и могу се користити и за следеће намене“, додаје се алинеја:

- о Суввениционисање развоја задругарства

Члан 3.

Измену Програма објавити у „Службеном листу Града Ниша“.

Број: 400-194

У Дољевцу, 29. 11.2018. године

ПРЕДСЕДАВАЈУЋИ
мр екон. Милош Вукотић, с.р.

7.

Закона о планирању и изградњи („Службени гласник РС“, бр. 72/09, 81/09 – исправка, 64/10 – одлука УС, 24/11, 121/12, 42/13 – одлука УС, 50/13 – одлука УС, 98/13 – одлука УС, 132/14, 145/14 и 83/2018) и члана 37 став 1 тачка 6. Статута општине Дољевац ("Службени лист Града Ниша" бр: 69/08 , 89/10, 14/12, 32/12, 70/12, 57/13, 9/14, 99/15, 100/16),

Привремени орган општине Дољевац, на седници одржаној дана 29.11.2018.године, донео је:

**ИЗМЕНУ И ДОПУНУ
ПЛАНА ДЕТАЉНЕ РЕГУЛАЦИЈЕ
Комплекса-соларних електрана:**

»Шајиновац 1», «Шајиновац 2» и «Шајиновац 3» на к.п.568/5, 568/6, 568/7, 568/8, 568/9, 568/10,568/11 у К.О. Шајиновац, снага 3x999 kW

Измена и допуна Плана детаљне регулације комплекса-соларних електрана: »Шајиновац-1», «Шајиновац 2» и «Шајиновац 3», на к.п. 568/5, 568/6, 568/7, 568/8, 568/9, 568/10, 568/11 у К.О. Шајиновац, снага 3x999 kW (у даљем тексту: Измена и допуна Плана детаљне регулације - Измена и допуна ПДР-а), састоји се из:

- **Текстуалног дела: правила уређења и правила грађења;**
- Графичког дела и
- Документационог дела;

Правила уређења, правила грађења и графички део су делови Измена и допуна Плана детаљне регулације који се објављују, док се Документациони део не објављује, али се ставља на јавни увид.

Усвајањем Измена и допуна Плана детаљне регулације комплекса-соларних електрана: »Шајиновац1»,«Шајиновац2»и«Шајиновац3»,на к.п.568/5, 568/6, 568/7, 568/8, 568/9, 568/10, 568/11 у К.О. Шајиновац снага 3x999 kW К.О. Шајиновац, на седници Привременог органа општине Дољевац, План детаљне регулације комплекса-соларних електрана: »Шаиновац-1», «Шаиновац 2» и «Шаиновац 3», на к.п.568/1 у К.О.Шаиновац, снага 3x999 kW се ставља ван снаге у целини.

I. НАЦРТ ПЛАНА

1. Повод и циљ израде Измена и допуна Плана детаљне регулације Повод за израду плана

Изради Измена и допуна Плана детаљне регулације комплекса-соларних електрана: »Шајиновац-1»,«Шајиновац2»и«Шајиновац3», на к.п.568/5, 568/6, 568/7, 568/8, 568/9, 568/10, 568/11 у К.О. Шајиновац, снага 3x999 kW К.О. Шајиновац, снага 3x999 kW приступа се на основу Одлуке о изменама и допунама Плана детаљне регулације комплекса-соларних електрана: »Шајиновац-1»,«Шајиновац2»и«Шајиновац3 на к.п.568/1 у К.О.Шајиновац, снага 3x999 kW бр: 350-248 од 15.12.2017. године и Одлуке о измени Одлуке о изменама и допунама Плана детаљне регулације комплекса-соларних електрана: »Шајиновац-1», «Шајиновац 2» и «Шајиновац 3», на к.п. 568/5, 568/6, 568/7, 568/8, 568/9, 568/10, 568/11, у К.О.Шајиновац, снага 3x999 kW- број: 350-72 , датум: 05.06.2018.године.

Непосредни повод за израду Измена и допуна Плана је формирање нових пословно-производно-трговинских зона и унапређење енергетске ефикасности.

Циљеви израде плана

Овим планом се у оквиру подручја захвата одређују намене и начин коришћења земљишта, дају нивелациона решења и правила регулације и парцелације. Циљ израде Плана је утврђивање планског основа за издавање информације о локацији и локацијске дозволе за реализацију планираних намена.

План се заснива на комплексним анализама стања и проценама нових потреба у простору.

Основни циљеви израде плана су:

- Формирање јавних површина у границама захвата Плана;
- Формирање саобраћајница у границама захвата Плана;
- Дефинисање капацитета и стандарда изградње;
- Дефинисање инфраструктурне опремљености;
- Дефинисање решења паркирања.

2. Правни и плански основ

Правни основ је:

- Закона о планирању и изградњи („Службени гласник РС“, бр. 72/09, 81/09 – исправка, 64/10 – одлука УС, 24/11, 121/12, 42/13 – одлука УС, 50/13 – одлука УС, 98/13 – одлука УС, 132/14, 145/14 и 83/2018);

- Правилник о садржини, начину и поступку израде докумената просторног и урбанистичког планирања („Службени гласник Републике Србије“, број 64/2015),

- Правилник о општим правилима за парцелацију, регулацију и изградњу („Сл. гласник Републике Србије“, бр. 22/2015.г.);

- Одлуке о изменама и допунама Плана детаљне регулације комплекса-соларних електрана: »Шајиновац-1»,«Шајиновац2»и«Шајиновац3 на к.п.568/1 у К.О.Шајиновац, снага 3x999 kW..... број: 350-248 од 15.12.2017. године;

- Одлука о измени Одлуке о изменама и допунама Плана детаљне регулације комплекса-соларних електрана: »Шајиновац-1», «Шајиновац 2» и «Шајиновац 3», на к.п.бр. 568/5, 568/6, 568/7, 568/8, 568/9, 568/10 и 568/11, у К.О.Шајиновац, снага 3x999 kW-.....број: 350-72 , датум: 05.06.2018.године;

Плански основ је:

-Просторни план општине Доњевац („Сл. лист Града Ниша“ бр. 16/11) у даљем тексту ПП;

-План детаљне регулације комплекса прибранске МХЕ "Бисерка" снаге 400 kW са рекреативно-туристичким центром "Топлички Бистрик", општина Доњевац ("Службени лист града Ниша", бр.88/12), у даљем тексту ПДР МХЕ "Бисерка", чија се граница делимично поклапа са границом Измена и допуна Плана детаљне регулације комплекса-соларних електрана: »Шајиновац-1», «Шајиновац 2» и «Шајиновац 3», на к.п.568/5, 568/6,568/7,568/8,568/9,568/10,568/11 у К.О.Шајиновац, снага 3x999 kW, регулише речно корито на делу тока реке Топлице који је значајан за предметно подручје.

3. Обухват плана

3.1. Граница и површина обухвата плана

Обухват плана је дат у оквиру катастарских парцела: к.п.568/5, 568/6,568/7,568/8,568/9,568/10,568/11 у К.О.Шајиновац, и одређен је ситуационо катастарско топографским планом.

Планом је обухваћена површина од **11,34 ha све у К.О Шаиновац.**

Граница обухвата је приказана на свим графичким приказима, а у случају неподударности описа и графике, меродавна је ситуација са графичког прилога бр. 1. Граница подручја захвата Плана на катастарско-топографској подлози.

3.2. Постојећа намена простора и начин коришћења земљишта

Предметно подручје је северно од села Шајиновац и западно од Дољевца. У близини је трасе државних путева, као и већих центара (Ниш, Лесковац, Дољевац). Од асфалтних саобраћајница изведен је општински пут ширине 5,5m из насеља Шаиновац преко железничке пруге без браника до саме локације.

Терен је благо таласаст и незнатно одигнут од пута. Простор захвата Плана није урбанистички регулисан. Увидом на терену, у захвату Плана се налази претежно пољопривредно земљиште са атарским и приступним саобраћајницама (90% од површине обухвата Плана). Део Плана захвата земљиште (10% од површине обухвата Плана) на којем се налази постојеће фудбалско игралиште (велики фудбал) са помоћном зградом-свлационицом за играче од тврдог материјала.

На локацији не постоји изграђена инфраструктура.

Подручје које је обухваћено овим планом, са аспекта природних карактеристика земљишта и позиције у оквиру самог подручја плана, чине две целине:

- Западна целина, пољопривредно земљиште, на коме се налази постојеће игралиште за велики фудбал са помоћном зградом свлационицом од тврдог материјала, је у благом нагибу у правцу север-југ. Са западне стране по целом ободу налази сеприступни атарски земљани пут. Приступни пут је приближно на коти од око 201,00 mНВ (кота пруге), са падом према северу до коте од око 196,50 mНВ. Просечна нивелација на граници парцела овог земљишта са парцелом западног дела локације је око 197,00 mНВ.(Слика 1)
- Источна целина је у благом нагибу према постојећем путу: максимална кота на северу је око 196,50 mНВ, а минимална на југу, 196,00mНВ.(Слика 2)



Слика 1



Слика 2

3.3. Услови из Просторног плана општине Дољевац

На основу Просторног плана општине Дољевац /поглавље 3.5.5.1. Сунчева енергија/ („Сл. лист Града Ниша“ бр. 16/11) на простору захвата Измена и допуна Плана могуће је постављање фотоелектричних панела (модула) чија је основна сврха конвертовање сунчеве енергије (фотона) у електричну енергију, као и формирање радно пословне зоне. Забрањена је изградња за све намене које угрожавају животну средину.

Из Просторног плана општине Дољевац:

1.3.5.7. Концепција развоја мале привреде и предузетништва

Мала и средња предузећа ће представљати основни облик организовања фирми и генератор развоја, конкурентности и запошљавања (приоритетно у агроиндустрији, транспорту, трговини и сектору услуга). Посебну подршку треба обезбедити за активирање микро бизниса и тзв. породичних фирми, развојем и изградњом микро погона, уз поштовање правила изградње и уређења простора и услова

заштите животне средине. Стратегија финансирања треба да се заснива на обухватању и активирању целокупног економског потенцијала Општине и партнерству јавног и приватног сектора.

При свему томе треба водити рачуна и дати подршку увођењу система контроле квалитета, чиме би се подигао ниво квалитета финалних производа и пружених услуга и постигла већа конкурентност како на домаћем, тако и на иностраном тржишту.

3.3.3. Основни правци развоја мале привреде и предузетништва

Мала и средња предузећа су облик организовања фирми који поседује велику тржишну и технолошку флексибилност, повећавају конкурентност и доприносе повећању запослености. Покривају све сфере привреде, али су најбројнија у пољопривреди и агроиндустрији, транспорту, трговини и сектору услуга. Развој индустрије биће усмераван на гране директно ослобођене на пољопривреду и то у подручјима која својим природно-техничким потенцијалима гарантују развој производње.

За даљи развој овог сектора потребно је:

- искористити потенцијале постојећих - „*Brownfield*“ локација, које су инфраструктурно опремљене у оквиру постојећих комплекса великих и средњих индустријских, саобраћајних и трговинских предузећа и отворити нове - „*Greenfield*“ локације – локације у постојећим и новим радним зонама на којима ће се у планском периоду изградити велики број малих и средњих погона из области индустрије, занатства и других услужних делатности;

- унапређење квалитета производа и услуга, увођење система квалитета ИСО 9000, НССР, нових технологија и иновација и повећање степена коришћења капацитета;

- подршка локалне самоуправе развоју сектору МСП преко подстицајних мера за смањење одређених такси и накнада, обезбеђења повољних кредитних аранжмана са повољним каматним стопама и одобравањем “*грејс*” периода (посебно су интересантни динарски дугорочни и краткорочни кредити за МСП из Нишавског округа за обртна средства и инвестициона улагања преко кредитне линије ЛЕДИБ-а),

Урбанистички параметри утврђују се према Просторном плану општине Дољевац („Сл. лист Града Ниша“ бр. 16/11) и Правилнику.

3.4. Подлоге за израду Плана

За израду Измена и допуна Плана детаљне регулације користи се ажурана катастарско - топографска подлога у дигиталном облику и ортофото карта преузета са веб портала ГеоСрбија (www.geosrbija.rs).

II. ПРАВИЛА УРЕЂЕЊА

Површина Измена и допуна Плана детаљне регулације је 11,34 ха све у К.О. Шаиновац.

Цела површина плана је грађевинско подручје.

1. Грађевинско подручје

Грађевинско подручје је површина целог плана и подељено је на земљиште јавне намене и земљиште остале намене.

А. Грађевинско земљиште јавне намене

Грађевинско земљиште јавне намене обухвата саобраћајно решење плана, зелене површине, место-запис и спортске терене.

-саобраћајно решење

између катастарских парцела 568/7, 568/8 и 568/9 све К.О. Шаиновац се планира нови путни правац ради боље комуникације за простор пословно-производно-трговинских комплекса.

Саобраћајне површине и паркинзи

Саобраћајнице и паркинзи обрађени су са елементима ситуационог и нивелационог плана (приказано у графичком прилогу бр.4. Саобраћај, регулација и нивелација са грађевинским линијама). Коловозну конструкцију свих саобраћајница димензионисати за средње тежак саобраћај да би се омогућио приступ интервентним возилима.

Атмосферску воду водити гравитационо у околне природне рецепијенте преко попречних падова коловоза саобраћајница и њихових банкина. Ако је потребно за прихватање атмосферских вода пројектовати риголе или отворене канале на појединим деловима.

ПС (Приступна саобраћајница) / СС (Сервисна саобраћајница) - карактеристични попречни профил приступне-сервисне саобраћајнице у подручју граница Плана

Саобраћајнице су кружног сервисног карактера. Омогућавају приступ средње тешког саобраћаја у фази изградње и одржавања и интервенција у акцедентним случајевима. Приступна саобраћајница је ширине регулације од 7,0m, а сервисна саобраћајница је са коловозом ширине 4,0 m и банкинама од 2 x 0,5 m.

-зелене површине

Простор уз реку Топлицу је тренутно неуређен простор чији је власник општина Дољевац. Како постоји повезаност овог простора са површином спортских терена то је могуће, уколико се укаже потреба, и овај простор користити за спорт и рекреацију.

-место-запис

На овој површини постоји дрво-храст са ознаком-записом и зато је ова површина посебно издвојена.

-спортски терени

Простор се састоји од фудбалског игралишта и два терена за тенис или неки други спорт. Терен за фудбал:

- димензије терена: 75x105m
- површина терена: 7875m²
- завршна облога терена: трава
- извршити обележавање спортског терена
- оријентација терена: север-југ

Тениски терени:

- број терена: 2
- димензије терена: 11x23.20m
- површина терена: 255.20m²
- завршна облога терена: шљака, трава, бетон
- оријентација терена: исток-запад

Б. Грађевинско земљиште остале намене

Грађевинско земљиште осталих намена у Изменама и допунама Плана детаљне регулације је површина за соларне електране или пословно-производно-трговинске комплексе.

Простире се на катастарским парцелама 568/7, 568/8 и 568/9 све К.О. Шаиновац и површине је 5,10 ha, која представља 45,00 % од укупне површине овог плана. На овим катастарским парцелама је намена дозвољена двојна у зависности од потребе инвеститора и површински се не ограничава ни једна намена. То значи да је могуће целу површину са наменом пословно-производно-трговинске комплексе организовати са једном или са обе намене. Дозвољава се и да у оквиру пословно-производно-трговинског комплекса буде и део простора са соларним панелима за обезбеђење интерних потреба или за већу производњу .

3. Комунална инфраструктура

Инфраструктура се мења за део плана Измена и допуна Плана детаљне регулације, а које су условљене новом наменом .

3.1. Електроенергетска мрежа

У границама захвата измене и допуне плана детаљне регулације комплекса соларних електрана «Шаиновац 1», «Шаиновац 2» и «Шаиновац 3» снаге 3x999kW, где се изменама и допунама формира поред могућности израде малих соларних електрана чија је основна сврха конвертовање сунчеве енергије (фотона) у електричну енергију, као и формирање радно пословне зоне на месту исте, не постоје електроенергетски објекти „Електромреже – Србије“. Према плану развоја преносног система

Републике Србије до 2024 год и Плану инвестиција Електромерже Србије у обухвати и непосредној близини граница обухвата није планирана изградња инфраструктуре и објекта која би била у власништву Електромерже Србије.

У границама обухвата плана под надлежношћу огранка „Електродистрибуција Ниш“ не постоје изграђени електроенергетски објекти нити је планирана изградња електроенергетских објеката напонског нивоа 1-35 kV, са припадајућим везама и напојним водовима.

Према плану измене и допуне детаљне регулације подручја МСЕ Шајиновац, планира се изградња нових електроенергетских објеката ТС 10/0,4kV и осталих 10 и 0,4 kV напојних водова.

За обрачун вршне потрошње електричне енергије усвојени су следећи нормативи по врстама корисника и локалитетима: минимум 10-50 W/m² за спортске центре, 15-30 W/m² за мале пословне зграде и 25-60 W/m² за трговине. Оријентациони параметри у реду величине који могу послужити при грубом сагледавању биланса снага трафостаница за потребе измена и допуна плана :

Тако се планирају и следећи нови објекти:

- Соларна електрана - Добијање струје из сунчеве енергије

Соларна електрана се састоји од низа фотоелектричних панела (модула) чија је основна сврха конвертовање сунчеве енергије (фотона) у електричну енергију. Електрична енергија ниско напонског реда, добијена из повезаних модула, се преноси кабловима до инвенторских тачака (станица) где се врши подизање напона и прилагођавање техничким условима како би се соларна електрана прикључила на електроенергетску мрежу. Модули се постављају на металну подконструкцију која их носи, док се каблови воде испод и/или изнад земље, што се ближе рашава пројектном документацијом, у складу са техничким прописима.

Модули су нисконапонски, типичне снаге између 200W и 300W, у зависности од оптимизације пројекта и доступности на тржишту. Типске димензије су око 1956x992 (mm) и постављају се под углом 30°. Висина монтажне-демонтажне конструкције панела/рама на којој се монтирају модули је између 1,85 m и 3,70m и зависи од броја иначина постављања појединачних модула. Минимална удаљеност доње ивице панела/рама од тла износи од 0,50 m до 1,00 m.

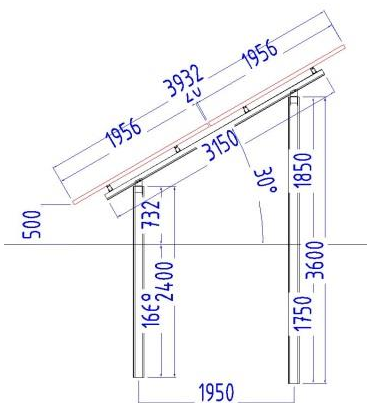

За потребе монтаже и каснијег одржавања, дуж редова панела и обода соларне електране се обезбеђују размаци (2,5-4,5 m) довољни за колски пролаз возила за одржавање. Енергетска опрема и кабловска инсталација се поставља у складу са условима испоручиоца опреме и техничким прописима. Изградња мини соларних електрана предвиђа се у III фази једнаке по капацитету. Обухваћена површина обезбеђује услове за изградњу соларних електрана укупног капацитета 3x1000KVA, од чега минимална инсталисана снага соларне електране у свакој фази износи 970KVA.

Уколико се ипак инвеститор одлучи за израду објекта у радно пословној намени дозвољава се појединачна изградња мини соларних електрана на крову објекта . Кров објекта оријентисати са падом на јужној или југозападној страни ради максималног искоришћења соларних панела.

- Траса прикључног далековода је ваздушна траса далековода за дистрибуцију произведене и конзумиране електричне енергије, северно од простора плана, до далековода 10kV. **Ова траса је засебан простор и не чини саставни део обухвата плана.** Трасу далековода поставити на стубовима далековода на КП бр.2977 к.о.Шаиновац, која је у катастру регистрована као сеоски пут. Простор изнад ове трасе је простор на коме се врши предаја произведене енергије, а такође или конзумација ел. енергије за потребе евентуално изграђених радно пословних целина.
- изградња кабловске петље ДВ мреже 10 kV. Кабловске петље односно коридори - трасе кабла 10 kV су формиране тако да се омогућује двострано напајање сваке ТС 10/0,4kV са што мање чворних ТС-а. Планирани каблови требају бити типа ХНЕ 49А, 10 kV, положени у снопу у земљаном рову дубине 0,8мет на постелјци од ситнозрнасте земље или песка На местима преласка кабла преко пута или повећаног мех. напрезања поставити кабловску канализацију. Трасе каблова су у јавној површини, у тротоарском делу саобраћајница При изградњи саобраћајница на потребним местима поставити довољан број кабловских канала за каблове свих напонских нивоа, како би се касније избегло прекопавање.

- изградња три ТС 10/0.4 kV према урбанистичким условима као слободностојеће или у предвиђеном делу објеката; које ће имати двојаку функцију: у случају рада комзумног подручја радне зоне као дистрибутивна ТС 10/0.4 kV капацитета до 1000 kVA, а у случају рада МСЕ Шаиновац као простор на коме се врши предаја произведене енергије.

Уколико је ТС слободностојећа планирати је као типску, монтажну бетонску са косим кровом и црепом. Могу се градити и у објекту уколико се користе искључиво за напајање тог објекта. ТС треба градити са разводним постројењима за 10kV, са најмање две водне ћелије, по потреби мерну ћелију и довољан број трафо ћелија. Треба да има могућност даљинског командовања расклопном опремом у разводним постројењима 10 kV, сваке ТС.

ВН и НН мрежа је изграђена подземним водовима, а у свему како је приказано на плану.

Свака градња условљена је „Правилником о техничким нормативима за изградњу подземних електроенергетских водова називног напона од 1 до 400 kV. Планирање потреба за електричном енергијом извршено је према техничким препорукама бр. 14 (Пословна заједница Електродистрибуције Србије). Потребно је изградити начин повезивања (техничко решење), трафостаница које је условљено редоследом градње и условима надлежне ЕД. Трасе напојних водова су делом у тротоарском делу саобраћајница. Инсталисану снагу у трафостаници дефинисати локацијском дозволом, према конкретној намени објеката, по захтеву инвеститора, а на основу врсте, категорије и локације потрошача, као и потребне снаге за исте. Локација ТС се одређује поред улице (на приступном месту за теретно возило) и што ближе центру потрошње ел. енергије.

Мрежа 0,4kV је кабловска са типом РР00-А и пресеком дефинисаним главним пројектом за сваки објекат и намену појединачно. Индивидуални објекти треба да имају мерно место лоцирано на граници јавне површине и приватне парцеле у слободностојећим мерним орманима

Из планираних ТС-а са поља јавне расвете предвидети јавну расвету која би осветљавала коловоз, приступне и сервисне саобраћајнице, а и за пратеће и комерцијалне садржаје, спортско-рекреативних садржаја. Инсталацију осветљења саобраћајница извести у простору тротоара. Избор врсте и висине стубова и типова светилки препушта се пројектанту инсталације осветљења где је потребно водити рачуна о уградњи украсних расветних стубова који ће одговарати амбијенту.

3.2. Телекомуникациона мрежа

У границама захвата измене и допуне плана детаљне регулације комплекса соларних електрана «Шајиновац 1», «Шајиновац 2» и «Шајиновац 3» снаге 3x999kW, где се изменама и допунама формира и могућност радно пословне зоне на месту исте не постоји изграђена ТК инфраструктура

С обзиром на топографске карактеристике простора, основу инфраструктуре телекомуникационе мреже представљаће оптички кабл, мобилна телефонија и дигитални системи преноса (SDN технологије), чији капацитети нису ограничени и могу задовољити будуће потребе развоја.

Концептом се предвиђа формирање дигиталног комутационог елемента на МСЕ Шајиновац кога чине системи преноса, једне јавне дигиталне телефонске централе. Зато се планира уградња оптичког кабла до новопланиране АТЦ јавне дигиталне централе, као и базна станица мобилне телефоније.

Планирала би се децентрализација ТТ мреже ради омогућења пружања широкопојасних услуга као и израда оптичког привода од постојеће АТЦ до планиране АТЦ.

У планираној АТЦ централа планира се монтирање телекомуникационе опреме нове генерације и полагање ТК инфраструктуре, перспективног капацитета оптичким кабловским, уз све главне и локалне путне правце, којим се омогућују најзахтевнији и најсавременији телекомуникациони сервиси. Овим планом у границама захвата је предвиђена, а све у зависности од развоја пословног капацитета и садржаја урбанистичког комплекса локација нових кабловских окана, других објекта или надземним или подземним контејнерима на јавној површини за смештај приступних уређаја и остале активне и пасивне ТК опреме, инфраструктуре за будуће објекте, као и проширења капацитета од комутационог чвора до корисника.

Планирана телекомуникациона инфраструктура, КРОС ормани и привод биће условљене према конкретној намени објекта по захтеву инвеститора, а на основу врсте, категорије и локације планираних објеката и капацитета, а према издатим условима надлежног предузећа Телекома Србије.

Планирано је да транспортна ТК-а мрежа буде подземна, а приступна ТК-а мрежа подземно, тако да приликом израде плана треба узети у обзир постојеће и будуће трасе ТК инфраструктуре Телекома.

Уколико дође до укрштања или паралелног вођења осталих подземних инсталација са ТТ инсталацијама морају се поштовати минимална растојања у складу са правилником о захтевима за утврђивање заштитног појаса за електронске комуникационе мреже и припадајућа средства и заштитне зоне и начина извођења радова приликом изградње објекта и то:

Врста објекта	Хоризонтална удаљ. (m)	Вертикална удаљ.(m)
Гасовод средњег и ниског притиска	0.4	0.4
Енергетски кабл до 10 kV	0.5	0.5
Енергетски кабл преко 10kV	1	0.6
Вододводне цев	3	0.3
Цевоводи одводне канализације	0.6	0.5

Потредно је такође испоштовати заштитне зоне око радио базних станица мобилне телефоније. Циљ планирања изградње оваквог типа приступне мреже нове генерације НГН мрежа треба да обезбеди дигиталне линије различитих протока, брзи приступ интернету, интегрисани пренос гласа, података и видео сигнала, бежичне приступне мреже, једноставно одржавање и експлоатацију, компактност и поузданост.

3.3. Водоводна мрежа

У захвату Плана нема изграђене инфраструктуре водоснабдевања. Прикључак комплексу обезбедити из будуће водоводне сеоске мреже или из секундарног вода од насеља Шајиновац која иде западном страном парцеле 569/2 КО Шајиновац.

Дуж свих саобраћајница планирана је водоводна мрежа, прстенастог типа, са које ће се извести прикључци за будуће кориснике. Траса цевовода је у коловозу на хоризонталном одстојању од 0,5-1,0m у односу на ивицу коловоза.

Забрањује се употреба санитарне воде за прање и заливање површина, већ ће се за те потребе користити техничка вода из подземља или Топлице, уз претходно прибављене водне услове. До изградње мреже за техничку воду, за потребе прања асфалтних и бетонских површина као и заливања травнатих и парковских површина користити воду из аутоцистерни.

3.4. Канализациона мрежа

У захвату Плана нити у широј околини нема изграђене канализационе инфраструктуре. Планом је предвиђен сепаратни систем канализације.

За сакупљање и одвођење употребљених вода планиран је систем канализације са третманом у постројењу за пречишћавање отпадних вода и испустом пречишћене воде у реку Топлицу. Пречишћена вода која се испушта у реципијент треба да буде прве категорије. То је основни услов за избор и функционисање уређаја у технолошком смислу. Атмосферске воде ће се сакупљати посебном канализацијом и испустити у реку Топлицу.

Реализацију канализационе мреже ускладити са изградњом планираних саобраћајница односно реконструкцијом постојећих.

Уколико у будућим објектима има технолошких поступака у којима има продукције технолошких отпадних вода, оне се морају адекватно третирати у индивидуалним уређајима за пречишћавање и тек након тога прикључити на јавну мрежу за одвођење употребљених отпадних вода.

Забрањено је испуштање у јавну канализацију свих отпадних вода које садрже хазардне супстанце изнад прописаних вредности, које могу штетно деловати на могућност пречишћавања вода из канализације, које могу оштетити канализациони систем и планирано постројење за пречишћавање отпадних вода. Канализациону мрежу за употребљене воде полагати у осовини саобраћајница, а за атмосферске воде у коловозној траци са стране супротне положају водоводне мреже.

До изградње канализационог система, као прелазно решење, дозвољена је изградња водонепропусних септичких јама потребног капацитета у складу са пројектованим количинама отпадних вода, са организованим пражњењем и одвозом садржаја од стране правних лица регистрованих и овлашћених за ту делатност.

Изградњу водонепропусних септичких јама вршити према следећим условима:

- да су приступачне за возило - аутоцистерну које ће их празнити,
- да су коморе изграђене од водонепропусних материјала,
- да су удаљене од свих објеката и међа према суседима најмање 3,0 m,
- да се лако могу преоријентисати на јавну канализациону мрежу након њене изградње,
- да буду удаљене од бунара најмање 10 m.

3.5. Уређење водотокова

Кроз плански обухват не протиче ни један водоток али је североисточна граница Плана река Топлица која је на овом потезу нерегулисана и плави комплетну локацију у случају 100-годишњих великих вода. У

том смислу потребна је израда заштитног насипа пре изградње планираних намена за вероватноћу појава великих вода $Q_{1\%}$ и контролно $Q_{0,1\%}$. Као додатна мера заштите препоручује се осигурање од поплава код осигуравајућих кућа.

ПРАВИЛА ГРАЂЕЊА Водоснабдевање

Димензионисање водоводне мреже одредити на основу хидрауличног прорачуна, а узимајући у обзир потребну количину воде за гашење пожара, у складу са законским прописима.

Минимална дубина укопавања цеви водовода је 1,0 m од врха цеви до коте терена, а падови према техничким нормативима и прописима, у зависности од пречника цеви.

Водоводну мрежу градити у прстенастом систему, што омогућава сигурнији и поузданији начин водоснабдевања.

Противпожарна заштита се омогућава уградњом противпожарних хидраната на водоводној мрежи тако да се евентуални пожар на сваком објекту може гасити са најмање два хидранта. Број и распоред противпожарних хидраната одредити на основу Закона о заштити од пожара и Правилника о техничким нормативима за хидрантску мрежу за гашење пожара. Цеви морају бити минималног пречника $\varnothing 100$ mm. Прикључне везе за објекте треба да задовоље потребне количине за санитарном и противпожарном водом. Од шахта за водомер, који треба поставити на 1,5 m од регулационе линије ка објекту, независно пројектовати мреже за: санитарну воду и противпожарну воду. Уколико се хидрантска мрежа напаја водом недовољног притиска (минимално потребни притисак је 2,5 бара) обавезна је уградња уређаја за повишење притиска. Инсталације за санитарну воду пројектовати тако да свака тржишна целина има сопствени водомер, смештен тако да у сваком тренутку буде доступан стручној служби предузећа за дистрибуцију воде, у циљу читавања потрошње.

Врста и класа цевног материјала за водоводну мрежу, треба да испуни све потребне услове у погледу очувања физичких и хемијских карактеристика воде, притиска у цевоводу и његове заштите од спољних утицаја, како у току самог полагања и монтаже, тако и у току експлоатације. Избор грађевинског материјала од кога су начињене цеви, пад цевовода и остале техничке карактеристике, препуштају се пројектанту на основу хидрауличног прорачуна. Изградњу и реконструкцију јавне водоводне мреже ускладити са изградњом планираних саобраћајница односно реконструкцијом постојећих.

Монтажу цевовода извршити према пројекту са свим фазонским комадима и арматуром. Након монтаже извршити испитивање цевовода на пробни притисак. Пре пуштања у експлоатацију, извршити испирање и дезинфекцију цевовода.

Приликом паралелног вођења цевовода или његовог укрштања са постојећим објектима инфраструктурних мрежа треба поштовати међусобна хоризонтална и вертикална одстојања.

Пре израде пројектне документације за појединачне објекте неопходно је прибавити услове надлежног ЈКП за водовод и канализацију.

Каналисање

Избор грађевинског материјала од кога су начињене канализационе цеви, пад цевовода и остале техничке карактеристике, препушта се пројектанту на основу хидрауличног прорачуна и услова на терену. За контролу рада канализације и могућност благовремене интервенције предвидети ревизионе силазе: на месту вертикалног прелома цевовода, на месту промене хоризонталног правца пружања цевовода као и на месту улива бочног огранка. Радове, око ископа рова, разупирања зидова рова, полагања и међусобног повезивања цеви, затрпавања цевовода и рова песком и ископаним материјалом, испитивања цевовода и пуштања у рад, извршити на основу важећих техничких прописа и услова за ову врсту радова и инсталација.

Приликом паралелног вођења цевовода или његовог укрштања са постојећим објектима инфраструктурне мреже треба поштовати међусобна хоризонтална и вертикална одстојања.

Пре израде пројектне документације за појединачне објекте неопходно је прибавити услове надлежног ЈКП за водовод и канализацију којима ће се дефинисати тачно место прикључка на јавну мрежу.

Атмосферске воде се усмеравају у околни терен.

4. Систем прикупљања и евакуације отпадака

Технологија евакуације комуналног отпада заснива се на примени судова - контејнера запремине 1100 литара - габаритних димензија 1,37 x 1,45 x 1,70m.

Број и положај потребних контејнера одредити према нормативу: један контејнер на 600m² корисне површине пословног простора.

Судове за смеће поставити ван јавних површина у захвату сваке локације у посебно изграђеним или назначеним просторима за дневно депоновање смећа.

Просторије за смеће - смећаре, граде се као засебне, затворене просторије, без прозора, са вештачким осветљењем, једним тачећим местом са славином и холендером, Гајгер-сливником и решетком у поду, ради одржавања хигијене просторије.

За отворене платое, судове поставити на ограђеним бетонираним или асвалтираним платоима визуелно скриваним зеленилом или на други начин, са падом мах 2,0%, без степеника ради могућег гурања.

За депоновање отпадака неорганског састава, нпр. папира, картонске амбалаже, РЕТ амбалаже и сл, ради вршења рециклаже, препорука је набавка судова од 5m³ и поставити их у складу са напред наведеним нормативима. Њихово пражњење се врши према склопљеном уговору са овлашћеном службом за одвоз.

Потребно је обезбедити директан и несметан приступ возила површини за смеће.

5. Уређење слободних површина

У оквиру Првих измена и допуна Плана, а у складу са општом концепцијом организације уређења и коришћења простора које се разрађују, подизање нових зелених површина се не планира. Обавеза је инвеститора да у оквиру своје грађевинске парцеле обезбеди потребан минимум (11%) зелене површине која треба да се оплемени и снабде потребним мобилијаром за угоднији и хуманији живот.

У зонама делатности пожељно је пратеће зеленило унутар комплекса од четинарских врста као што су: *Picea omorica*, *Picea pungens*, *Picea abies*. Такође је могуће озелењавање високим лишћарима, као што су: *Acer platanoides*, *Tilia cordata*, *Acer pseudoplatanus*, *Fraxinus excelsior "Globosa"*, *Platanus x acerifolia*

6. Посебни услови којима се површине и објекти јавне намене чине прнступачним особама са инвалидитетом, у складу са стандардима прнступачности

Омогућити неометано и континуално кретање лица са посебним потребама у складу са Правилником о техничким стандардима планирања, пројектовања и изградњу објеката, којима се осигурава несметано кретање и приступ особама са инвалидитетом, деци и старим особама ("Службени гласник Републике Србије", бр. 22/2015).

У складу са стандардима приступачности осигурати услове за несметано кретање и приступ особама са инвалидитетом на следећн начин:

- на свим прелазима висинску разлику између тротоара и коловоза неутралисати обарањем ивичњака;
- минималне ширине рампи за приступ објектима морају бити 90 см, а нагиб од 1:20 (5%) до 1:12 (8%),
- избегавати различите нивое пешачких простора, а када је промена неизбежна, савладавати је и рампом поред степеништа.

7. Посебни захтеви, услови и прописи које је потребно испунити за издавање одобрења за изградњу

Осим општих принципа и параметара Законом, Правилником и *Планом* дефинисаних приликом спровођења кроз "Информацију о локацији" и "Локацијски услови", одређују се следећи додатни критеријуми:

- Нови изграђени објекти морају својим изгледом, габаритом, спратношћу, материјалима и положајем према регулационој и грађевинској линији имати позитивне амбијенталне и архитектонске карактеристике савремене архитектуре.
- Реализација објеката високоградње је дозвољено да се одвија по фазама .
- Реализација објеката инфраструктуре и саобраћајница је могуће да се одвија по фазама.

8. Амбијенталне целине културно-историјског значаја

У простору обухваћеном Планом детаљне регулације нема утврђених као ни евидентираних непокретних културних добара.

9. Општи услови о заштити животне средине од различитих видова загађења

Према усвојеној Одлуци о изради Измена и допуна Плана детаљне регулације комплекса-соларних електрана: »Шајиновац-1«, «Шајиновац 2» и «Шајиновац 3», на к.п.568/1у К.О.Шајиновац, снага 3x999 kW у члану 14 не приступа се изради стратешке процене утицаја на животну средину.

*****услови заштите животне средине код изградње соларне електране**

Производња електричне енергије у соларним електранама се заснива на обновљивом извору енергије и чистим технологијама, са минималим ефектима на природно окружење и затечене екосистеме: нема агресивног односа према животној средини, у току и након завршетка радова, и

посебно током експлоатације. Ограда око соларних панела треба да омогући кретање ситних животињских врста (водоземци и гмизавци) по рубним деловима простора. Решење са жичаном оградом са величином мрежних окаца најмање 5cm је прихватљиво само под условом да се ствара појас ниског травњака уз ограду, који одбија ситне сисаре од ограде. Кошењем појаса ширине 1m уз ограду (најмање три пута годишње) треба постићи да висина траве овог појаса буде увек нижа од природне вегетације суседног станишта. Заштитни појас мора да садржи појас травне вегетације уз ограду, који се одржава редовним кошењем. Минимална висина траве (висина стрџике при кошењу) не сме бити мања од 10cm, а максимална висина пре кошења може бити 20-25cm. Препоручује се чување оригиналне вегетације, која је најбоље адаптирана на локалне педолошке и климатске услове.

У оквиру границе Плана не планирати садржаје који негативно утичу на квалитет воде, ваздуха и тла, као и прекомерне буке. При изградњи објеката обавезна је примена свих прописа, смерница и стручних искустава за заштиту људи, земљишта, вода и материјалних добара.

10. Општи услови и мере заштите живота и здравља људи и заштите од елементарних непогода

У оквиру граница Првих измена и допуна Плана не планирају се садржаји који негативно утичу на квалитет воде, ваздуха и тла, као и на стварање прекомерне буке.

При изградњи објеката обавезна је примена свих прописа, смерница и стручних искустава за заштиту људи и материјалних добара.

11. Заштита од елементарних непогода

У поступку спровођења Првих измена и допуна Плана, приликом издавања Информације о локацији и Локацијских услова обавезна је примена свих прописа, смерница и стручних искустава као и Уредбе о организовању и функционисању цивилне заштите ("Службени гласник РС", бр. 21/92).

Објекти морају бити реализовани у складу са Правилником о техничким нормативима за електричне инсталације ниског напона ("Службени лист СФРЈ", бр. 53/88, 54/88 и 28/95) и Правилником за заштиту објеката од атмосферског пражњења ("Службени лист СРЈ", бр. 11/96).

Заштита становништва и материјалних добара од ратних разарања обезбеђује се према Закону о одбрани ("Сл. гласник РС", бр. 116/07 и 88/09) и Уредби о организовању и функционисању цивилне заштите ("Сл. гласник РС", бр. 21/92).

На предметном подручју забрањена је употреба технологија које могу угрозити окружење. На површинама јавне намене обавезна је употреба атестираних инфраструктурних објеката и мрежа, а њихова уградња мора бити извршена од стручних и овлашћених лица.

12. Заштита од земљотреса

Подручје Првих измена и допуна Плана, спада у *зону VIII степена* MCS. На поменутом подручју није било катастрофалних потреса, али се не искључује могућност јачих удара.

Основну меру заштите од земљотреса представља примена принципа асеизмичког пројектовања објеката, односно примена сигурносних стандарда и техничких прописа о градњи на сеизмичким подручјима.

Ради заштите од потреса, објекти морају бити реализовани и категорисани према Правилнику о техничким нормативима за изградњу објеката високоградње у сеизмичким подручјима ("Службени лист СФРЈ", бр. 31/81, 49/82, 29/83, 21/88 и 52/90).

13. Заштита од пожара

Објекти морају бити изведени према одговарајућим техничким противпожарним прописима, стандардима и нормативима у складу с Правилником о техничким нормативима за хидрантску мрежу за гашење пожара ("Службени лист СФРЈ" бр. 30/91), Правилником о техничким нормативима за приступне путеве, окретнице и уређене платое за ватрогасна возила у близини објекта повећаног ризика од пожара ("Службени лист СРЈ", бр. 8/95), Законом о заштити од пожара ("Службени гласник РС", бр. 111/09 и 20/15) и другим прописима који уређују ову област.

Основне мере заштите од пожара су:

- Ради заштите од пожара да буде омогућено кретање интервентних возила (ватрогасна возила, хитна помоћ, милицијска кола) планирањем потребне ширине саобраћајница: за двосмерни саобраћај 6,0 m са потребним радијусом мин. 7,0 m, а да као најудаљенија тачка објекта од постојеће саобраћајнице не буде већа од 25,0 m,
- Обезбедити довољне количине воде за гашење пожара,
- При изградњи објеката поштовати прописе из противпожарне заштите,
- Растојање између објеката мора бити тако да спречи преношење пожара са објекта на објекат и омогући приступ сваком објекту појединачно,

- Лако запаљиве и експлозивне материје потребно је складиштити на прописан начин уз одговарајућу сагласност и мере заштите.

14. Заштита од поплава

На планским површинама плана Измена и допуна плана потребно је применити следеће смернице:

-Уколико се предметна зона налази уз водоток потребно је дефинисати ширину појаса уз корито водотока на којем се не могу објекти. Треба оставити минимум 5м слободног коридора уз нерегулисани водоток за случај спровођења заштите од поплава.

-да положај објекта у плану не омета и ремети водни режим на предметном простору и ремети отицање великих вода.

-отпадне воде не упуштати у реку без уграђених пречишћивача

-Регулисати и усмерити потенцијалне површинске воде.

-није дозвољено градити водопрпусне септичке јаме

-забрањено је градити: кланице, млекаре, хладњаче, односно све производне објекте код којих постоје технолошке отпадне воде.

-забрањено је неконтролисано уклањање вегетације са обала водотока.

-Правилно и по прописима планирати и изводити инфраструктуру (водовод, канализацију) да оне не би биле узрочник појаве подземне воде.

Изградњу пословно-производних и трговинских објеката и објеката складишта радити у складу са Уредбом о утврђивању Листе пројеката за које је обавезна процена утицаја и Листе пројеката за које се може захтевати процена утицаја на животну средину („Службени гласник РС бр.114/08).

15. Цивилна заштита људи и добара

Мере заштите од интереса за одбрану земље, треба да буду уграђене у сва просторна решења обрађена овим планом Измена и допуна плана као превентивне мере.

Заштита становништва и материјалних добара од ратних разарања обезбеђује се на подручју Измена плана према Закону о одбрани ("Службени гласник РС", бр. 45/91 и 58/91), Закону о одбрани ("Службени лист СРЈ", бр. 43/94, 11/95, 28/96 и 44/99), Уредби о објектима од посебног значаја за одбрану Републике Србије ("Службени гласник РС", бр. 18/92) и Уредби о организовању и функционисању цивилне заштите ("Службени гласник РС", бр. 21/92).

На предметном подручју не планирају се изградња двонаменских склоништа у објектима.

III. ПРАВИЛА ГРАЂЕЊА

1. Општа правила за изградњу објеката

Општа правила грађења важе за све делове подручја Измена и допуна Плана. На површинама измена и допуна плана могућа је изградња објеката у складу са новоодређеним наменама, а према правилима грађења. Забрањена је изградња објеката који угрожавају и негативно утичу на квалитет животне средине.

Индекс заузетости парцеле (з) је однос између бруто површине под објектом и површине грађевинске парцеле помножен бројем 100. Бруто површина под објектом је хоризонтална пројекција габарита приземља објекта на парцелу.

Индекс изграђености (и) је однос између бруто развијене грађевинске површине свих етажа корисног простора и површине парцеле. Надземне гараже, техничке просторије и слично, рачунају у површину корисних етажа и не редукују се.

Подземне гараже, техничке просторије, техничке оставе, комуникације и маневарски простор гаража не улазе у обрачун површине корисних етажа.

Сви услови изградње појединачних парцела дати планом, у случају нове поделе парцела, остају исти као изведена величина из свих услова сваке од парцела.

Новопланирани објекти требају да одражавају савремен приступ пројектовању уз поштовање природног амбијента, технолошкох карактеристика објекта и правила грађења дата појединачно за целине.

Максималне висине дефинисане правилима грађења, односе се на висину слемена код косих кровова, односно висину венца код равних и кровова са нагибом кровних равни мањим од 10%.

Дозвољава се изградња објеката са подземном етажом- сутерен или подрум, а у зависности од нивоа подземних вода и геомеханичким испитивањима.

Простор за паркирање у оквиру грађевинске парцеле одређује се на основу норматива 70м2 корисне површине пословног простора 1 паркинг место и може се користити само у функцији објекта за који је намењен.

2. Услови за формирање грађевинске парцеле

Све грађевинске парцеле морају имати обезбеђен приступ на јавну површину. Уколико катастарска парцела нема приступ на површину јавне намене није грађевинска парцела. Приступ на површину јавне намене може се обезбедити пројектом парцелације.

Величина грађевинске парцеле дефинисана је регулационим линијама према површинама јавне намене и границама катастарских парцела. Усаглашава се са технолошким условима и потребама конкретне намене, а у складу са прописима и одговарајућим техничким нормативима. Нове грађевинске парцеле формирају се применом правила парцелације, препарцелације и исправке граница суседних парцела, у складу са Закона о планирању и изградњи („Службени гласник РС“, бр. 72/09, 81/09 – исправка, 64/10 – одлука УС, 24/11, 121/12, 42/13 – одлука УС, 50/13 – одлука УС, 98/13 – одлука УС, 132/14, 145/14 и 83/2018) (члан 65) и Правилника о општим правилима за парцелацију, регулацију и изградњу (“Сл. гласник РС”, бр. 22/2015).

На једној катастарској парцели може се образовати већи број грађевинских парцела, пројектом парцелације. Подела постојеће катастарске парцеле на две или више мањих парцела врши се у оквиру граница парцеле. Од већег броја катастарских парцела може се образовати једна или више грађевинских парцела, пројектом препарцелације, у циљу испуњења услова за формирање грађевинске парцеле.

Уколико грађевинска парцела нема директан излаз на јавну површину може да има заједнички колски прилаз (сукориснички) који је минималне ширине 3,50m.

3. Величине грађевинске парцеле и параметри за локације

На простору плана су одређене три грађевинске парцеле чије величине одговарају планираној намени. Техничке просторије, техничке оставе, не улазе у обрачун површине корисних **етажа**. Процент заузетости је до 70% грађевинске парцеле са минималном ширином фронта 30m.

4. Положај објекта у односу на регулацију и грађевинске линије

Положај објекта на парцели је одређен грађевинском линијом и регулацијом саобраћајнице. Грађевинске линије су линије до којих је дозвољено поставити објекат у нивоу и изнад терена. Подземне етаже могу да се граде унутар или до грађевинске линије. У простору између регулационе и грађевинске линије може се поставити само портирница -информациони и контролни пункт комплекса.

Минимално растојање од бочних и задње границе парцеле је на 4,0m, где је могуће постављање објекта, а на међи уз сагласност суседа.

Пожељно је формирање линеарног зеленила уз међу и садња једног реда дрвореда, а то се односи и на задњу страну парцеле уколико је сусед друга грађевинска парцела. Обавеза озелењавања није неопходно ако је комплекс поред заштитног зеленила.

Међусобно растојање између објеката у комплексу је минимално 1/3 висине вишег објекта, али не мање од 4m.

Грађевинске линије су одређене на 10m од регулације свих саобраћајница.

Дозвољена је фазна градња **на парцелама у оквиру свих локација**.

5. Правила и услови за друге и помоћне објекте на парцели

--За пословно-производно-трговински комплекс:

Могућа је изградња пратећих објеката: гараже, оставе-магацини, портирнице, настрешнице, тремови и слично, који могу појединачно бити корисне површине до 50m².

Спратност ових објеката се ограничава на П (приземље) и висине до 5,0m.

--За соларне панеле:

Не дозвољава се изградња пратећих објеката осим оних који су предвиђени техничком документацијом.

6. Паркирање на парцели

Дозвољено је паркирање свих врста возила искључиво на парцели. Паркинге и манипулативне површине предвидети у оквиру парцела. Број паркинг места **одређује се на основу норматива 70m² корисне површине пословног- административног простора 1 паркинг место. За производни део паркинг места запослених одредити према правилнику за ту делатност.** У зависности од намене објекта предвидети и паркинге за тешке камионе у делу парцеле и потребне манипулативне путеве и површине.

7. Ограђивање грађевинских парцела

Дозвољно је ограда грађевинских парцела транспарентном оградом висине од 1,4 м до 2,2 м са или без парапета висине до 0,6 м, коју је могуће озеленити садњом зимзелених пузавица. Зидане ограде су висине 0,9 м.

Дозвољава се преграђивање функционалних целине с тим да висина унутрашње ограде не може бити виша од висине спољне ограде.

Дозвољава се формирање заштитних звучних и визуелних баријера између технолошких целина, с тим да се за формирање баријера користе природни материјали са пожељним озелењавањем.

7. Изградња соларних панела (на к.п. бр. 568/7, 568/8 и 568/9 у К.О.Шајиновац)

Положај објекта на парцели

- монтажни панели
- слободностојећи објекти: ТС и садржаји на улазном пункту

Услови за изградњу

Панели са фотоелектричним модулима се постављају на металним шиповима, у паралелним редовима. Контејнери са трансформаторима постављају се на бетонска постоља, уз обавезу обезбеђења локације опремом и инсталацијама за могуће акциденте, првенствено за санитарно безбедно прикупљање ТС уља у случају хавариског изливања.

Технички елементи постројења соларне електране који се односе на: осветљење постројења, посебних објеката и прилазног пута, систем надзора и узбуђивања, систем заштите од пожара и других акцидената, заштиту од атмосферског пражњења, систем управљања и надзора решаваће се кроз пројектну документацију, а у складу са техничким правилима, интерним стандардима и прописима испоручиоца опреме.

8. Изградња пословно-производно-трговинских комплекса (на к.п. бр. 568/7, 568/8 и 568/9 у К.О.Шајиновац)

Ово су парцеле за изградњу пословно-производно-трговинских комплекса- за локације малих и средњих предузећа.

Могуће су делатности: пословање, производња, магацински простори и трговина као што су: изложбено сајамски простори, административне услуге, комерцијалне услуге, занатство, сервисне услуге, полигон за обуку возача, производне делатности које не угрожавају здравље људи и животну средину, отворени тржни центри....

Реализација изградње је могућа изградњом једног или више објеката на парцели као и кроз више фаза реализације.

Дозвољава се изградња и приземних објеката са галеријом уколико организација посла то захтева.

Највећа дозвољена спратност је П+1, а најнижа П-приземље са галеријом. Максимална висина до 10,9 м. Дозвољена висина за рекламне стубове (тотеме) је 30 м.

9. Урбанистичко и архитектонско обликовање

У фази пројектовања потребно је урадити геолошка испитивања терена, која ће дефинисати дубину и начин фундаирања објеката, као и заштиту суседних објеката и инфраструктуре.

У току извођења радова и при коришћењу објекта, водити рачуна о техничким и еколошким условима на суседним парцелама, као и о безбедности објеката изграђених на њима (при ископу темеља, одводњавању површинске воде, гаражирању возила, изношењу шута, смећа и др).

10. Мере енергетске ефикасности изградње

Сви новопланирани објекти морају да задовољавају прописе везане за енергетску ефикасност објеката (Правилник о енергетској ефикасности зграда ("Службени гласник РС", бр. 61/11). Овим правилником ближе се прописују енергетска својства и начин израчунавања топлотних својстава објеката високоградње, као и енергетски захтеви за нове и постојеће објекте.

Енергетска својства и начини израчунавања топлотних својстава утврђују се за стамбене зграде са једним станом; стамбене зграде са два или више станова; управне и пословне зграде; зграде намењене образовању и култури; зграде намењене здравству и социјалној заштити; зграде намењене туризму и угоститељству; зграде намењене спорту и рекреацији; зграде намењене трговини и услужним делатностима; зграде мешовите намене; зграде за друге намене које користе енергију.

Енергетска ефикасност зграде је остварена ако су обезбеђени минимални услови комфора садржани у Правилнику, а при томе потрошња енергије за грејање, хлађење, припрему топле санитарне воде, вентилацију и осветљење, не прелази дозвољене максималне вредности по м² садржане у Правилнику.

При пројектовању термотехничких система потребно је предвидети елементе система грејања, климатизације и вентилације са високим степеном корисности, у складу са Правилником. Системе централног грејања потребно је пројектовати и изводити тако да буде омогућена централна и локална регулација и мерење потрошње енергије за грејање.

Мере енергетске ефикасности градње за планиране објекте

Приликом пројектовања објеката неопходно је обратити пажњу на оријентацију и функционални концепт зграде у циљу коришћења природе и природних ресурса предметне локације, пре свега енергије сунца, ветра и околног зеленила. Потребно је обратити пажњу на топлотно зонирање зграде, односно груписати просторије у згради у складу са њиховим температурним захтевима; зоне са вишим температурним захтевима пројектовати тако да могу максимално да искористе природне потенцијале локације.

Приликом пројектовања предвидети облик зграде којим се може обезбедити што је могуће енергетски ефикаснији однос површине и запремине омотача зграде у односу на климатске факторе и намену зграде. Потребно је обезбедити максимално коришћење природног осветљења, као и коришћење пасивних добитака топлотне енергије зими, односно заштите од прегревања у току лета адекватним засенчењем. Предвидети систем природне вентилације (вентилациони канали, прозори, врата, други грађевински отвори) тако да губици топлоте у зимском периоду и топлотно оптерећење у летњем периоду буде што мање. Предвидети одговарајућу термичку масу за постизање топлотног комфора у зимском и летњем периоду - повећати термичку инерцију објекта. Потребно је применити висок квалитет топлотне изолације целокупног термичког омотача (у складу са постојећим стандардима и прописима). Највеће допуштене вредности коефицијената пролаза топлоте U_{max} [$W/(m^2 \times K)$], елемената термичког омотача зграде, односно елемената између две суседне термичке зоне, садржане су у Табели 3.4.1.3 Правилника.

Структуру и омотач објекта предвидети тако да се омогући максимално коришћење пасивних и активних соларних система. У случају коришћења падавина, подземне и отпадне воде за потребе заливања, спољне употребе, грејања и хлађења зграде, техничке просторије (резервоар и пумпно постројење) које се користе, уколико су укопане не урачунавају се у индекс заузетости парцеле.

Пример распореда соларних панела за цео комплекс:

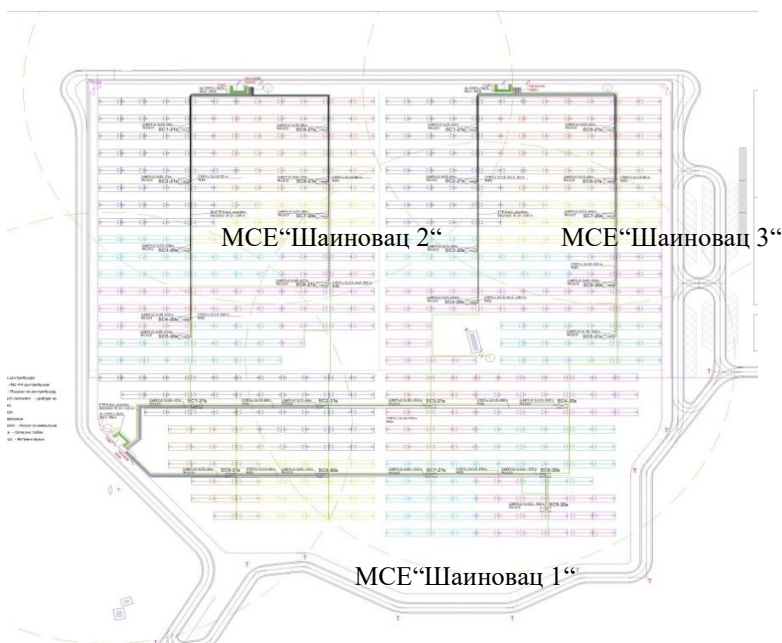

4. УСЛОВИ ПРИКЉУЧЕЊА НА КОМУНАЛНУ И ОСТАЛУ ИНФРАСТРУКТУРУ

Прикључивање објеката на будућу инфраструктурну мрежу вршиће се на основу услова које издају локална јавна предузећа.

IV ГРАФИЧКИ ДЕО ПЛАНА

Лист бр. --- Извод из просторног плана општине Дољевац

Лист бр. 1. Граница подручја захвата Плана на катастарско-топографској подлози...	Р 1:1000
Лист бр. 2. Режим коришћења земљишта.....	Р 1:1000
Лист бр. 3. План намене површина	Р 1:1000
Лист бр. 4. Саобраћај, регулација и нивелација са грађевинским линијама.....	Р 1:1000
Лист бр.5. Мреже и објекти инфраструктуре Електроенергетска мрежа.....	Р 1:1000
Лист бр.6. Мреже и објекти инфраструктуре-Водоводна и канализациона мрежа.....	Р 1:1000

V ДОКУМЕНТАЦИОНИ ДЕО ПЛАНА

-Одлука о изменама и допунама Плана детаљне регулације комплекса-соларних електрана: »Шајиновац-1», «Шајиновац2» и «Шајиновац3 на к.п.568/1 у К.О.Шајиновац, снага 3x999 kW..... број: 350-248 од 15.12.2017. године

-Одлука о измени Одлуке о изменама и допунама Плана детаљне регулације комплекса-соларних електрана: »Шајиновац-1», «Шајиновац 2» и «Шајиновац 3», на к.п.бр. 568/5, 568/6, 568/7, 568/8, 568/9, 568/10 и 568/11, у К.О.Шајиновац, снага 3x999 kW-.....број: 350-72 , од 05.06.2018.године.

Подаци о обављеном јавном увиду

1. Извештај комисије за планове општине Дољевац о извршеној стручној контроли РЈУ, датум: 04.06.2018.године;
2. Извештај о извршеној стручној контроли Измена и допуна Плана детаљне регулације комплекса-соларних електрана: »Шајиновац-1»,«Шајиновац2»и«Шајиновац3 на к.п. 568/5, 568/6, 568/7, 568/8, 568/9, 568/10 и 568/11 у К.О.Шајиновац, снага 3x999 kW – број 350-72/2018 од 09.10.2018.год;
3. Подаци о оглашавању Плана;
4. Примедбе на План пристигле током трајања јавног увида;
5. Став обрађивача по примедбама на План;
6. Извештај о обављеном јавном увиду у нацрт Плана детаљне регулације комплекса-соларних електрана: »Шајиновац-1»,«Шајиновац2»и«Шајиновац3 на к.п. 568/5, 568/6, 568/7, 568/8, 568/9, 568/10 и 568/11 у К.О.Шајиновац, снага 3x999 kW, број 350-72/2018, од 20.11.2018.год;
7. Обавештење Комисије за Планове;

Услови и мишљења надлежних институција

- ЈКП „Дољевац“ - број 13-09/18 дана 10.05.2018.година;
- ЈП за управљање путевима Дољевац - број 13-3/18-III дана 11.05.2018.година;
- ЈП за водоснабдевање „ Брестовац-Бојник-Дољевац“, бр. 272/1 од 15.05.2018.година;
- Телеком Србија, ДИРЕКЦИЈА ЗА ТЕХНИКУ, Сектор за фиксну приступну

мрежу, Сужба за планирање и изградњу мреже Ниш, Ниш Вождова 11А, број:А334-190530/12-2018СЈ од 01.06.2018.год;

- ЈВП „Србија воде“ Београд, водопривредни центар „Морава“ Ниш – број 4360/1 од 07.06.2018.год;
- Предузеће за изградњу гасоводних система ,транспорт и промет природног гаса „ЈУГОРОСГАЗ“ а.д., бр. I -35 , од 11.05.2018.год.
- ЕД Ниш , Место: Ниш ,адреса: булевар др Зорана Ђинђића бр. 46а, бр. 130522/2 , од 16.07.2018.год;
- Образложење Плана;

VI СМЕРНИЦЕ ЗА СПРОВОЂЕЊЕ ПЛАНА

Ова Измена и допуна Плана детаљне регулације представља плански основ за:

А/ издавање локацијске дозволе. Издаје је надлежни општински орган у складу са одредбама овог Плана. Локацијске дозволе као основ за добијање одобрења за изградњу могу се издавати за цело грађевинско подручје из Плана.

Б/ издавање грађевинске дозволе. Издаје је надлежни општински орган на основу техничке документације у складу са одредбама овог плана.

В/ прибављање земљишта. У Плану детаљне регулације, у текстуалном делу и графичком прилогу бр 2. „Режим коришћења земљишта“, дефинисане су површине грађевинског земљишта, што је основ за прибављање земљишта, са циљем привођена истог намени.

VII ЗАВРШНЕ ОДРЕДБЕ

Измена и допуна Плана детаљне регулације комплекса-соларних електрана: »Шајиновац-1», «Шајиновац 2» и «Шајиновац 3», на к.п.568/5, 568/6, 568/7, 568/8, 568/9, 568/10,568/11 у К.О.Шајиновац, снага 3x999 kW је оверена потписом председника и печатом Скупштине општине Дољевац и урађена је у четири аналогна и четири дигитална примерка, од којих се два примерка налазе у Одељењу урбанизам, инспекцијске послове и ванпривредне делатности општине Дољевац и по један примерак, Републичком геодетском заводу и обрађивачу плана.

Права на непосредан увид у донете Измене и допуне Плана детаљне регулације комплекса-соларних електрана: »Шајиновац-1«, »Шајиновац 2« и »Шајиновац 3«, на к.п.568/5, 568/6, 568/7, 568/8, 568/9, 568/10, 568/11 у К.О.Шајиновац, снага 3x999 kW имају правна и физичка лица, на начин и под условима које ближе прописује министар надлежан за послове урбанизма.

Измена и допуна Плана детаљне регулације комплекса-соларних електрана: »Шајиновац-1«, »Шајиновац 2« и »Шајиновац 3«, на к.п.568/5, 568/6, 568/7, 568/8, 568/9, 568/10, 568/11 у К.О.Шајиновац, снага 3x999 kW ступа на снагу осмог дана од дана објављивања у "Службеном листу града Ниша".

Број: 350-72/2018

У Дољевцу, 29.11.2018. године

ПРИВРЕМЕНИ ОРГАН ОПШТИНЕ ДОЉЕВАЦ

ПРЕДСЕДАВАЈУЋИ

мр екон. Милош Вукотић, с.р.

8.

На основу тачке 3. Одлуке о распуштању Скупштине општине Дољевац и образовању Привременог органа општине Дољевац и Решења о именовању председника и чланова Привременог органа општине Дољевац ("Службени Гласник РС" бр.81/18), члана 35.став 7. Закона о планирању и изградњи („Службени гласник РС“, бр. 72/09, 81/09 – исправка, 64/10 – одлука УС, 24/11, 121/12, 42/13 – одлука УС, 50/13 – одлука УС, 98/13 – одлука УС, 132/14, 145/14 и 83/18) и члана 37. став 1 тачка 6. Статута општине Дољевац ("Службени лист Града Ниша" бр: 69/08 , 89/10, 14/12, 32/12, 70/12, 57/13, 9/14, 99/15, 100/16),

Привремени орган општине Дољевац на седници одржаној 29.11.2018.године, донео је:

ИЗМЕНУ И ДОПУНУ ПЛАНА ДЕТАЉНЕ РЕГУЛАЦИЈЕ ИНДУСТРИЈСКЕ ЗОНЕ У ПУКОВЦУ

Измена и допуна Плана детаљне регулације индустријске зоне у Пуковцу, састоји се из:

- Текстуалног дела: правила уређења и правила грађења;
- Графичког дела,
- Документационог дела;

Правила уређења, правила грађења и графички део су делови Плана детаљне регулације који се објављују, док се документациони део не објављује, али се ставља на јавни увид.

I НАЦРТ ПЛАНА

1. Повод и циљ израде измене и допуне Плана детаљне регулације

Повод за израду плана

Изради измена и допуна Плана детаљне регулације индустријске зоне у Пуковцу приступа се на основу Одлуке о изради измена и допуна Плана детаљне регулације индустријске зоне у Пуковцу, број: 350-199, донете од стране Скупштине општине Дољевац на седници одржаној 10.10.2017. године и Одлуке о измени Одлуке о изради измена и допуна Плана детаљне регулације индустријске зоне у Пуковцу, број: 350-71, донете од стране Скупштине општине Дољевац на седници одржаној 05.06.2018. године.

Циљеви израде плана

Овом изменом и допуном Плана се врши промена намене на делу површине постојећег Плана детаљне регулације индустријске зоне у Пуковцу и за тај простор се одређују нове путне трасе, дају се нивелациона решења и правила регулације и парцелације.

Израда Плана се заснива на комплексним анализама стања и проценама нових потреба у простору.

Основни циљеви израде измене и допуне Плана:

- Промена намене површине за простор источно од **државног пута IIА реда број 158** па до источне границе плана, а све у границама обухвата измена Плана;
- Формирање нове саобраћајнице у границама обухвата измена Плана;
- Провера регулационе линије улица са елементима за обележавање и нивелацијом на геодетској подлози;
- Дефинисање капацитета и стандарда изградње;
- Дефинисање најрентабилнијег типа изградње у складу са израженим потребама простора;

2. Правни и плански основ

Правни основ је:

-Закон о планирању и изградњи („Службени гласник РС“, бр. 72/09, 81/09 – исправка, 64/10 – одлука УС, 24/11, 121/12, 42/13 – одлука УС, 50/13 – одлука УС, 98/13 – одлука УС, 132/14, 145/14 и 83/18).

-Правилник о садржини, начину и поступку израде докумената просторног и урбанистичког планирања („Службени гласник Републике Србије“, број 64/2015),

-Правилник о општим правилима за парцелацију, регулацију и изградњу („Сл. гласник Републике Србије“, бр. 22/2015).

-Одлука о изради измена и допуна Плана детаљне регулације индустријске зоне у Пуковцу,

број: 350-199, донете од стране Скупштине општине Дољевац на седници одржаној 10.10.2017. године

-Одлука о измени Одлуке о изради измена и допуна Плана детаљне регулације индустријске зоне у Пуковцу, број: 350-71, донете од стране Скупштине општине Дољевац на седници одржаној 05.06.2018. године.

Плански основ је:

- Просторни план Републике Србије од 2010. До 2020. Године („Службени гласник РС“, бр 88/10),
- Просторни план општине Дољевац ("Сл. лист града Ниша ", бр. 16/11),
- План детаљне регулације индустријске зоне у Пуковцу ("Сл. лист града Ниша ", бр. 50/2011).
- Просторни план подручја инфраструктурног коридора Ниш-граница Републике Македоније („Службени гласник РС“, бр 77/02),
- Измена и допуна Просторног плана подручја инфраструктурног коридора Ниш-граница Републике Македоније („Службени гласник РС“, бр127 /14),

Планом вишег реда забрањена је изградња за све намене које угрожавају животну средину.

3. Обухват плана

3.1. Граница и површина обухвата плана

План обухвата подручје од **89,67 ha**.

Простор у обухвату Плана чине две целине: простор лево од **државног пута IA реда број 1** из правца насеља Пуковац у површини од **11,83 ha**, и десно од **државног пута IA реда број 1** у површини од **75,99 ha** око планиране деонице **државног пута IIА реда број 158**, јужно до границе са К.О. Брестовац, односно општином Лесковац и источно до приобаља реке Јужне Мораве и простор дела **државног пута IA реда број 1** који је део плана у површини **1,85 ha**.

Из обухвата се изузима део Плана који припада ПДР-е измештања деонице **државног пута IIА реда број 158**.

Обухват Плана се налази у оквиру К.О. Пуковац, у оквиру границе која иде по катастарским парцелама:

Целина лево од државног пута IA реда број 1, од југо-запада ка северо-истоку : 2152/2, 2151, 2150, 2146, 2145/1, 2145/2, 2144/2, 2144/1, 2142, 2141, 2140, 2136, 2135, 2134/1, 2134/2, 2133/2, 2132/2, 2131/2, 2130/3, 1797, 1798, 1799, 1832/1, 1833/2, 1834/2, 1835/2, од севера ка југо-истоку: 1835/2, 1834/2, 1833/2, 1832/1, 1804, 1805, 1806/2, 1829/6 и од истока ка западу 10339/1 и од југа ка северо-западу: 2153, 2152/1, 2152/2, као и 2149, 2148, 2147, 2143, 2139, 2137, 2138, 2133/1, 2132/1,

2131/1, 2129, 2131/3, 2130/4, 2130/2, 1800, 1801, 1802, 1803/2, 1803/1, 1829/5 све у К.О.Пуковац.

Целина десно од државног пута IA реда број 1, од севера ка југо-западу : 10746/1, 10745/1, 10744/1, 10742, 10741/1, 10740/1, 10739/1, 10738/1, 13936/2, 10737/1, 10736/1, 10735/1, 10734/1, 10733/1, 10732/1, 10731/1, 10730/1, 10729/1, 10728/1, 10727/1, 10726/1, 10724/1, 10722/1, 10721/1, 10720/1, 12720/2, 11034/2, 11035/2, 13961, од југа ка северо-западу: 10720/1, 10721/1, 10722/1, 10723, 10725, 10727/1, 10728/1, 10729/1, 10730/1, 10731/1, 10732/1, 10733/1, 10734/1, 10735/1, 10736/1, 10737/1, 13936/2, 10738/1, 10739/1, 10740/1, 10741/1, 10743, 10744/1, 10745/1, 10746/1, 10747/1, 10748/1, 10749/1, кроз парцеле: 13963/1, 693/2, 694/2, 696/2, 697/2, 701/2, 702/2, 703/2, 704/2, 705/3, 705/4, 700, 699, 698, 683, 679, 678/2, 673, 675, 676, 677, 684, 685/1, 686, по границама парцела: 687, 688, 657, 639, 630, 629, 628, 619, 618/1, 618/2, 617, 616, 615, кроз парцеле: 607, 606, 605, 604, 603, 598, 599 и парцеле: 600, 601, 602, 586, 585, 584, 583, 582, 581/2, 581/1, од севера ка југо-западу кроз парцелу: 561, 1195, 1196, 13944/1, по граници парцеле: 10678, 10677, 13945, по границама парцела: 10757/1, 10758/1, 10759/1, 10760/1, 10761/1, 10762/1, 10763/1, 10764/1, 10765/1, 10766/1, 10767/1, од севера ка истоку кроз парцеле: 10767/2, 13946, по границама парцела: 10902/2, 10902/1, 10901, 10900, 10899, 10898, 10897, 10896, 10895, 10894, 10893, 10892, 10890, 10889, 10887, 10886, 10885, 10884, 10883, 10882, 10881, 10880, 10875, 10875, 10876, 10877, 10878, 10879, 13951/1, 10924, 13953/1, 10925, 10926, 10927, 10928, 10929, 10930, 13954, 10969, 10967, 10966, 10965, 10964, 10963, 10962, 10961, 10960, 10959, 10958, 10957, 10955, 10954, 10952/1, 10952/2, 13946, 10746/2, 10888, 10891, 10766/2, 10765/2, 10764/2, 10763/2, 10762/2, 10761/2, 10760/2, 10759/2, 10758/2, 10757/2, 10756/2, 10755/2, 10754/2, 10753/2, 10752/2, 10751/2, 10750/2, 13955/2, 13951/2, 10903/2, 10923, 10922, 10921, 10920, 10919, 10918, 10917, 10916, 10915, 10914, 10913, 10912, 10911, 10910, 10909, 10908, 10907, 10906, 10905, 10903/1, 10904, 13952, 10931, 10932, 10933, 10934, 10935, 10936, 10941, 13953/2, 10942, 10945, 10946, 10950, 10951, 10956, 10953, 10700/2, 13956/2, 10749/2, 10748/2, 10747/2, 10756/1, 10755/1, 10754/1, 10753/1, 10752/1, 10751/1, 10750/1, 13955/1, 10700/1, 10699, 10698, 10697, 10695, 10694, 10691, 10690, 10689, 10688, 10687, 10686, 10685, 10683, 10696, 10693, 10692, 13956/1, 10679, 10680, 10681, 1194, 1191, 1190, 1189, 1188, 1187, 1186, 1183, 1182, 1181, 1180/1, 1180/3, 1180/2, 1179, 1178, 1192, 1185, 1184, 1175, 1174, 1176, 1177/1, 1172, 1171, 1173, 1177/2, 1177/3, 641, 642, 643/2, 643/1, 644, 640, 618/4, 645, 646, 647, 648, 649, 650, 651, 652, 655, 656, 1121/2, 10334/2, 689/3, 690/2, 691/2, 692, 695 све у К.О.Пуковац,

Попис катастарских парцела које се изузимају из границе ПДР-е (припадају ПДР-е измештања деонице **државног пута IIА реда број 158**): делови кат.парцела бр: 13946, 10767/2, 10766/2, 10765/2, 10764/2, 10763/2, 10762/2, 10761/2, 10760/2, 10759/2, 10758/2, 10757/2, 10756/2, 10755/2, 10754/2, 10753/2, 10752/2, 10751/2, 10750/2, 13955/2, 10700/2, 13956/2, 10749/2, 10748/2, 10747/2, 10746/2, 10952/2, 13953/1, 10951, 13952, 10904, 10903/1, 10903/2, 13951/2, 10902/1, 10902/2, 10952/1, 10901 све у К.О.Пуковац.

Граница је приказана на свим графичким приказима, а у случају неподударање описа и графике, меродавна је ситуација са графичког приказа (бр. 2. „Граница плана на катастарско-топографској подлози“).

3.2. Постојећа намена простора и начин коришћења земљишта

У обухвату Плана се налази претежно пољопривредно земљиште са атарским и приступним саобраћајницама (90% од површине обухвата Плана). Део Плана захвата земљиште (10% од површине обухвата Плана) које је изграђено (производно-пословни објекти и погони који се односе на: производњу чврстог материјала -брикета за грејање-, производњу и транспорт бетона -бетонска база-, експлоатацију и сепарацију шљунка и песка). У делу приобаља реке Јужне Мораве се налази погон за експлоатацију шљунка (ХГИ А.Д.„Биничка Морава“) који је у функцији и има своју сепарацију. Подручје Плана има добар транзитни положај у односу на трасе државних путева, као и већих центара (Ниш, Лесковац, Дољевац). Интерна саобраћајна инфраструктура није изведена у довољној мери. Од асфалтних саобраћајница изведен је општински пут ширине 5,5m из насеља Пуковац у дужини од 1,6 km. Кроз подручје Плана (целина десно од **државног пута IA реда број 1**) пролази траса **државног пута IIА реда број 158** која је третирана посебним планским документом и планирана је у укупној регулационој ширини од 30,0m. Између целина лево и десно од **државног пута IA реда број 1** постоји изведена веза преко надвожњака чији је део предмет Плана. Остатак чине атарски (земљани) путеви ширине до 4,0m, који се тренутно користе само као прилаз пољопривредним површинама. У јужном делу целине десно од **државног пута IA реда број 1** се налази нерегулисан канал ширине 10,0m који се користи за прикупљање атмосферске воде у кишним периодима.

Од инфраструктурних објеката у обухвату Плана се налазе пет изведених трафостаница капацитета 10/0,4 kV изграђене за потребе тренутних потрошача које нису у власништву Електродистрибуције Ниш. За будуће кориснике планираних објеката предвиђа се изградња нових

електроенергетских објеката у складу са потребама потрошача.

3.3. Услови из Просторног плана општине Дољевац

Сагледавањем потреба за грађевинским земљиштем, а на основу процена расположивог простора који није изграђен, процењених привредних и природних потенцијала и потреба, капацитета постојеће и планиране инфраструктуре (постојање коридора државних путева IA и IIА реда, долина Јужне Мораве), на предметном подручју су планиране привредне делатности, као основна намена простора.

У оквиру привредних делатности дозвољена је изградња: производних и комерцијалних делатности, пољопривредних комплекса и фарми за узгој стоке.

Погоне у области производње и услуга развијати уз увођење нових технологија са смањеним негативним утицајем на животну средину.

С обзиром да се ово подручје одликује присуством природних ресурса (пољопривредне површине, Јужноморавски алувијум који обилује наносима, тј. сировинама песка и шљунка) који представљају добру сировинску основу, развој индустрије могуће је базирати и на развоју пољопривредно-прерађивачке индустрије и индустрије грађевинског материјала, без нарушавања морфологије терена ка и експлоатација сировина песка и шљунка.

Треба више пажње посветити већој инфраструктурној и комуналној опремљености простора и повољних локација за привлачење „greenfield“ и „brownfield“ инвестиција. Подстицањем развоја малих и средњих предузећа повећаће се ефикасност и степен активности привредне структуре.

Урбанистички параметри утврђују се према Просторном плану општине Дољевац („Сл. лист Града Ниша“ бр. 16/11) и Правилнику о општим правилима за парцелацију, регулацију и изградњу („Сл. лист РС“ бр. 50/11), дати у правилима грађења.

3.4. Подлоге за израду плана

У обухвату Плана детаљне регулације је део катастарске општине, К.О. Пуковац.

Подлоге које су коришћене за израду Плана су следеће:

- Дигитална катастарска подлога, размера 1 : 1000;
- Геодетски снимак предметне локације, размера 1 : 1000;
- Ортофото карте.

II ПРАВИЛА УРЕЂЕЊА

Површина измена и допуна Плана детаљне регулације индустријске зоне у Пуковцу обухвата **87,56ha**.

Грађевинско подручје плана обухвата: 1/грађевинско земљиште, 2/пољопривредно и 3/водно земљиште.

Грађевинско земљиште у грађевинском подручју је подељено на земљиште јавне намене и земљиште остале намене.

1. Грађевинско земљиште јавне намене

Грађевинско земљиште јавне намене обухвата саобраћајно решење Плана (**6,01ha**) и заштитне зоне јавног-путног зеленила и заштитног зеленила и поток (**0,42ha**) и постројење за пречишћавање отпадних вода (**0,58ha**).

Планирано грађевинско земљиште јавне намене обухвата целе, односно делове следећих катастарских парцела:

I ЗОНА

Делови кат.пар. бр.: 10339/1, 2653, 2128, 2120/2, 2119, 2118, 2117, 2096, 2095, 2094, 2093, 2129, 1829/5, 1829/6, 2132/1, 2131/1, 2131/3, 2130/4, 1806/2, 1805, 1084, 1803/1, 1803/2, 1802, 2133/2, 2132/2, 2131/2 у К.О. Пуковац.

II ЗОНА

Делови кат.пар. бр.: 10879, 10924, 10880, 10881, 10882, 10883, 10884, 10885, 10886, 10887, 10888, 10891, 10892, 10893, 10894, 10895, 10896, 10897, 10898, 10899, 10900, 10901, 13954, 10923, 10922, 10921, 10920, 10919, 10918, 10917, 10916, 10915, 10914, 10913, 10912, 10911, 10910, 10909, 10908, 10907, 10906, 10905, 10904, 10903/1, 13951/1, 10950, 13952, 10952/1, 10946, 10945, 10936, 10935, 10934, 10933, 10942, 10941, 13953/1, 10953, 10955, 10956, 10958, 10959, 10960, 10961, 10963, 10964, 10965, 10966, 10967, 10969, 10925, 10926, 10927, 10929 у К.О. Пуковац.

ЗОНА А

Део државног пута **IA реда број 1**. део кат.пар. бр.: 13943 К.О. Пуковац.

III ЗОНА

Делови кат.пар. бр.: 13955/1, 1173, 1177/3, 10750/1, 10751/1, 10752/1, 10753/1, 10754/1, 10755/1, 10756/1, 10757/1, 13945, 10677, 10678, 10679, 10680, 10681, 641, 642, 10683, 10685, 10686, 10687, 10688, 10689, 10690, 13956/1, 10692, 10693, 10695, 10696, 10698, 10699, 10700/1, 13944/1, 10749/1, 10748/1, 10747/1, 10746/1, 10745/1, 10744/1, 10742, 10741/1, 10740/1, 10739/1, 10738/1, 13936/2, 10737/1, 10736/1, 10735/1, 10734/1, 10733/1, 10732/1, 10731/1, 10730/1, 10729/1, 10728/1, 10727/1, 10726/1, 10724/1,

10722/1, 10721/1, 10720/1, 10720/2, 13961 и 617, 616, 615, 607, 606, 602, 598, 586 у К.О. Пуковац.

1.1. Саобраћајне површине

Елементи ситуационог и нивелационог плана су приказани у графичком прилогу бр.4. Саобраћај, регулација и нивелација са грађевинским линијама.

У обухвату Плана детаљне регулације индустријске зоне у Пуковцу у Општини Доњевац налази се део деонице број 1103 **државног пута IA реда број 1**, између саобраћајних чворова број 151 (петља Доњевац на стационажи км.451+250,00) и саобраћајног чвора 152 (петља Брестовац на стационажи км.457+272,00) код денивелисаног укрштаја - прелаз преко аутопута на стационажи км.454+012,00**.

(** - податак "Trace Srbija AD Niš")

Такође, у обухвату Плана детаљне регулације индустријске зоне у Пуковцу у Општини Доњевац налази се део деонице 15824 **државног пута IIA реда број 158** у дужини од 703,33м¹, између саобраћајних чворова број 15819 (Малошиште - на стационажи км.187+131,00, ГПС координате: x-4790632,227; y-7570586,394; z-204,090) и број 15820 (Брестовац - Запањска Топоница на стационажи км.201+161,00, ГПС координате: x-4778992,955; y-7573478,297; z-207,550), од стационаже км.197+611,54 до км.198+082,62 државног пута IIA реда број 158*.

1.2. Саобраћајне површине

Елементи ситуационог и нивелационог плана су приказани у графичком прилогу бр.4. Саобраћај, регулација и нивелација са грађевинским линијама.

У обухвату Плана детаљне регулације индустријске зоне у Пуковцу у Општини Доњевац налази се део деонице број 1103 **државног пута IA реда број 1**, између саобраћајних чворова број 151 (петља Доњевац на стационажи км.451+250,00) и саобраћајног чвора 152 (петља Брестовац на стационажи км.457+272,00) код денивелисаног укрштаја - прелаз преко аутопута на стационажи км.454+012,00**.

(** - податак "Trace Srbija AD Niš")

Такође, у обухвату Плана детаљне регулације индустријске зоне у Пуковцу у Општини Доњевац налази се део деонице 15824 **државног пута IIA реда број 158** у дужини од 703,33м¹, између саобраћајних чворова број 15819 (Малошиште - на стационажи км.187+131,00, ГПС координате: x-4790632,227; y-7570586,394; z-204,090) и број 15820 (Брестовац - Запањска Топоница на стационажи км.201+161,00, ГПС координате: x-4778992,955; y-7573478,297; z-

207,550), од стационаче км.197+611,54 до км.198+082,62 државног пута IIA реда број 158*.

– 1.1.2. Јавне саобраћајнице

Плански обухват се састоји од урбанистичких целина: I, II, III, I-1, II-1, III-1, III-2, III-3 и А.

Урбанистичка целина I налази се југозападно од аутопута према селу Пуковац. У оквиру ове целине изграђена је *јавна* општинска саобраћајница која се протеже коридором село Пуковац - Ј.Морава преко денивелисаног прелаза преко аутопута (државни пут IA реда број 1) на стационачи км.454+012,00**. На графичком прилогу део предметне јавне саобраћајнице који се налази у обухвату Плана у оквиру ове целине означен је са С2. У урбанистичкој целини I планиране су две *јавне* приступне саобраћајнице С8 и С9. Приступна саобраћајница С8 се прикључује-одваја од саобраћајнице С2 на интерној стационачи С2 у км.1+137,61 северним коридором до границе захвата Плана (интерна стационачи С8 на км.0+288,83). Планирана приступна саобраћајница С9 се прикључује-одваја од саобраћајнице С8 у чвору 82 (интерна стационачи С8 на км.0+177,29) и североисточним коридором завршава у чвору 86 (интерна стационачи С9 до км.0+142,98).

Урбанистичком целина I-1 означен је заштитни појас аутопута у ширини од 40 м¹ са *десне* стране државног пута IA реда број 1 у смеру стационаче.

Урбанистичком целином А означен је регулациони појас дела деонице број 1103 државног пута IA реда број 1, између саобраћајних чворова број 151 (петља Дољевац на стационачи км.451+250,00) и саобраћајног чвора 152 (петља Брестовац на стационачи км.457+272,00) заједно са надвожњаком - денивелисаним укрштајем - прелаз преко аутопута на стационачи км.454+012,00**.

Урбанистичка целина II налази се између државног пута IA реда број 1 и државног пута IIA реда 158. У оквиру ове целине протеже се део изграђене *јавне* општинске саобраћајнице која се протеже коридором село Пуковац - Ј.Морава преко денивелисаног прелаза преко аутопута (државни пут IA реда број 1) на стационачи км.454+012,00** (у плану означена са С1), која се протеже коридором запад-исток од денивелисаног прелаза преко аутопута (државни пут IA реда број 1) на стационачи км.454+012,00** до прикључка на државни пут IIA реда 158 (у чвору 48). На ову саобраћајницу остварује прикључак планирана сервисна саобраћајница С4 (у чвору 68) и посредно планирана приступна саобраћајница С5 преко планиране сервисне С4 (у чвору 33). Овом делу постојеће саобраћајнице означене у плану са С1 додељена је интерна

стационачи од чвора 48 на км.0+000,00 до чвора 75 на км.0+809,30.

Урбанистичком подцелином II-1 означен је заштитни појас аутопута у ширини од 40 м¹ са *леве* стране државног пута IA реда број 1 у смеру стационаче.

Урбанистичка целина III налази се између државног пута IIA реда 158 и реке Јужне Мораве и састоји се од три подцелине III-1, III-2 и III-3. У оквиру ове целине изграђена је *јавна* општинска саобраћајница која се протеже североисточним коридором од прикључка на ДП IIA реда 158 (у чвору 11) даље према реци Ј.Морава до североисточне границе обухвата Плана (чвор 1). На ову саобраћајницу остварује прикључак приступна саобраћајница С7 (у чвору 10) и сервисна саобраћајница С6 (у чвору 5).

Саобраћајница С2 (чвор 75-78-91) - део општинског пута Пуковац - Ј. Морава преко денивелисаног прелаза путни надвожњак на стационачи км.454+012,00**
урбанистичка целина I

Постојећа саобраћајница С2 (део општинског пута Пуковац-Ј.Морава) је *јавна* саобраћајница. Саобраћајница С2 изведена је са две асфалтиране саобраћајне траке ширине $t_v=3,0m^1$ и обостраним банкима ширине $b=1,0m^1$ претежно у насипу. На ову саобраћајницу повезана је планска приступна саобраћајница С8 у чвору 78. У регулационом појасу ове изведене саобраћајнице на контакту са регулацијом државног пута IA реда број 1 (са десне стране у смеру интерне стационачи С2) планира се коридор за водовод (за потребу санитарне воде и воде за хидрантску мрежу за урбанистичке целине II и III (или вођењем водоводних цеви преко путног надвожњака на стационачи аутопута км.454+012,00** или подбушивањем државног пута IA реда број 1 северозападно од предметног путног надвожњака (у свему према условима надлежног јавног предузећа као и других релевантних Организација и Институција).

*Дужина изведене јавне саобраћајнице С2 (део општинског пута село Пуковац-Ј.Морава преко денивелисаног прелаза преко аутопута на км.454+012,00**) у обухвату Плана износи 477,08m¹.*

Нивелиционо решење

Почетна нивелета саобраћајнице С2 у чвору 75/км 0 + 809,30 (интерна стационачи С2) условљена је нивелетом путног објекта-надвожњака преко аутопута на км.454+012,00**. Сви преломи нивелете заобљени су вертикалним кривинама. Нивелета саобраћајнице С2 креће се од мин.0,00% до мах.4,45%.

Приступна планирана саобраћајница С8 (чвор 78-82-87)*урбанистичка целина I*

Приступна планирана саобраћајница С8 је јавна саобраћајница. Планирана је са две саобраћајне траке $tv=3,0m^1$ и обостраним банкинама ширине $b=1,0m^1$ претежно у насипу. Дужина планиране саобраћајнице С8 од интерне стационачке км.0+000,00 (чвор 78) до северозападне границе захвата плана износи $288,83m^1$ (чвор 87). Сви преломи нивелете заобљени су вертикалним кривинама. Нивелета саобраћајнице С2 креће се од мин.0,07% до мах.4,29%.

Приступна планирана саобраћајница С9 (чвор 82-86)*урбанистичка целина I*

Приступна планирана саобраћајница С9 је јавна саобраћајница. Планирана је са једном саобраћајном траком $tv=3,5m^1$ и обостраним банкинама ширине $b=0,5m^1$ као једносмерна претежно у насипу. Дужина планиране саобраћајнице С9 од интерне стационачке км.0+000,00 (чвор 82) до северозападне границе захвата плана износи $142,98m^1$ (чвор 86). Сви преломи нивелете заобљени су вертикалним кривинама. Нивелета саобраћајнице С9 креће се од мин.0,04% до мах.0,60%.

Саобраћајница С1 (чвор 48-68-75)-део општинског пута Пуковац-Ј.Морава преко денивелисаног прелаза путни надвожњак на стационачки км.454+012,00***урбанистичка целина II*

Постојећа саобраћајница С1 је јавна саобраћајница. Саобраћајница С1 изведена је са две асфалтиране саобраћајне траке ширине $tv=3,0m^1$ и обостраним банкинама ширине $b=1,0m^1$ претежно у насипу. Дужина изведене саобраћајнице С2 од интерне стационачке км.0+000,00 (чвор 48) до контактне зоне са регулацијом аутопута код денивелисаног путног прелаза са надвожњаком на км.454-012,00** износи $809,30m^1$ (чвор 75). На ову саобраћајницу повезана је планска сервисна саобраћајница С4 и посредно С5 у чвору 68 односно 33. У регулационом појасу ове изведене саобраћајнице на контакту са регулацијом државног пута IA реда број 1 (са десне стране у смеру додељене интерне стационачке С1) планира се коридор за водовод (за потребу санитарне воде и воде за хидрантску мрежу за урбанистичке целине II и III (или вођењем водоводних цеви преко путног надвожњака на стационачки аутопута км.454+012,00** или подбушивањем државног пута IA реда северозападно од предметног путног надвожњака (према условима надлежног јавног

предузећа као и осталим условима и и других релевантних Организација и Институција).

Сви преломи нивелете заобљени су вертикалним кривинама. Нивелета саобраћајнице С1 креће се од мин.0,05% до мах.5,68%.

Сервисна планирана саобраћајница С4 (чвор 68-33-31.1-30)*урбанистичка целина II*

Сервисна планирана саобраћајница С4 је јавна саобраћајница. Планирана је са две саобраћајне траке $tv=2,75m^1$ и обостраним банкинама ширине $b=1,0m^1$ као двосмерна саобраћајница идејно претежно у насипу. Дужина планиране саобраћајнице С4 од додељене интерне стационачке км.0+000,00 (чвор 68) североисточним коридором до државног пута IIA реда 158, даље паралелно као сервисна саобраћајница десно од државног пута (у смеру стационачке државног пута) до северозападне границе захвата плана (урбанистичка целина II) износи $879,79m^1$ (чвор 30) где завршава окретницом. Сви преломи нивелете заобљени су вертикалним кривинама. Нивелета саобраћајнице С4 креће се од мин.0,05% до мах.1,92%.

Ова сервисна саобраћајница остварује прикључак на државни пут IIA реда број 158 у чвору 31.1-31.2.

Сервисна планирана саобраћајница С5 (чвор 33-41)*урбанистичка целина II*

Сервисна планирана саобраћајница С5 је јавна саобраћајница. Планирана је са две саобраћајне траке $tv=2,75m^1$ и обостраним банкинама ширине $b=1,0m^1$ као двосмерна саобраћајница идејно претежно у насипу. Дужина планиране саобраћајнице С5 од интерне стационачке км.0+000,00 (чвор 33) даље југозападним коридором (урбанистичка целина II) износи $561,32m^1$ (чвор 41). Сви преломи нивелете заобљени су вертикалним кривинама. Нивелета саобраћајнице С5 креће се идејно од мин.0,15% до мах.3,11%.

Саобраћајница С3 (чвор 11-10-5-1)-део општинског пута Пуковац-Ј.Морава преко денивелисаног прелаза путни надвожњак на стационачки км.454+012,00***урбанистичке целине III-1, III-2 и III-1-3*

Постојећа саобраћајница С3 је јавна саобраћајница. Саобраћајница С3 изведена је са две асфалтиране саобраћајне траке ширине $tv=3,0m^1$ и обостраним банкинама ширине $b=1,0m^1$ претежно у насипу. Дужина изведене саобраћајнице С3 (чвор 11) до чвора 1 на североисточној граници обухвата Плана, износи $594,18m^1$. Сви преломи нивелете заобљени су

вертикалним кривинама. Нивелета саобраћајнице С3 креће се од мин.0,11% до мах.1,05%. Саобраћајница С3 пролази кроз све три подцелине III-1, III-2 и III-3.

Сервисна планирана саобраћајница С6 (чвор 5-24.1-29)
урбанистичке целине III-1 и III-2

Сервисна планирана саобраћајница С6 је јавна саобраћајница. Планирана је са две саобраћајне траке $t_v=2,75m^1$ и обостраним банкама ширине $b=1,0m^1$ као двосмерна саобраћајница идејно претежно у насипу. Дужина планиране саобраћајнице С6 од интерне стациоане км.0+000,00 (чвор 5) даље југоисточним коридором износи $1.143,28m^1$ (чвор 29) где завршава окретницом. Сви преломи нивелете заобљени су вертикалним кривинама. Нивелета саобраћајнице С6 креће се идејно од мин.0,05% до мах.1,48%.

Ова сервисна саобраћајница остварује прикључак на државни пут IIA реда број158 у чвору 24.1-24.2. Саобраћајница С6 се налази већим делом у подцелини III-1 и мањим делом у подцелини III-2.

Приступна планирана саобраћајница С7 (чвор 10-6)
урбанистичке целине III-1 и III-2

Сервисна планирана саобраћајница С7 је јавна саобраћајница. Планирана је са две саобраћајне траке $t_v=2,75m^1$ и обостраним банкама ширине $b=1,0m^1$ као двосмерна саобраћајница идејно претежно у насипу. Дужина планиране саобраћајнице С7 од интерне стациоане км.0+000,00 (чвор 10) даље југозападним коридором (*урбанистичка целина II*) износи $180,25m^1$ (чвор 6). Сви преломи нивелете заобљени су вертикалним кривинама. Нивелета саобраћајнице С7 креће се идејно од мин.0,12% до мах 0,56%.

Налази се мањим делом у подцелини III-1 а већим у подцелини III-2.

1.1.3. Правила регулације јавних саобраћајница

Регулационе линије и укупна ширина регулационог појаса:

- **Укупна ширина регулационог појаса код свих планираних саобраћајница је промењива и ограничена/овичена регулационим линијама. За све планске саобраћајнице извршена је провера нивелационих и положајних решења из важећег Плана. Регулационе линије су аналитички одређене полигоналним линијама спајањем тачака ножице насипа/усека из идејног решења планираних саобраћајница плус један метар обострано у правцу од осовине пута, у прилог сигурности да ће рубни појас пута (банкине,**

берме, риголе, косине/шкарпе, слободни канали и земљишни појас) као и путни објекти (мостови, пропусти, тунели и галерије, потпорни и обложни зидови, зидови за заштиту од буке) уколико постоје у фази израде пројектне документације бити у оквиру формираних парцела за саобраћајнице јавне намене. Извршено је нивелационо уклапање планираних са изведеним саобраћајницама као и планираних са планираним саобраћајницама на местима прикључака. Места прикључака су у чворовима и означена су бројевима као и комбинацијом броја-тачка броја.

Нивелација, примењени радијуси кривина и падови, усаглашени су са стандардима и прописима за ове врсте саобраћајница. Нивелациона решења свих саобраћајница (постојећих, изведених и планираних) дефинисана су подужним нагибима и идејно пројектовани попречни профили а све приказано у одговарајућем граф. прилозима у Р 1:100/1000 и Р 1:200/2000 (подужни профили саобраћајница) и Р 1: 100 (попречни профили саобраћајница). Сви преломи нивелета саобраћајница заобљени су вертикалним кривинама. Максимални примењени подужни нагиб код планираних саобраћајница износи: 4,29%.

Коловозну конструкцију новопроектних деоница, утврдити сходно рангу саобраћајнице, оптерећењу као и структури возила која ће се њоме кретати. При пројектовању коловозне конструкције мора се водити рачуна о квалитету материјала у постелици и саобраћајном оптерећењу. За све саобраћајне површине предвиђа се следећа коловозна конструкција: хабајући слој од асфалт бетона АБ11 дебљине минимум 5cm; горњи носећи слој од бетуменизираног дробљеног кречњачког агрегата БНС 22 дебљине минимум 8cm; доњи носећи слој од дробљеног кречњачког агрегата механички стабилизован у уваљаном стању дебљине минимум 15cm; и тампонски слој од природног шљунка, или дробљеног кречњачког агрегата механички стабилизован дробљење 30 cm у уваљаном стању минимум 30cm; УКУПНО 58 cm.

Коловозни застор треба да је у функцији садржаја попречног профила саобраћајнице, подужних и попречних нагиба као и начина одводњавања застора.

Одводњавање решавати гравитационим отицањем површинских вода (подужним и попречним падом саобраћајница) у систему затворене или отворене канализације.

*подаци преузети са интернет странице <http://www.putevi-srbije.rs/index.php/sr/referentni-sistem>

**подаци добијени од TRACE SRBIJA AD NIŠ број 3700 од 03.09.2018.god.

1.2. Заштитне зоне

Заштитне зоне:

-Заштитна зона ауто-пута - Због постојеће трасе државног пута **IA реда број 1** формира се ова заштитна зона у ширини од 40m са обе стране (мери се од крајње тачке попречног профила државног пута).

-Зоне заштите трасе инфраструктурних коридора- На планираним правцима траса гасовода и мреже далековода до трафостаница различитог напона кроз планско подручје означене су **зоне заштите инфраструктурних коридора**, као земљишни појас у оквиру кога је изричито забрањена изградња објеката било које врсте. Заштитне зоне далековода се налазе у оквиру грађевинског земљишта.

2. Грађевинско земљиште остале намене

Грађевинско земљиште остале намене у изменама и допунама Плана детаљне регулације индустријске зоне у Пуковцу се дели на три зоне. Зоне су формиране на основу просторне диспозиције, природних услова и заједничких карактеристика у формирању простора.

Урбанистичке зоне су подељене на целине које имају обезбеђен излаз на јавну површину.

Саобраћајнице у формираним радним зонама су земљиште остале намене и биће решаване и дефинисане кроз Ситуациони план локације у фази издавања локацијске и грађевинске дозволе.

ЗОНА I - Лево од државног пута **IA реда број 1**

ЗОНА II - Између државног пута **IA реда број 1** и државног пута **IIA реда број 158**

ЗОНА A -Део државног пута **IA реда број 1**

ЗОНА III - Десно од државног пута **IIA реда број 158** до реке Јужне Мораве

Државни пута **IIA реда бр.158** је реконструисан и изграђен према „ПДР измештања деонице државног пута **II реда бр.214**“ ("Сл. лист града Ниша ", бр. 32/2012), (усвојен на седници скупштине општине Дољевац 27.04.2012.г.) и виши је од рачунских нивоа воде при протицају $Q1\% = 1347\text{m}^3/\text{сек}$, тј. новоизграђени пут уједно представља и насип за заштиту од великих вода Јужне Мораве тако да су површине **ЗОНЕ I** и **ЗОНЕ II** заштићене.

ЗОНА I

Простор **Зоне I** је простор лево од државног пута **IA реда број 1** који се ослања на изведени општински пут из правца насеља Пуковац, улица Моравска. Ова зона се налази на делимично

изграђеном грађевинском земљишту и заузима површину од **11,83 ha**,

Намена простора зоне је пословно-производно-трговински комплекси као што су: индустријска, занатска и мануфактурна производња, мала и средња предузећа, административне услуге, комерцијалне услуге, угоститељски објекти, складишта и стоваришта, хладњаче, прерада и складиштење пољопривредних производа и воћа, производња хране и сточне хране, фарме за узгој и тов, изложбено сајамски простори, полигон за обуку возача, производне делатности које не угрожавају здравље људи и животну средину. Производни погони не смеју своју околину да угрожавају буком, вибрацијама, гасовима, мирисима, отпадним водама и другим штетним дејством. У том погледу проблеме решавати на адекватне начине у складу са нормативима прописа и правилима екологије.

За сваки пословно-производно-трговински комплекси потребно је радити Студије утицаја на животну средину.

Простор **Зоне I** је подељен на две урбанистичке целине:

целина 1- зона заштите државног пута **IA реда број 1**,

целина 2 - пословно-производно-трговински комплекси.

У оквиру површине ове зоне постоје означене трасе заштитних појасева за коридор магистралног гасовода, високонапонских далековода.

ЗОНА II

Простор **Зоне II** је простор између државног пута **IA реда број 1** и државног пута **IIA реда бр. 158**. Ова зона се налази на претежно неизграђеном земљишту и заузима површину од **38,98ha**.

Од изграђених објеката се налази објекат за производњу чврстих облица за грејање (брикета), који се може задржати у постојећој намени.

Намена простора зоне је пословно-производно-трговински комплекси као што су: индустријска, занатска и мануфактурна производња, мала и средња предузећа, административне услуге, комерцијалне услуге, угоститељски објекти, складишта и стоваришта, хладњаче, прерада и складиштење пољопривредних производа и воћа, производња хране и сточне хране, фарме за узгој и тов, изложбено сајамски простори, полигон за обуку возача, производне делатности које не угрожавају здравље људи и животну средину. Производни погони не смеју своју околину да угрожавају буком, вибрацијама, гасовима, мирисима, отпадним водама и другим штетним

дејством. У том погледу проблеме решавају на адекватне начине у складу са нормативима прописа и правилима екологије.

За сваки пословно-производно-трговински комплекси потребно је радити Студије утицаја на животну средину.

Простор Зоне II се налази у ширем подручју утицаја реке Јужне Мораве. Због тога је на том подручју услед хидрогеолошког састава тла, као и директног ризика од подземних вода неопходно пре изградње испитати терен на присуство подземних вода. Због високог нивоа подземних вода не треба планирати изградњу подземних етажа.

Простор Зоне II је подељен на две урбанистичке целине:

целина 1- зона заштите **државног пута IA реда број 1**,

целина 2 - пословно-производно-трговински комплекси.

У оквиру површине ове зоне постоје означене трасе заштитних појасева за коридор гасовода и високонапонских далеководова.

ЗОНА А

Између ЗОНЕ I и ЗОНЕ II је ЗОНА А. Ова површина је део **државног пута IA реда број 1** која улази у састав планске површине ових *Измена и допуна Плана детаљне регулације индустријске зоне у Пуковцу* у површини од **1,85ha**.

Ова веза се остварује ради потребе реализације планираних траса инфраструктурних праваца из ЗОНЕ I у ЗОНУ II и даље у ЗОНУ III.

ЗОНА III

Простор Зоне III је простор између државног пута IIA реда бр.158 и приобалја реке Јужне Мораве. Ова зона је слабо изграђена и заузима површину од **34,88 ha**.

На простору Зоне III одређене су: линија границе подручја великих вода реке Јужне Мораве и линија трасе одбрамбеног насипа. Заштита од великих вода за овај простор је неопходна због нерегулисаних обала Јужне Мораве која стално плави приобални појас, тако да су планирани објекти Зоне III у сталној могућој опасности.

Простор Зоне III се налази у ширем подручју утицаја реке Јужне Мораве. Због тога је на том подручју услед хидрогеолошког састава тла, као и директног ризика од подземних вода неопходно пре изградње испитати терен на присуство подземних вода и одредити начин финансирања, кота финансирања и колико је потребно одићи кота приземља објекта да би изграђени објект били у функцији и заштићени.

Због високог нивоа подземних вода није дозвољена изградња подземних етажа.

Изградња на овом подручју је могућа уз остварење потребних услова заштите и услова градње:

1/ Пре почетка израде техничке документације пројектант је дужан да обезбеди све потребне урбанистичко-планске, геолошке и друге подлоге и услове надлежних јавних предузећа;
2/ При пројектовању и извођењу објекта посебно обратити пажњу на финансирање објекта.

3/ Техничка документација мора бити урађена у складу са важећим законским прописима и нормативима за потребну врсту објекта, а решење мора бити такво да не постоји негативни утицај на режим вода и друге водопривредне објекте;

4/ Дефинисати начин канализације и пречишћавања отпадних вода (фекалне, технолошке и атмосферске);

5/ Постојећи канали за одводњавање морају остати у функцији да не дође до угрожавања простора и објекта од подземних вода;

Зона III је подељена на три целине: III-1, III-2 и III-3

Целина 1 /део простора Зоне III/

се простире на делу између државног пута IIA реда бр.158 и линије великих вода реке Јужне Мораве.

Уз напред наглашене мере предострожности на простору ове зоне се могу градити **пословно-производно-трговински комплекси** и то: објекти мала и средња предузећа, пољопривредни комплекси и фарме за узгој живине и сл., објекти за комерцијалне делатности и то: пословно комерцијалне зоне, са делатностима у домену пружања услуга свих врста (трговина на велико и мало, угоститељство, складишта, стоваришта, хипермаркети, осигурање и остале услужне делатности).

Целина 2 /део простора Зоне III/

Заузима простор између линије великих вода и потребног насипа за заштиту од плављења. **Уз испуњење услова заштите од великих вода** на овом простору је могуће градити објекте **пословно-производно-трговински комплекси**, објекти мала и средња предузећа, пољопривредни комплекси и фарме за узгој живине и сл., објекти за комерцијалне делатности и то: пословно комерцијалне зоне, са делатностима у домену пружања услуга свих врста (трговина на велико и мало, угоститељство, складишта, стоваришта, хипермаркети, осигурање и остале услужне делатности), инфраструктурни објекти и

производне делатности које не угрожавају здравље људи и животну средину).

Целина 3 /део простора Зоне III/

Заузима простор од линије захтеваног насипа за заштиту од плављења па до огледала реке Јужне Мораве.

Цела површина Целине 3-Зоне III је водно земљиште.

Водно земљиште

Из: *Стандардизација класификације намене земљишта и планскихознака у урбанистичким и просторним плановима који се доносе на локалном нивоу* (децембар 2015)

(из садржаја тачка 3.Водно земљиште)-

„Водно земљиште стајаће воде јесте корито и појас земљишта уз корито стајаће воде, до највишег забележеног водостаја.

Водно земљиште обухвата и напуштено корито и пешчани и шљунчани спруд који вода повремено плави и земљиште које вода плави услед радова у простору (експлоатација минералних сировина и сл.).“

Водно земљиште текуће и стајаће воде, јесу корито за велику воду, приобално земљиште (појас земљишта непосредно уз корито за велику воду водотока који служи одржавању заштитних објеката и корита за велику воду и обављању других активности које се односе на управљање водама) и појас земљишта уз корито стајаће воде, до највишег забележеног водостаја.

Водно земљиште на подручју плана обухвата и напуштена корита и пешчане и шљунчане спрудове, које вода повремено плави и земљиште које вода плави услед радова у простору (преграђивања текућих вода, експлоатације минералних сировина и слично).

За шире подручје Плана рађен је Пројекат: ПДР индустријска зона Пуковац-Пројекат заштите од великих вода Јужне Мораве број:07/02-04/2012 од 19.04.2012.године који је израдило привредно друштво ЛИБЕЛА ИНЖЕЊЕРИНГ д.о.о. Из Ниша, на основу кога је срачуната и утврђена линија леве обале реке Јужне Мораве велике воде која би се по вероватноћи могла појавити у стогодишњем периоду (Q1%) а која иначе одређује границу водног земљишта.

Такође, на основу геодетског снимања речног корита и леве обале до измештеног дела **државног пута IIА реда број 158** и доступних попречних профила и подужног профила из ПДР индустријска зона Пуковац-Пројекат заштите од великих вода Јужне Мораве број:07/02-04/2012 од 19.04.2012.године, предложена је траса коридора будућег одбрамбеног насипа са почетком приближно између профила 1190 до 1189 према левој страни насипа **државног пута IIА реда број 158** и даље паралелно са регионалним путем

(паралелно са левом страном насипа према стационажи), до највише тачке код моста према селу Чечина.

На водном земљишту дозвољава се изградња објеката у функцији водопривреде, очување и одржавање отворених водотокова, рибњака, објеката инфраструктуре. За изградњу наведених објеката неопходни су претходни водопривредни услови.

Према сагледаном фактичком стању на терену, на к.п. бр.586 К.О. Пуковац постоје изграђени објекти који су у функцији експлоатације, прераде и складиштења шљунка и другог грађевинског материјала, као и објекти: управна зграда, менза и неколико помоћних пратећих објеката. У циљу одржавања нивоа процеса производње и потребне заштите запослених радника дозвољава се текуће одржавање свих објеката на к.п. бр.586 К.О. Пуковац, као што су адаптација, санација или реконструкција истих у постојећим габаритима. Цела површина Целине 3-Зоне III је водно земљиште које је могуће користити као:

- 1) пољопривредно земљиште или
- 2) за експлоатацију минералних сировина (песка и шљунка).

1) пољопривредно земљиште

Ако се земљиште користи за пољопривреду препоручује се израда система за одводњавање као услов за побољшање квалитета земљишта и проширења и повећања пољопривредне производње. Да би се то постигло нужно је да се спроведу одговарајуће мере, зависно од порекла сувишних вода и степена влажености земљишта.

Вишак вода и угроженост земљишта јавља се углавном у долинама реке Јужне Мораве. Порекло ових вода је двојако:

а) Површинске воде - спољне поплавне, сливне са виших терена и унутрашње од падавина.

б) Подземне воде, у којима видан утицај имају и воде другог порекла.

У алувијалној равни Јужне Мораве изданска вода се јавља на дубини од 1,5m а на алувијалној тераси на дубини од 4m. У доњем току Топлице изданска вода је на дубини 1 - 3m. Река Јужна Морава има карактеристике равничарске реке, релативно сиромашна водом, тако да садашњи ток меандрира у оквиру ширег корита. Терен дуж обе стране Јужне Мораве је веома разуђен.

2) за експлоатацију минералних сировина (песка и шљунка)

Из: *Стандардизација класификације намене земљишта и планскихознака у урбанистичким и просторним плановима који се доносе на локалном нивоу* (децембар 2015)

„II- Детаљна намена земљишта Тачка 15.

Површине за површинску експлоатацију лежишта минералних сировина (страна 23.)“

„Површине за површинску експлоатацију лежишта минералних сировина обухватају простор у коме се налазе резерве минералних сировина, као и простор предвиђен за смештај јаловишта и другог рударског отпада, за изградњу објеката припреме минералних сировина, за изградњу објеката одржавања, водозахвата и других објеката, а ограничене су одговарајућим полигоним линијама на површини терена и простиру се до пројектоване дубине експлоатације.

Планирају се и уређују у складу са посебним законом.“

Јавно и остало грађевинско земљиште се дефинише прилогом бр. 2: Режим коришћења земљишта.

3. Комунална инфраструктура

Услови за пролаз преко државног пута IА реда број 1 планираних траса водоводне, канализационе, инсталације гаса биће дефинисани у складу са Условима надлежних предузећа.

3.1. Електроенергетска мрежа

У границама обухвата измене и допуне Плана детаљне регулације индустријске зоне у Пуковцу, где се изменама и допунама врши промена намене на делу површине источно од државног пута IА реда број 158 па до источне границе плана на месту исте, постоје изграђени електроенергетски објекти Огранка „Електродистрибуције Ниш“ и то мрежа 10кV надземно подземна и припада трафо реону ТС 35/10кV „Клисура“. У границама обухвата плана детаљне регулације постоје изграђени електроенергетски објекти који нису основно средство Огранка „Електродистрибуције Ниш“ и то су трафостанице: 10/0,4 кV “Пуковац Шљункара”, „Пуковац - Асфалтна база“, “Пуковац Форест”, “Пуковац Мађарци”, “Пуковац Биначка Морава” које су изграђене за потребе база и нема капацитета за новопројектоване објекте. И у околини границе захвата постоје изграђени електроенергетски објекти Огранка „Електродистрибуције Ниш“ и то мрежа 10кV надземно подземна и припада трафо реону ТС 35/10кV „Клисура“.

Према Плану измене и допуне детаљне регулације индустријске зоне у Пуковцу, планира се изградња нових електроенергетских објеката ТС 35/10 кV, ТС 10 и осталих 35, 10 и 0,4 кV напојних водова.

За обрачун вршне потрошње електричне енергије усвојени су следећи нормативи по врстама корисника и локалитетима: 15-30 W/m² за мале пословне зграде и 25-60 W/m² за трговине, као и захтевана ангажована снага на основу потреба инвеститора. Оријентациони параметри у реду величине који могу послужити при грубом

сагледавању биланса снага трафостаница за потребе измена и допуна плана :

Тако се планирају и следећи нови објекти:

- На делу планиране изградње трасе 35 кV вода од планиране ТС 110/35 кV “Дољевац” до ТС 35/10 кV “Брестовац” израдити ТС 35/10 кV за потребе индустријске зоне. 10 кV страну повезати на постојећи систем 10 кV мреже а ради растерећења истог, и преласка рада постојећих ТС-а на планирану ТС 35/10 кV. Процењена једновремена ангажована снага за постојеће и будуће инвеститоре на источном делу индустријске зоне у Пуковцу је 10 MW. Тренутна ангажована снага је 2 MW.
- изградња кабловске ДВ мреже 10 кV. Траса кабла 10 кV је формиране тако да се омогућује напајање новопланираних ТС 10/0,4кV из новопланиране ТС 35/10 кV или најближе постојеће трансформаторске станице 10/0,4 кV, Планирани каблови требају бити типа ХНЕ 49А, 10 кV, положени у снопу у земљаном рову дубине 0,8мет на постелици од ситнозрнасте земље или песка. На местима преласка кабла преко пута или повећаног мех. напрезања поставити кабловску канализацију. Трасе каблова су у јавној површини, у тротоарском делу саобраћајница. При изградњи саобраћајница на потребним местима поставити довољан број кабловских канала за каблове свих напонских нивоа, како би се касније избегло прекопавање.
- изградња ТС 10/0.4 кV према урбанистичким условима су као слободностојеће или у предвиђеном делу објеката; које раде у конзумном подручју индустријске зоне као дистрибутивна ТС 10/0.4 кV капацитета до 2x1000 kVA.

Уколико је ТС слободностојећа планирати је као типску, монтажну бетонску са косим кровом и црепом. Могу се градити и у објекту уколико се користе искључиво за напајање тог објекта. ТС треба градити са разводним постројењима за 10кV, са најмање две или четири водне ћелије, по потреби мерну ћелију и једном или две трафо ћелије. Треба да има могућност даљинског командовања расклопном опремом у разводним постројењима 10 кV

Парцеле за потребе слободностојеће трафостанице 10/0.4 кV су утврђене овим планом, а њихове површине одредити накнадно према условима надлежне Електродистрибуције.

ВН и НН мрежа је изграђена подземним водовима, а у свему како је приказано на плану.

Свака градња условљена је „Правилником о техничким нормативима за изградњу подземних

електроенергетских водова називног напона од 1 до 400 kV. Планирање потреба за електричном енергијом извршено је према техничким препорукама бр. 14 (Пословна заједница Електродистрибуције Србије). Потребно је изградити начин повезивања (техничко решење), трафостаница које је условљено редоследом градње и условима надлежне ЕД. Трасе напојних водова су делом у тротоарском делу саобраћајница. Инсталисану снагу у трафостаници дефинисати локацијском дозволом, према конкретној намени објекта, по захтеву инвеститора, а на основу врсте, категорије и локације потрошача, као и потребне снаге за исте. Локација ТС се одређује поред улице (на приступном месту за теретно возило) и што ближе центру потрошње ел. енергије.

Мрежа 0,4kV је кабловска са типом PP00-A и пресеком ефинисаним главним пројектом за сваки објекат и намену појединачно. Индивидуални објекти треба да имају мерно место лоцирано на граници јавне површине и приватне парцеле у слободностојећим мерним орманима

Из планираних ТС-а са поља јавне расвете предвидети јавну расвету која би осветљавала коловоз, приступне и сервисне саобраћајнице, а и за пратеће и комерцијалне садржаје или спортско-рекреативних садржаја. Инсталацију осветљења саобраћајница извести у простору тротоара. Избор врсте и висине стубова и типова светиљки препушта се пројектанту инсталације осветљења где је потребно водити рачуна о уградњи украсних расветних стубова који ће одговарати амбијенту.

3.2. Телекомуникациона мрежа

У границама захвата измене и допуне Плана детаљне регулације индустријске зоне у Пуковцу, где се изменама и допунама врши промена намене на делу површине источно од **државног пута IIА реда број 158** па до источне границе плана на месту исте, постоји изграђена ТК инфраструктура оптички кабл и постојећа приступна мрежа.

С обзиром на топографске карактеристике простора, основу инфраструктуре телекомуникационе мреже представљаће оптички кабл, мобилна телефонија и дигитални системи преноса (SDH технологије), чији капацитети нису

ограничени и могу задовољити будуће потребе развоја.

Концептом се предвиђа формирање дигиталног комутационог елемента кога чине системи преноса. Зато се планира уградња оптичког кабла до новопланиране АТЦ јавне дигиталне централе, као и базна станица мобилне телефоније.

Планирала би се децентрализација ТТ мреже ради омогућења пружања широкопојасних услуга као и израда оптичког привода од постојеће АТЦ до планиране АТЦ.

У планираној АТЦ централа планира се монтирање телекомуникационе опреме нове генерације и полагање ТК инфраструктуре, перспективног капацитета оптичким кабловским, којим се омогућују најзахтевнији и најсавременији телекомуникациони сервиси. Овим планом у границама захвата је предвиђена, а све у зависности од развоја пословног капацитета и садржаја урбанистичког комплекса локација нових кабловских окана, других објекта или надземним или подземним контејнерима на јавној површини за смештај приступних уређаја и остале активне и пасивне ТК опреме, инфраструктуре за будуће објекте, као и проширења капацитета од комутационог чвора до корисника.

Планирана телекомуникациона инфраструктура, КРОС ормани и привод биће условљене према конкретној намени објекта по захтеву инвеститора, а на основу врсте, категорије и локације планираних објекта и капацитета, а према издатим условима надлежног предузећа Телекома Србије.

Планирано је да транспортна ТК-а мрежа буде подземна, а приступна ТК-а мрежа подземно, тако да приликом израде плана треба узети у обзир постојеће и будуће трасе ТК инфраструктуре Телекома.

Уколико дође до укрштања или паралелног вођења осталих подземних инсталација са ТТ инсталацијама морају се поштовати минимална растојања у складу са правилником о захтевима за утврђивање заштитног појаса за електронске комуникационе мреже и припадајућа средства и заштитне зоне и начина извођења радова приликом изградње објекта и то:

Врста објекта	Хоризонтална удаљ. (m)	Вертикална удаљ.(m)
Гасовод средњег и ниског притиска	0.4	0.4
Енергетски кабл до 10 kV	0.5	0.5
Енергетски кабл преко 10kV	1	0.6
Водоводне цеви	3	0.3
Цевоводи одводне канализације	0.6	0.5

Потребно је такође испоштовати заштитну зону око радио базне станице мобилне телефоније

Циљ планирања изградње оваквог типа приступне мреже нове генерације НГН мрежа треба да

обезбеди дигиталне линије различитих протока, брзи приступ интернету, интегрисани пренос гласа, података и видео сигнала, бежичне приступне мреже, једноставно одржавање и експлоатацију, компактност и поузданост.

Далеководи средњег и ниског називног напона

Простор обухвата Плана пресецају далеководи средњег и ниског називног напона: од 35kV и 10 kV. На простору захвата плана су изведени далеководи од 10 kV и они су надземни и захтевају поштовање заштитног појаса при изградњи објеката.

Надземни далеководи у складу са својом јачином имају одговарајуће заштитне зоне (**непосредни појас заштите далековода**) од осе далековода, и то:

- Далеководи напона од 35 kV обезбеђује заштитни појас ширине од 8,0m од осе далековода,
- Далеководи напона од 10 kV обезбеђује заштитни појас ширине од 7,0m од осе далековода.

У непосредном појасу заштите:

- Забрањује се изградња нових објеката и реконструкција и доградња постојећих који нису у функцији инфраструктурног система;
- Забрањује се сађење дрвећа испод далековода, док се постојећа стабла могу задржати уколико је задовољена сигурносна удаљеност вода од минимум 3,0m од било ког дела стабла;
- Дозвољава се изградња функционалних и пратећих садржаја, објеката, постројења и уређаја у функцији инфраструктурног система и спровођење мера заштите окружења од негативних утицаја инфраструктурног система (заштитно зеленило, заштитне баријере од буке, канализације и пречишћавање атмосферских вода и др.) као и потребне мере заштите инфраструктурног система (снегобрани, ветробрани и др.) на удаљењу које се утврђује према условима безбедног функционисања и одржавања инфраструктурног система.

3.3. Водоводна мрежа

У обухвату Плана постоји изграђен цевовод за водоснабдевање, пречника ДН Ø225mm, из правца Моравске улице у Пуковцу до катастарске парцеле бр.2121 КО Пуковац. Нова мрежа планирана је са прикључком на овај цевовод. Новопланирани главни вод пролази испод **државног пута IA реда број 1** (Ниш-Лесковац), управно на трасу **државног пута IA реда број 1**. Дуж свих саобраћајница планирана је водоводна мрежа, прстенастог типа, са које ће се извести прикључци за будуће кориснике. Траса цевовода

је у коловозу на хоризонталном одстојању од 0,5-1,0m у односу на ивицу коловоза.

Забрањује се употреба санитарне воде за прање и заливање површина, већ ће се за те потребе користити техничка вода из подземља или Јужне Мораве, уз претходно прибављене водне услове. До изградње мреже за техничку воду, за потребе прања асфалтних и бетонских површина као и заливања травнатих и парковских површина користити воду из аутоцистерни.

3.4. Канализациона мрежа

У обухвату Плана нити у широј околини нема изграђене канализационе инфраструктуре. Планом је предвиђен сепаратни систем канализације, који је планиран за два посебна сливна подручја у односу на **државни пут IA реда број 1** (Ниш-Лесковац) који представља вододелницу.

Употребљене воде са подручја западно од **државног пута IA реда број 1** усмерене су на планирану канализацију у насељу Пуковац и даље на планирано постојеће за пречишћавање са испустом пречишћених вода у Пусту реку.

За сакупљање и одвођење употребљених вода подручја од **државног пута IA реда број 1** до реке Јужне Мораве планиран је систем канализације са третманом у постројењу за пречишћавање отпадних вода и испустом пречишћене воде у Поток (на кп. бр. 13936/2 КО Пуковац). Постојеће за третман употребљених вода планирано је на кп. бр. 10738/1 КО Пуковац. Пречишћена вода која се испушта у реципијент треба да буде прве категорије. То је основни услов за избор и функционисање уређаја у технолошком смислу. Атмосферске воде ће се сакупљати посебном канализацијом и испустити у реку Јужну Мораву. Атмосферске воде захваћене са манипулативних површина, паркиралишта, гаража и сл. где су могућа запрљања сливних површина, пре прикључења на атмосферску канализацију морају се адекватно третирати у таложницима и сепараторима за уклањање нафтних деривата и других лаких и пливајућих примеса и нечистоћа. Реализацију канализационе мреже ускладити са изградњом планираних саобраћајница односно реконструкцијом постојећих.

Уколико у будућим објектима има технолошких поступака у којима има продукције технолошких отпадних вода, оне се морају адекватно третирати у индивидуалним уређајима за пречишћавање и тек након тога прикључити на јавну мрежу за одвођење употребљених отпадних вода.

Забрањено је испуштање у јавну канализацију свих отпадних вода које садрже хазардне супстанце изнад прописаних вредности, које могу штетно деловати на могућност пречишћавања вода из канализације, које могу оштетити

канализациони систем и планирано постројење за пречишћавање отпадних вода.

Канализациону мрежу за употребљене воде полагати у осовини собраћајница, а за атмосферске воде у коловозној траци са стране супротне положају водоводне мреже.

До изградње канализационог система, као прелазно решење, дозвољена је изградња водонепропусних септичких јама потребног капацитета у складу са пројектованим количинама отпадних вода, са организованим пражњењем и одвозом садржаја од стране правних лица регистрованих и овлашћених за ту делатност.

Изградњу водонепропусних септичких јама вршити према следећим условима:

- да су приступачне за возило - аутоцистерну које ће их празнити,
- да су коморе изграђене од водонепропусних материјала,
- да су удаљене од свих објеката и међа према суседима најмање 3,0 m,
- да се лако могу преоријентисати на јавну канализациону мрежу након њене изградње,
- да буду удаљене од бунара најмање 10 m.

3.5. Уређење водотокова

Кроз плански обухват, у југоисточном делу Плана протиче водоток на кп. бр. 13936/2 КО Пуковац, који се назива "Поток". У односу на корито обухваћено катастарском парцелом, као водно земљиште предвиђа се обострано и појас ширине по 10m. Поток представља реципијент за пријем пречишћених употребљених вода.

Источна граница Плана иде непосредно или је у ужем приобаљу реке Јужне Мораве која је на овом потезу нерегулисана и плави већи део локације у случају 100-годишњих великих вода. У том смислу потребна је израда заштитног насипа пре изградње планираних намена за вероватноћу појава великих вода $Q_{1\%}$ и контролно $Q_{0,1\%}$. Као додатна мера заштите препоручује се осигурање од поплава код осигуравајућих кућа.

3.6. Дистрибутивна гасоводна мрежа

За снабдевање потрошача природним гасом у Индустијској зони у Пуковцу предвиђена је изградња дистрибутивне гасоводне мреже (ДГМ) од полиетиленских цеви за максимални радни притисак од 4 бар. За напајање дистрибутивне гасоводне мреже у индустријској зони у Пуковцу предвиђена је мерно-регулациона станица (МРС) »Индустијска зона Пуковац«. Предвиђено је да МРС »Индустијска зона Пуковац« буде лоцирана поред пута који повезује индустријску зону са Пуковцем и налази се изван индустријске зоне

Почетак ДГМ унутар индустријске зоне у Пуковцу почиње на граници индустријске зоне (тачка Н1), а завршетак је у самој индустријској зони.

Све радове на изградњи дистрибутивне гасоводне мреже на простору обухваћеном планом извести према „Правилнику о условима за несметану и безбедну дистрибуцију природног гаса гасоводима притиска до 16 бар“ (Сл. Гласник РС 86/15).

Дистрибутивна гасоводна мрежа је конфигурисана као линијска, за радни притисак у цевоводу до 4 бар. Природни гас у дистрибутивних гасоводној мрежи биће одорисан.

На основу очекиване потрошње природног гаса у Индустијска зони у Пуковцу која износи 2500-3000 Nm³/h планирани пречници цевовода дистрибутивне гасоводне мреже су:

- од Ø 40 mm - Ø 63 mm
- од Ø 63 mm - Ø 90 mm
- од Ø 90 mm - Ø 180 mm

Дистрибутивна гасоводна мрежа израђује се од полиетиленских цеви димензија и квалитета према СРПС Г.Ц6.661. Предвиђено је да се полагање гасовода врши у границама регулације саобраћајница унутар Индустијске зоне у Пуковцу.

Дистрибутивна гасоводна мрежа се води подземно. Дубина полагања цевовода од коте тла до горње ивице цеви износи 0.80 - 1,35 m .

Вредности минималних дозвољених растојања:

Минимално растојање (m)	Укрштање	Паралелно вођење
Гасоводи међусобно	0,2	0,6
Од гасовода до водовода и канализације	0,2	0,4
Од гасовода до нисконапонских и високонапонских ел. каблова	0,2	0,4
Од гасовода до телекомуникационих и оптичких каблова	0,2	0,4
Темеља грађевинских објеката	-	1,0
Од гасовода до шахтова и канала	-	0,3
Од гасовода до високог зеленила	-	1,5

Укрштање дистрибутивне гасоводне мреже са државном путем IA реда бр. 1 и државним

путем IIA реда бр.158 извршиће се механичким подбушивањем са уградњом заштитне цеви у труп пута, кроз коју се полаже радна цев.

Минимална дубина укопавања дистрибутивне гасовдне мреже од дна нерегулисаних корита водотока је 150цм мерено до горње ивице цеви, односно 100 цм код водотока са регулисаним коритом.

При укрштању гасовода са саобраћајницама и водотоцима угао између осе цевовода и осе саобраћајнице односно водотока мора да износи између 60° и 90°.

На растојању 30цм до 50цм од горње ивице цеви гасовода мора се поставити упозоравајућа трака.

Прикључивање потрошача на дистрибутивну гасоводну мрежу вршиће се путем фазонских комадима од полиетилена који омогућавају накнадно прикључивање потошача природног гаса.

3.7. Заштитни појас гасоводне мреже

Код изградње магистралног гасовода (притиска од 16 до 55 бара), чија је траса изведена непосредно поред обухвата Плана, обезбеђују се две зоне заштите и то- ужа зона заштите, чија ширина износи 60 метара, односно по 30 метара са сваке стране гасовода. У овој зони је забрањена градња објеката за боравак људи.

Поред ових зона заштите, код градње гасовода мора се испоштовати и услов да је у појасу ширине од 5 метара са једне и друге стране, рачунајући од осе цевовода, забрањена садња биљака (дрвећа) чији корени досежу дубину већу од 1 метра.

Минимално растојање мерно-регулационих станица на магистралним гасоводима (ГМРС) од објеката супраструктуре (фабричких хала), аутопутева и магистралних путева је 30м, а регионалних и локалних путева 10м.

4. Систем прикупљања и евакуације отпадака

Технологија евакуације комуналног отпада заснива се на примени судова - контејнера запремине 1100 литара - габаритних димензија 1,37 x 1,45 x 1,70м.

Број и положај потребних контејнера одредити према нормативу: један контејнер на 600м² корисне површине пословног простора.

Судове за смеће поставити ван јавних површина у захвату сваке локације у посебно изграђеним или назначеним просторима за дневно депоновање смећа.

Просторије за смеће - смећаре, граде се као засебне, затворене просторије, без прозора, са вештачким осветљењем, једним точећим местом са славином и холендером, Гајгер-сливником и решетком у поду, ради одржавања хигијене просторије.

За отворене платое, судове поставити на ограђеним бетонираним или асвалтираним

платоима визуелно скриваним зеленилом или на други начин, са падом max 2,0%, без степеника ради могућег гурања.

За депоновање отпадака неорганског састава, нпр. папира, картонске амбалаже, PET амбалаже и сл, ради вршења рециклаже, препорука је набавка судова од 5м³ и поставити их у складу са напред наведеним нормативима. Њихово пражњење се врши према склопљеном уговору са овлашћеном службом за одвоз.

Потребно је обезбедити директан и несметан приступ возила површини за смеће.

5. Уређење слободних површина

На простору обухваћеним Планом заступљене су следеће врсте зелених површина:

1. Јавно зеленило
2. Пратеће зеленило у радним зонама

У оквиру измена и допуна Плана, а у складу са општом концепцијом организације уређења и коришћења простора које се разрађују, подизање нових зелених површина се не планира. Обавеза је инвеститора да у оквиру своје грађевинске парцеле обезбеди потребан минимум зелене површине која треба да се оплемени и снабде потребним мобилијаром за угоднији и хуманији живот. Сваки инвеститор мора да формира зелене површине унутар своје парцеле у износу мин.20%површине. Ове површине планирати као апсорпционе појасеве за заштиту околине. Обавеза је садње дрвореда измрђу два комплекса у зони од пет метара.

У зонама делатности пожељно је пратеће зеленило унутар комплекса од четинарских врста као што су: *Picea omorica*, *Picea pungens*, *Picea abies*. Такође је могуће озелењавање високим лишћарима, као што су: *Acer platanoides*, *Tilia cordata*, *Acer pseudoplatanus*, *Fraxinus excelsior* "Globosa", *Platanus x acerifolia*

1. Јавно-зеленило

Категорију јавног- путног зеленила на подручју Плана имају мање зелене површине уз државне коридоре (**државног пута IA реда број 1** и **државног пута IIA реда број 158**), као и појасеви тампон зеленила између планиране сервисне саобраћајница и **државног пута IIA реда број 158**. Зелене површине уредити као површине ниског и средњег зеленила због потребне прегледности, јер се ради о зонама повећане фреквенције саобраћаја.

2. Пратеће зеленило у радним зонама

Унутар радних зона обавеза је планирати минимум 20% површине парцеле за озелењавање. Ове површине планирати као апсорпционе појасеве за заштиту околине, али и као спољну заштиту објеката унутар комплекса као и између појединих групација или објеката појединачно. У зонама делатности пожељно је

пратеће зеленило унутар комплекса од четинарских врста као што су: *Picea omorica*, *Picea pungens*, *Picea abies*. Такође је могуће озелењавање високим лишћарима, као што су: *Acer platanoides*, *Tilia cordata*, *Acer pseudoplatanus*, *Fraxinus excelsior "Globosa"*, *Platanus x acerifolia*. На површинама намењеним функцијама где је интензивније кретање обликовати партерно зеленило ниским и средњим зеленилом.

6. Посебни услови којима се површине и објекти јавне намене чине прнступачним особама са инвалидитетом, у складу са стандардима прнступачности

Омогућити неометано и континуално кретање лица са посебним потребама у складу са Правилником о техничким стандардима планирања, пројектовања и изградњу објеката, којима се осигурава несметано кретање и приступ особама са инвалидитетом, деци и старим особама ("Службени гласник Републике Србије", бр. 22/2015).

У складу са стандардима прнступачности осигурати услове за несметано кретање и приступ особама за инвалидитетом на следећн начин:

- на свим прелазима висинску разлику између тротоара и коловоза неутралисати обарањем ивичњака;
- минималне ширине рампи за приступ објектима морају бити 90 см, а нагиб од 1:20 (5%) до 1:12 (8%),
- избегавати различите нивое пешачких простора, а када је промена неизбежна, савладавати је и рампом поред степеништа.

7. Посебни захтеви, услови и прописи које је потребно испунити за издавање одобрења за изградњу

Осим општих принципа и параметара Законом, Правилником и *Планом* дефинисаних приликом спровођења кроз "Информацију о локацији" и "Локацијски услови", одређују се следећи додатни критеријуми:

- Нови изграђени објекти морају својим изгледом, габаритом, спратношћу, материјалима и положајем према регулационој и грађевинској линији имати позитивне амбијенталне и архитектонске карактеристике савремене архитектуре.
- Реализација објеката високоградње је дозвољено да се одвија по фазама .
- Реализација објеката инфраструктуре и саобраћајница је могуће да се одвија по фазама.

8. Амбијенталне целине културно-историјског значаја

У простору обухваћеном изменама и допунама Плана детаљне регулације индустријске зоне у Пуковцу нема утврђених као ни евидентираних непокретних културних добара.

9. Општи услови о заштити животне средине од различитих видова загађења

Према усвојеној Одлуци о изради измена и допуна Плана детаљне регулације индустријске зоне у Пуковцу број: 350-199, донете од стране Скупштине општине Дољевац на седници одржаној 10.10.2017. године. **у члану 9 не приступа се изради стратешке процене утицаја на животну средину.**

10. Општи услови и мере заштите живота и здравља људи и заштите од елементарних непогода

У оквиру граница измена и допуна Плана не планирају се садржаји који негативно утичу на квалитет воде, ваздуха и тла, као и на стварање прекомерне буке.

При изградњи објеката обавезна је примена свих прописа, смерница и стручних искустава за заштиту људи и материјалних добара.

11. Заштита од елементарних непогода

У поступку спровођења измена и допуна Плана, приликом издавања Информације о локацији и Локацијских услова обавезна је примена свих прописа, смерница и стручних искустава као и Уредбе о организовању и функционисању цивилне заштите ("Службени гласник РС", бр. 21/92).

Објекти морају бити реализовани у складу са Правилником о техничким нормативима за електричне инсталације ниског напона ("Службени лист СФРЈ", бр. 53/88, 54/88 и 28/95) и Правилником за заштиту објеката од атмосферског пражњења ("Службени лист СРЈ", бр. 11/96).

Заштита становништва и материјалних добара од ратних разарања обезбеђује се према Закону о одбрани ("Сл. гласник РС", бр. 116/07 и 88/09) и Уредби о организовању и функционисању цивилне заштите ("Сл. гласник РС", бр. 21/92).

На предметном подручју забрањена је употреба технологија које могу угрозити окружење. На површинама јавне намене обавезна је употреба атестираних инфраструктурних објеката и мрежа, а њихова уградња мора бити извршена од стручних и овлашћених лица.

12. Заштита од земљотреса

Подручје плана *Измена* и допуна Плана *Детаљне* *Регулације* индустријске зоне у Пуковцу спада у *зону VIII степена* MCS. На поменутом подручју није било катастрофалних потреса, али се не искључује могућност јачих удара.

Основну меру заштите од земљотреса представља примена принципа асейзмичког пројектовања објеката, односно примена сигурносних стандарда и техничких прописа о градњи на сеизмичким подручјима.

Ради заштите од потреса, објекти морају бити реализовани и категорисани према Правилнику о техничким нормативима за изградњу објеката високоградње у сеизмичким подручјима ("Службени лист СФРЈ", бр. 31/81, 49/82, 29/83, 21/88 и 52/90).

13. Заштита од пожара

Објекти морају бити изведени према одговарајућим техничким противпожарним прописима, стандардима и нормативима у складу с Правилником о техничким нормативима за хидрантску мрежу за гашење пожара ("Службени лист СФРЈ" бр. 30/91), Правилником о техничким нормативима за приступне путеве, окретнице и уређене платое за ватрогасна возила у близини објекта повећаног ризика од пожара ("Службени лист СРЈ", бр. 8/95), Законом о заштити од пожара ("Службени гласник РС", бр. 111/09 и 20/15) и другим прописима који уређују ову област.

Основне мере заштите од пожара су:

- Ради заштите од пожара да буде омогућено кретање интервентних возила (ватрогасна возила, хитна помоћ, милицијска кола) планирањем потребне ширине саобраћајнице: за двосмерни саобраћај 6,0 m са потребним радијусом мин. 7,0 m, а да као најудаљенија тачка објекта од постојеће саобраћајнице не буде већа од 25,0 m,
- Обезбедити довољне количине воде за гашење пожара,
- При изградњи објеката поштовати прописе из противпожарне заштите,
- Растојање између објеката мора бити тако да спречи преношење пожара са објекта на објекат и омогући приступ сваком објекту појединачно,
- Лако запаљиве и експлозивне материје потребно је складиштити на прописан начин уз одговарајућу сагласност и мере заштите.

14. Заштита од поплава

На површинама плана измена и допуна Плана детаљне регулације индустријске зоне у Пуковцу потребно је применити следеће смернице:

-Уколико се предметна зона налази уз водоток потребно је дефинисати ширину појаса уз корито водотока на којем се не могу објекти. Треба оставити минимум 5m слободног коридора уз нерегулисани водоток за случај спровођења заштите од поплава.

-да положај објекта у плану не омета и ремети водни режим на предметном простору и ремети отицање великих вода.

-отпадне воде не упуштати у реку без уграђених пречишћивача

-Регулисати и усмерити потенцијалне површинске воде.

-није дозвољено градити водопропусне септичке јаме

-забрањено је градити: кланице, млекаре, хладњаче, односно све производне објекте код којих постоје технолошке отпадне воде.

-забрањено је неконтролисано уклањање вегетације са обала водотока.

-Правилно и по прописима планирати и изводити инфраструктуру (водовод, канализацију) да оне не би биле узрочник појаве подземне воде.

Изградњу пословно-производних и трговинских објеката и објеката складишта радити у складу са Уредбом о утврђивању Листе пројеката за које је обавезна процена утицаја и Листе пројеката за које се може захтевати процена утицаја на животну средину („Службени гласник РС бр. 114/08).

15. Цивилна заштита људи и добара

Мере заштите од интереса за одбрану земље, треба да буду уграђене у сва просторна решења обрађена овим планом. Измена и допуна плана као превентивне мере.

Заштита становништва и материјалних добара од ратних разарања обезбеђује се на подручју Измена и допуна плана према Закону о одбрани ("Службени гласник РС", бр. 45/91 и 58/91), Закону о одбрани ("Службени лист СРЈ", бр. 43/94, 11/95, 28/96 и 44/99), Уредби о објектима од посебног значаја за одбрану Републике Србије ("Службени гласник РС", бр. 18/92) и Уредби о организовању и функционисању цивилне заштите ("Службени гласник РС", бр. 21/92).

На предметном подручју се не планира се изградња двонаменских склоништа у објектима.

III ПРАВИЛА ГРАЂЕЊА

1. Општа правила за изградњу објеката

Урбанистички параметри су дефинисани на нивоу зона и односе се на све објекте у граници планског документа.

Индекс заузетости парцеле (з) је однос између бруто површине под објектом и површине грађевинске парцеле помножен бројем 100. Бруто површина под објектом је хоризонтална пројекција габарита објекта на парцелу.

Индекс изграђености (и) је однос између бруто развијене грађевинске површине свих етажа корисног простора и површине парцеле.

Надземне гараже, техничке просторије и слично, рачунају се у површину корисних етажа и не редукују се.

Сви услови изградње појединачних парцела дати планом, у случају нове поделе

парцела, остају исти као изведена величина из свих услова сваке од парцеле.

Новопланирани објекти требају да одражавају савремен приступ пројектовању уз поштовање природног амбијента, технолошког карактеристика објекта и правила грађења дата појединачно за целине.

Максималне висине дефинисане правилима грађења, односе се на висину слемена код косих кровова, односно висину венца код равних и кровова са нагибом кровних равни мањим од 10%.

Простор за паркирање у оквиру грађевинске парцеле одређује се на основу норматива 70м² корисне површине пословног простора 1 паркинг место и може се користити само у функцији објекта за који је намењен.

2. Услови за формирање грађевинске парцеле

Положај парцеле је утврђен регулационом линијом у односу на јавне површине и разделним границама парцеле према суседима. Парцела мора имати директан колски приступ на јавну саобраћајну површину, као и прикључке на комуналну инфраструктуру, уређење манипулативног простора, обезбеђено паркирање и посебне ограђене површине са посудама за прикупљање отпада.

Дозвољено је формирање грађевинских парцела спајањем или дељењем катастарских парцела и делова катастарских парцела у складу са Правилником и дефинише се пројектом парцелације/ препарцелације.

Површина грађевинске парцеле зависи од делатности, али не мања од 1200 м².

Ширина фронта парцеле је од 20,00м до **30,0м** зависно од делатности.

3. Положај објекта у односу на регулацију и грађевинске линије

Положај објекта одређен је грађевинском линијом према јавној површини и према границама суседних парцела, како је приказано на графичком приказу бр.4. Саобраћај, регулација и нивелација са грађевинским линијама.

Објекат је могуће поставити и унутар задатих грађевинских линија у складу са потребама и технолошким процесом. Подземна грађевинска линија се не мора поклапати са надземном, али не сме прећи регулациону- линију и границу парцеле ка суседу.

Бочна грађевинска линија од међе је 6,0 м

У простору између регулационе и грађевинске линије може се поставити само објекат портирнице, улазни и контролни пункт. Комерцијалне објекте, административне и управне зграде или садржаје којима приступају посетиоци (изложбени салони, продајни простори и сл.) позиционирати према улазу у комплекс-јавној површини, а производне објекте (производне хале,

магацини, складишта и сл.) планирати у задњи део парцеле.

Најмања дозвољена удаљеност објекта од бочних суседних објекта у оквиру комплекса је 1/2 висине вишег објекта, али не мање од 8,0м, односно 12м (за фарме).

Растојање између складишта запаљивог материјала и осталих објеката је најмање 50м низ ветар.

4. Правила и услови за друге и помоћне објекте на парцели

Дозвољена је изградња пратећих и помоћних објеката везаних за технолошки процес производње (оставе, складишта, просторије за раднике и сл.). Спратност ових објеката се ограничава на П (приземље) и висине до 5,0м.

Организација радних зона - комплекса треба да омогућава (ако је потребно) фазну градњу и могућности проширења и циљу усавршавања производног процеса, а све у оквиру постојећег захвата.

5. Ограђивање грађевинских парцела

Дозвољено је ограђивање појединачних парцела искључиво транспарентном оградом висине од 1,4 м до 2,2 м, коју је могуће озеленити садњом зимзелених пузавица.

Дозвољава се преграђивање функционалних целине с тим да висина унутрашње ограде не може бити виша од висине спољне ограде.

Дозвољава се формирање заштитних звучних и визуелних баријера између технолошких целина, с тим да се за формирање баријера користе природни материјали са пожељним озелењавањем.

6. Паркирање на парцели

Дозвољено је паркирање свих врста возила искључиво на парцели. Паркинге и манипулативне површине предвидети у оквиру парцела и то једно паркинг место на 70 м² корисне површине. У зависности од процеса рада предвидети и паркинге за тешке камионе, пожељно у задњем делу парцеле.

7. Општи услови за новопланиране објекте

Новопланирани објекти требају да **одражавају** савремен приступ пројектовању уз поштовање природног амбијента, технолошког карактеристика објекта и правила грађења дата појединачно за карактеристичне целине и зоне.

Максималне висине дефинисане правилима грађења, односе се на висину слемена код косих кровова, односно висину венца код равних и кровова са нагибом кровних равни мањим од 10%.

Дозвољена спратност **објеката у Плану** је П до П+2 (у зависности од намене објекта) код

административно-управног дела, а П код технолошко-производног дела.

Дозвољава се изградња и приземних објеката са галеријом уколико процес производње или организација то захтевају. Спратна висина објекта одређује се технолошким захтевима.

Дозвољена висина за рекламне стубове је 30,0m.

Међусобно одстојање више објеката на парцели је најмање половина висине вишег објекта. под условом да не угрожава функционисања суседног објекта.

Кота приземља објекта који је пословне намене може бити максимално 0,2m *виша* од коте приступног тротоара. У случају посебних технолошких захтева, дозвољена висина коте приземља износи 1,2m.

У зони I се дозвољава изградња објеката са подземном етажом- сутерен или подрум, уз претходну израду елабората геомеханичких испитивања.

У зони II и зони III је забрањена изградња подземних етажа због близине реке и постојања подземних вода.

8. Посебни услови изградње објеката по врстама

Планско решење се састоји од три зоне: зона I, зона II и зона III у оквиру којих је дозвољена намена:

A/ пословно-производно-трговински комплекс

Услови за образовање грађевинске парцеле: величина комплекса усаглашава се са потребама конкретне намене у складу са прописима и одговарајућим техничким нормативима али не мање од 1200 m²;

Индекс заузетости: до 70%

Највећа дозвољена спратност: П+2

Зелене површине најмање 20%

Најмања ширина грађевинске парцеле износи 20,0m.

Б/Пољопривредни комплекси

Величина комплекса од 1200m² до 3000m² усаглашено са потребама конкретне намене и у складу са прописима и одговарајућим техничким нормативима.

Индекс заузетости: до 60%

Највећа дозвољена спратност: П+1

Зелене површине најмање 20%

Најмања ширина грађевинске парцеле износи 30,0m.

В/Фарме за узгој пернате живине

Величина комплекса од 3000m²

Индекс заузетости: 60%

Највећа дозвољена спратност:

производња П, део са администрацијом П+1

Зелене површине најмање 20%

Најмања ширина грађевинске парцеле износи 30,0m.

Висина: до 12,0 m/ осим за објекте где се утврђује према технолошким потребама.

Најмања ширина грађевинске парцеле минимална ширина парцеле 25,0m

Терен мора бити раван или благо закошен, до 10% (објекти паралелни са изохипсама).

Код фарми за живину растојање од стамбених објеката треба да је најмање 1000m, од разне индустрије и магацина 1500m, а од јавних комуникација 500m.

Ђубриште се поставља у најудаљенијем делу парцеле удаљено 50m од најближег производног објекта тако да ветрови не дувају према производним објектима.

Манипулативне површине планирати у оквиру унутарњих дворишта и простора испред хала, гаража и сл. Њихова димензија је од 12-20m, може бити и већа што зависи од примењене механизације и њене бројности.

Мора постојати потпуна диференцијација између путева хране и осталих путева којима се крећу остали садржаји у комплексу.

Сви улази треба да су контролисани и имају дезинфекциону баријеру и по потреби колску вагу.

Сва неопходна заштитна одстојања морају се остварити унутар саме парцеле.

Није дозвољено планирање површина за отворене депоније већ је неопходно предвидети посебне просторе за сакупљање, примарну селекцију и одношење комуналног и производног отпада.

Предвидети најмање 20% површине грађевинске парцеле за зеленило. Предвидети појас заштитног зеленила ширине 5,0m на бочним и задњим границама комплекса и 10,0m према саобраћајници.

9. Услови прикључења на комуналну и осталу инфраструктуру

У складу са условима надлежних комуналних и осталих надлежних предузећа.

10. Урбанистичко и архитектонско обликовање

У фази пројектовања потребно је урадити геолошка испитивања терена, која ће дефинисати дубину и начин фундаирања објеката, као и заштиту суседних објеката и инфраструктуре.

У току извођења радова и при коришћењу објекта, водити рачуна о техничким и еколошким условима на суседним парцелама, као и о безбедности објеката изграђених на њима (при ископу темеља, одводњавању површинске воде, гаражирању возила, изношењу шута, смећа и др).

11. Мере енергетске ефикасности изградње

Сви новопланирани објекти морају да задовољавају прописе везане за енергетску ефикасност објеката (Правилник о енергетској ефикасности зграда ("Службени гласник РС", бр. 61/11). Овим правилником ближе се прописују енергетска својства и начин израчунавања топлотних својстава објеката високоградње, као и енергетски захтеви за нове и постојеће објекте.

Енергетска својства и начини израчунавања топлотних својстава утврђују се за стамбене зграде са једним станом; стамбене зграде са два или више станова; управне и пословне зграде; зграде намењене образовању и култури; зграде намењене здравству и социјалној заштити; зграде намењене туризму и угоститељству; зграде намењене спорту и рекреацији; зграде намењене трговини и услужним делатностима; зграде мешовите намене; зграде за друге намене које користе енергију.

Енергетска ефикасност зграде је остварена ако су обезбеђени минимални услови комфора садржани у Правилнику, а при томе потрошња енергије за грејање, хлађење, припрему топле санитарне воде, вентилацију и осветљење, не прелази дозвољене максималне вредности по m^2 садржане у Правилнику.

При пројектовању термотехничких система потребно је предвидети елементе система грејања, климатизације и вентилације са високим степеном корисности, у складу са Правилником. Системе централног грејања потребно је пројектовати и изводити тако да буде омогућена централна и локална регулација и мерење потрошње енергије за грејање.

Мере енергетске ефикасности градње за планиране објекте

Приликом пројектовања објеката неопходно је обратити пажњу на оријентацију и функционални концепт зграде у циљу коришћења природе и природних ресурса предметне локације, пре свега енергије сунца, ветра и околног зеленила. Потребно је обратити пажњу на топлотно зонирање зграде, односно груписати просторије у згради у складу са њиховим температурним захтевима; зоне са вишим температурним захтевима пројектовати тако да могу максимално да искористе природне потенцијале локације.

Приликом пројектовања предвидети облик зграде којим се може обезбедити што је могуће енергетски ефикаснији однос површине и запремине омотача зграде у односу на климатске факторе и намену зграде. Потребно је обезбедити максимално коришћење природног осветљења, као и коришћење пасивних добитака топлотне енергије зими, односно заштите од прегревања у

току лета адекватним засенчењем. Предвидети систем природне вентилације (вентилациони канали, прозори, врата, други грађевински отвори) тако да губици топлоте у зимском периоду и топлотно оптерећење у летњем периоду буде што мање. Предвидети одговарајућу термичку масу за постизање топлотног комфора у зимском и летњем периоду - повећати термичку инерцију објекта. Потребно је применити висок квалитет топлотне изолације целокупног термичког омотача (у складу са постојећим стандардима и прописима). Највеће допуштене вредности коефицијената пролаза топлоте U_{max} [$W/(m^2 \times K)$], елемената термичког омотача зграде, односно елемената између две суседне термичке зоне, садржане су у Табели 3.4.1.3 Правилника.

Структуру и омотач објекта предвидети тако да се омогући максимално коришћење пасивних и активних соларних система. У случају коришћења падавина, подземне и отпадне воде за потребе заливања, спољне употребе, грејања и хлађења зграде, техничке просторије (резервоар и пумпно постројење) које се користе, уколико су укопане не урачунавају се у индекс заузетости парцеле.

12. Услови прикључења на инфраструктуру

Општи услови изградње инфраструктурних мрежа

Прикључивање објеката на будућу инфраструктурну мрежу вршиће се на основу услова које издају локална јавна предузећа.

Пролаз водоводне инфраструктурне мреже преко државног пута IA реда број 1 вршиће се у складу са условима добијеним од надлежних јавних предузећа.

Услови ЈП путеви Србије за пролаз инсталација преко државног пута IA реда број 1 Инсталације

У заштитном појасу јавног пута на основу члана 33. став 2. Закона о јавним путевима („Сл. гл. РС“, број 41/18), може да се гради, односно поставља водовод, канализација, топловод, железничка пруга и други слични објекти, као и телекомуникациони и електро водови, инсталације, постројења и сл., **ако су за извођење тих радова прибављени услови и решења из чл. 17. став 1. тачка 2 овог закона.**

Инсталације се могу планирати на катастарским парцелама које се воде као јавно добро путевисвојина Републике Србије и на којима се ЈП „Путеви Србије“, Београд води као корисник, или је ЈП „Путеви Србије“, Београд правни следбеник корисника.

Општи услови за постављање инсталација:

- траса инсталација мора се пројектно усагласити са постојећим инсталацијама поред и испод предметних путева.

Услови за укрштање инсталација са предметним путем:

- да се укрштање са путем предвиди искључиво маханичким подбушивањем испод трупа пута, управно на пут, у прописаној заштитној цеви,
- заштитна цев мора бити пројектована по целој дужини између крајњих тачака попречног профила пута (изузетно спољна ивица реконструисаног коловоза), увећана за по **3,00m** са сваке стране,
- минимална дубина предметних инсталација и заштитних цеви од најниже коте коловоза до горње коте заштитне цеви износи **1,50m**,
- минимална дубина предметних инсталација и заштитних цеви испод путног канала за одводњавање (постојећег или планираног) од коте дна канала до горње заштитне цеви износи **1,20m**.

Услови за паралелно вођење предметних инсталација са предметним путем:

- предметне инсталације морају бити постаљене минимално **3,00m** од крајње тачке попречног профила пута (ножице насипа трупа пута или спољне ивице путног канала за одводњавање) изузетно ивице реконструисаног коловоза уколико се тиме не ремети режим за одводњавање коловоза,
- не дозвољава се вођење инсталација по банкини, по косинама усека или насипа, кроз јаркове и кроз локације коју могу бити иницијалне за отварање клизишта,
- на местима где није могуће задовољити услове из претходног става мора се испројектовати и извести адекватна заштита трупа предметног пута.

Приликом постављања надземних инсталација водити рачуна о томе да се стубови поставе на растојању које не може бити мање од висине стуба, мерено од спољне ивице земљишног појаса пута, као и да се обезбеди сигурносна висина од **7,00m** од највише коте коловоза до ланчанице, при најнеповољнијим температурним условима.

Инсталације уз аутопут могу се планирати ван заштитне оgrade аутопута.

ПРАВИЛА ГРАЂЕЊА
(водоводна мрежа)

Димензионисање водоводне мреже одредити на основу хидрауличног прорачуна, а узимајући у обзир потребну количину воде за гашење пожара, у складу са законским прописима.

Минимална дубина укопавања цеви водовода је 1,0 m од врха цеви до коте терена, а падови према техничким нормативима и прописима, у зависности од пречника цеви. Водоводну мрежу градити у прстенастом систему, што омогућава сигурнији и поузданији начин водоснабдевања.

Противпожарна заштита се омогућава уградњом противпожарних хидраната на водоводној мрежи тако да се евентуални пожар на сваком објекту може гасити са најмање два хидранта. Број и распоред противпожарних хидраната одредити на основу Закона о заштити од пожара и Правилника о техничким нормативима за хидрантску мрежу за гашење пожара. Цеви морају бити минималног пречника \varnothing 100 mm.

Прикључне везе за објекте треба да задовоље потребне количине за санитарном и противпожарном водом. Од шахта за водомер, који треба поставити на 1,5 m од регулационе линије ка објекту, независно пројектовати мреже за: санитарну воду и противпожарну воду. Уколико се хидрантска мрежа напаја водом недовољног притиска (минимално потребни притисак је 2,5 bara) обавезна је уградња уређаја за повишење притиска. Инсталације за санитарну воду пројектовати тако да свака тржишна целина има сопствени водомер, смештен тако да у сваком тренутку буде доступан стручној служби предузећа за дистрибуцију воде, у циљу читавања потрошње.

Врста и класа цевног материјала за водоводну мрежу, треба да испуни све потребне услове у погледу очувања физичких и хемијских карактеристика воде, притиска у цевоводу и његове заштите од спољних утицаја, како у току самог полагања и монтаже, тако и у току експлоатације. Избор грађевинског материјала од кога су начињене цеви, пад цевовода и остале техничке карактеристике, препуштају се пројектанту на основу хидрауличног прорачуна. Изградњу и реконструкцију јавне водоводне мреже ускладити са изградњом планираних саобраћајница односно реконструкцијом постојећих.

Монтажу цевовода извршити према пројекту са свим фазонским комадима и арматуром. Након монтаже извршити испитивање цевовода на пробни притисак. Пре пуштања у експлоатацију, извршити испирање и дезинфекцију цевовода.

Приликом паралелног вођења цевовода или његовог укрштања са постојећим објектима инфраструктурних мрежа треба поштовати међусобна хоризонтална и вертикална одстојања.

Полагање цевовода испод **државног пута IA реда број 1** (Ниш-Лесковац) предвидети искључиво механичким подбушивањем испод трупа пута, управно на пут, у прописаној заштитној цеви, пројектованој на целој дужини између

крајних тачака попречног профила пута (изузетно спољња ивица реконструисаног коловоза), увећана за по 3,00m са сваке стране.

Минимална дубина предметног водовода и заштитне цеви од најниже коте коловоза до горње коте заштитне цеви износи 1,50m.

Пре израде пројектне документације за појединачне објекте неопходно је прибавити услове надлежног ЈКП за водовод и канализацију. (Каналисање)

Избор грађевинског материјала од кога су начињене канализационе цеви, пад цевовода и остале техничке карактеристике, препушта се пројектанту на основу хидрауличног прорачуна и услова на терену.

За контролу рада канализације и могућност благовремене интервенције предвидети ревизионе силазе: на месту вертикалног прелома цевовода, на месту промене хоризонталног правца пружања цевовода као и на месту улива бочног огранка. Радове, око ископа рова, разупирања зидова рова, полагања и међусобно повезивања цеви, затрпавања цевовода и рова песком и ископаним материјалом, испитивања цевовода и пуштања у рад, извршити на основу важећих техничких прописа и услова за ову врсту радова и инсталација.

Приликом паралелног вођења цевовода или његовог укрштања са постојећим објектима инфраструктурне мреже треба поштовати међусобна хоризонтална и вертикална одстојања. Пре израде пројектне документације за појединачне објекте неопходно је прибавити услове надлежног ЈКП за водовод и канализацију којима ће се дефинисати тачно место прикључка на јавну мрежу.

IV ГРАФИЧКИ ДЕО ПЛАНА

Лист бр.1. Граница плана на катастарско-топографској подлози.....P 1 : 2500

Лист бр.2. Режим коришћења земљишта..... P 1 : 2500

Лист бр.3. Планирана намене површинаP 1: 2500

Лист бр.4.1. Саобраћај, регулација и нивелација са грађ. линијама..... P 1: 1000

Лист бр.4.2. Саобраћај, регулација и нивелација са грађ. линијама.....P 1: 1000

Лист бр.5 Мреже и објекти инфраструктуре- водовод и канализација.....P 1: 2500

Лист бр.6 Мреже и објекти инфраструктуре- енергетика и телекомуникацијаP 1: 2500

Лист бр.7 Мреже и објекти инфраструктуре- гасификација.....P 1: 2500

V ДОКУМЕНТАЦИОНИ ДЕО ПЛАНА

1. Одлука о изради измена и допуна Плана детаљне регулације индустријске зоне у Пуковцу бр. 350-199 од 10.10.2017. год.

2. Одлука о измени Одлуке о изради измена и допуна Плана детаљне регулације индустријске зоне у Пуковцу бр. 350-71 од 05.06.2018.

Подаци о обављеном јавном увиду

1. Извештај комисије за планове општине Доњевац о извршеној стручној контроли РЈУ, датум: 04.06.2018.године.
2. Извештај о извршеној стручној контроли Измена и допуна Плана детаљне регулације Индустријске зоне у Пуковцу – број 350-71/2018 –датум 09.10.2018.год.
3. Подаци о оглашавању Плана
4. Примедбе на План пристигле током трајања јавног увида
5. Став обрађивача по примедбама на План
6. Извештај о обављеном јавном увиду у нацрт Измена и допуна Плана детаљне регулације Индустријске зоне у Пуковцу – број 350-71/2018 –датум 20.11.2018.год.
7. Обавештење Комисије за Планове

Услови и мишљења надлежних институција

1. ЈП за водоснабдевање „ Брестовац-Бојник-Доњевац“, бр. 271/1 од 15.05.2018.год., Бојник
2. Телеком Србија, ДИРЕКЦИЈА ЗА ТЕХНИКУ, СЕКТОР ЗА ФИКСНУ ПРИСТУПНУ МРЕЖУ, СЛУЖБА ЗА ПЛАНИРАЊЕ И ИЗГРАДЊУ МРЕЖЕ НИШ, Вождова бр.11А, бр. А 334-190542/2-2018 од 01.06.2018.год
3. Друштво са ограниченом одговорношћу „YUGOROSGAZ-TRANSPORT“ Ниш, бр.І-34 од 11.05.2018.
4. Оператор дистрибутивног система „ЕПС Дистрибуција“ д.о.о.Београд, огранак „Електродистрибуција Ниш“, бр. 8П000Д1023-130513/2
5. Јавно водопривредно предузеће „Србијаводе“ Београд, Водопривредни центар „Морава“ Ниш, бр. 4359/1 од 07.06.2018.
6. ЈКП „Доњевац“, бр. 13-12/18 од 14.05.2018. Доњевац
7. Јавно предузеће за управљање путевима Доњевац, бр.138/18-14, од 11.05.2018.
8. ЈП ПУТЕВИ СРБИЈЕ Београд, бр. 953-17201/18-4 од 27.09.2018.
9. ЈП ПУТЕВИ СРБИЈЕ Београд, бр. 953-17201/18-6 од 14.11.2018.
10. Образложење Плана

VI СМЕРНИЦЕ ЗА СПРОВОЂЕЊЕ ПЛАНА

Локацијска дозвола и информација о локацији се издаје на основу измена и допуна Плана детаљне регулације индустријске зоне у

Пуковац и издаје их надлежни општински орган у складу са одредбама овог Плана. Локацијске дозволе и информације о локацији као основ за добијање грађевинске дозволе за изградњу могу се издавати за цело грађевинско подручје из Плана.

Грађевинску дозволу издаје надлежни општински орган на основу техничке документације у складу са одредбама овог плана.

Правила грађења и планске регулације се дефинишу појединачно за сваки објект на грађевинској парцели.

У Изменама и допунама Плана детаљне регулације индустријске зоне у Пуковцу, у текстуалном делу и графичком прилогу бр.3 „Режим коришћења земљишта“, дефинисано је грађевинско земљиште јавне намене, што може да буде основ за прибављање земљишта и доношење Одлуке о проглашењу грађевинског земљишта јавне намене.

На основу дефинисане границе грађевинског земљишта јавне намене, на целом подручју измена и допуна Плана, могућа је парцелација и препарцелација грађевинског земљишта остале намене на начин предвиђен Законом.

VII ЗАВРШНЕ ОДРЕДБЕ

Измена и допуна Плана детаљне регулације индустријске зоне у Пуковцу је оверен потписом председника привременог органа општине Дољевац и печатом Скупштине општине Дољевац и урађен је у четири аналогна и четири дигитална примерка, од којих се два примерка налазе у Одељењу за урбанизам, инспекцијске послове и ванпривредне делатности општине Дољевац и по један примерак Републичком геодетском заводу и обрађивачу Плана.

Права на непосредан увид у донети измена и допуна Плана детаљне регулације индустријске зоне у Пуковцу имају правна и физичка лица, на начин и под условима које ближе прописује министар надлежан за послове урбанизма.

Измена и допуна Плана детаљне регулације индустријске зоне у Пуковцу ступа на снагу осмог дана од дана објављивања у "Службеном листу града Ниша".

Број: 350-71/2018

У Дољевцу, 29.11.2018. године

ПРИВРЕМЕНИ ОРГАН ОПШТИНЕ ДОЉЕВАЦ

ПРЕДСЕДАВАЈУЋИ
мр екон. Милош Вукотић, с.р.

9.

На основу тачке 3. Одлуке о распуштању Скупштине општине Дољевац и образовању Привременог органа општине Дољевац и Решења о именовању председника и чланова Привременог органа општине Дољевац ("Службени Гласник РС" бр.81/18), члана 35.став 7. Закона о планирању и изградњи („Службени гласник РС“, бр. 72/09, 81/09 – исправка, 64/10 – одлука УС, 24/11, 121/12, 42/13 – одлука УС, 50/13 – одлука УС, 98/13 – одлука УС, 132/14, 145/14 и 83/18) и члана 37. став 1 тачка 6. Статута општине Дољевац ("Службени лист Града Ниша" бр: 69/08 , 89/10, 14/12, 32/12, 70/12, 57/13, 9/14, 99/15, 100/16),

Привремени орган општине Дољевац на седници одржаној 29.11.2018.године, донео је:

ИЗМЕНУ И ДОПУНУ ПЛАНА ДЕТАЉНЕ РЕГУЛАЦИЈЕ КОМПЛЕКСА МХЕ „БИСЕРКА“ СНАГЕ 400 kV СА РЕКРЕАТИВНО-ТУРИСТИЧКИМ ЦЕНТРОМ „ТОПЛИЧКИ БИСТРИК“

Измена и допуна Плана детаљне регулације комплекса МХЕ „Бисерка“ снаге 400kV са рекреативно-туристичким центром „Топлички бистрик“, састоји се из:

- Текстуалног дела: правила уређења и правила грађења;
- Графичког дела,
- Документационог дела;

Правила уређења, правила грађења и графички део су делови Плана детаљне регулације који се објављују, док се документациони део не објављује, али се ставља на јавни увид.

I НАЦРТ ПЛАНА

1. Повод и циљ израде Плана детаљне регулације

Повод за израду плана

Изради измена и допуна Плана детаљне регулације комплекса МХЕ „Бисерка“ снаге 400kV са рекреативно-туристичким центром „Топлички бистрик“ приступа се на основу Одлуке о изради измена и допуна плана детаљне регулације комплекса МХЕ „Бисерка“ снаге 400 kV са рекреативно-туристичким центром „Топлички Бистрик, број: 350-197, донете од стране Скупштине општине Дољевац на седници одржаној 10.10.2017. године и Одлуке о измени и допуни Одлуке о изради измена и допуна плана детаљне регулације комплекса МХЕ „Бисерка“ снаге 400 kV са рекреативно-туристичким центром „Топлички Бистрик, број: 350-70, донете од стране

Скупштине општине Дољевац на седници одржаној 05.06.2018. године.

Циљеви израде плана

Овом изменом и допуном Плана се врши промена намене на делу површине постојећег Плана детаљне регулације комплекса МХЕ „Бисерка“ снаге 400kV са рекреативно-туристичким центром „Топлички бистрик“ у делу са наменом рекреативно-туристички центар и за тај простор се одређује нова намена и нова путна траса, дају се нивелациона решења и правила регулације и парцелације.

Израда Плана се заснива на комплексним анализама стања и проценама нових потреба у простору.

Основни циљеви израде измене и допуне Плана:

- Промена намене површине за простор рекреативно-туристичког центра „Топлички бистрик“, а све у границама обухвата измена Плана;
- Формирање нове локације за рекреативно-туристички центар;
- Формирање нових саобраћајница у границама захвата измена Плана;
- Дефинисање капацитета и стандарда изградње;
- Дефинисање најрентабилнијег типа изградње у складу са израженим потребама простора;

2. Правни и плански основ

Правни основ је:

-Закон о планирању и изградњи („Службени гласник РС“, бр. 72/09, 81/09 – исправка, 64/10 – одлука УС, 24/11, 121/12, 42/13 – одлука УС, 50/13 – одлука УС, 98/13 – одлука УС, 132/14, 145/14 и 83/18).

-Правилник о садржини, начину и поступку израде докумената просторног и урбанистичког планирања („Службени гласник Републике Србије“, број 64/2015),

-Правилник о општим правилима за парцелацију, регулацију и изградњу („Сл. гласник Републике Србије“, бр. 22/2015).

-Одлука о изради измена и допуна Плана детаљне регулације комплекса МХЕ „Бисерка“ снаге 400 kV са рекреативно-туристичким центром „Топлички Бистрик, број: 350-197, донете од стране Скупштине општине Дољевац на седници одржаној 10.10.2017. године.

-Одлука о измени и допуни Одлуке о изради измена и допуна Плана детаљне регулације комплекса МХЕ „Бисерка“ снаге 400 kV са рекреативно-туристичким центром „Топлички Бистрик, број: 350-70, донете од стране Скупштине општине Дољевац на седници одржаној 05.06.2018. године.

Плански основ је:

-Просторни план Републике Србије од 2010. До 2020. Године („Службени гласник РС“, бр 88/10),
-Просторни план општине Дољевац ("Сл. лист града Ниша ", бр. 16/11),
-Плана детаљне регулације комплекса МХЕ „Бисерка“ снаге 400 kV са рекреативно-туристичким центром „Топлички Бистрик ("Сл. лист града Ниша ", бр. 104/2012).

Планом вишег реда забрањена је изградња за све намене које угрожавају животну средину.

3. Обухват

3.1. Граница и површина обухвата плана

Измена и допуна Плана детаљне регулације комплекса МХЕ „Бисерка“ снаге 400kV са рекреативно-туристичким центром „Топлички бистрик“ се простире у границама важећег Плана детаљне регулације комплекса МХЕ „Бисерка“ снаге 400kV са рекреативно-туристичким центром „Топлички бистрик“ ("Сл. лист града Ниша ", бр. 104/2012).

Измена се обрађују као посебна локација за тачно дефинисане катастарске парцеле, а састоји се у промени намене површина.

Измене се раде за локацију која је дефинисана бројевима катастарских парцела:

катастарске парцеле број: 983, 105/1, 105/2, 977 К.О. Дољевац и 4417 КО. Орљане.

Измена се обрађују као посебна локација, а састоји се у промени намене површине.

Ради се измена и инфраструктуре за део измене.

Планом је обухваћена површина од 5,74 ha све у КО Дољевац.

Граница измене је приказана на свим графичким прилозима, а у случају неподударности описа и графике, меродавна је ситуација са графичког прилога бр. 1. Катастарско-топографска подлога са границом обухвата локација измена.

3.2. Постојећа намена простора и начин коришћења земљишта

Део постојећег Плана детаљне регулације комплекса МХЕ „Бисерка“ снаге 400 kV са рекреативно-туристичким центром „Топлички Бистрик ("Сл. лист града Ниша", бр. 104/2012) који се овим Изменама и допунама Плана мења на терену је неизграђен.

Предлог за измену саобраћајница биће реализован према смерницама овог плана јер се ради о неизграђеним трасама.

3.3. Услови из Просторног плана општине Дољевац

На основу Просторног плана општине Дољевац („Сл. лист Града Ниша“ бр. 16/11) на

простору обухвата измена и допуна Плана могуће је планирати.

1.3.5.7. Концепција развоја мале привреде и предузетништва

Мала и средња предузећа ће представљати основни облик организовања фирми и генератор развоја, конкурентности и запошљавања (приоритетно у агроиндустрији, транспорту, трговини и сектору услуга). Посебну подршку треба обезбедити за активирање микро бизниса и тзв. породичних фирми, развојем и изградњом микро погона, уз поштовање правила изградње и уређења простора у услова заштите животне средине. Стратегија финансирања треба да се заснива на обухватању и активирању целокупног економског потенцијала Општине и партнерству јавног и приватног сектора.

При свему томе треба водити рачуна и дати подршку увођењу система контроле квалитета, чиме би се подигао ниво квалитета финалних производа и пружених услуга и постигла већа конкурентност како на домаћем, тако и на иностраном тржишту.

3.3.3. Основни правци развоја мале привреде и предузетништва

Мала и средња предузећа су облик организовања фирми који поседује велику тржишну и технолошку флексибилност, повећавају конкурентност и доприносе повећању запослености. Покривају све сфере привреде, али су најбројнија у пољопривреди и агроиндустрији, транспорту, трговини и сектору услуга. Развој индустрије биће усмераван на гране директно ослоњене на пољопривреду и то у подручјима која својим природно-техничким потенцијалима гарантују развој производње.

За даљи развој овог сектора потребно је:

- искористити потенцијале постојећих - „*Brownfield*“ локација, које су инфраструктурно опремљене у оквиру постојећих комплекса великих и средњих индустријских, саобраћајних и трговинских предузећа и отворити нове - „*Greenfield*“ локације – локације у постојећим и новим радним зонама на којима ће се у планском периоду изградити велики број малих и средњих погона из области индустрије, занатства и других услужних делатности;

- унапређење квалитета производа и услуга, увођење система квалитета ИСО 9000, НССР, нових технологија и иновација и повећање степена коришћења капацитета;

- подршка локалне самоуправе развоју сектору МСП преко подстицајних мера за смањење одређених такси и накнада, обезбеђења повољних кредитних аранжмана са повољним каматним стопама и одобравањем “*грејс*” периода (посебно су интересантни динарски дугорочни и

краткорочни кредити за МСП из Нишавског округа за обртна средства и инвестициона улагања преко кредитне линије ЛЕДИБ-а),

3.4. Подлоге за израду плана

За израду плана измена и допуна Плана детаљне регулације комплекса МХЕ „Бисерка“ снаге 400kV са рекреативно-туристичким центром „Топлички бистрик“ користи се ажурна катастарско - топографска подлога у дигиталном облику Р=1:1000.

II ПРАВИЛА УРЕЂЕЊА

Површина измена и допуна Плана детаљне регулације комплекса МХЕ „Бисерка“ снаге 400kV са рекреативно-туристичким центром „Топлички бистрик“ је 5 73 59 ха.

Локација се налази у оквиру грађевинског подручја Плана детаљне регулације комплекса МХЕ „Бисерка“ снаге 400kV са рекреативно-туристичким центром „Топлички бистрик“ (“Сл. лист града Ниша”, бр. 104/2012).

1. Грађевинско подручје Измена и допуна плана

Грађевинско подручје је површина целог Плана и подељено је на земљиште јавне намене и земљиште остале намене.

2. Урбанистички услови за земљиште јавне намене и земљиште остале намене

А. Грађевинско земљиште јавне намене

Грађевинско земљиште јавне намене обухвата саобраћајно решење Измена и допуна плана.

Саобраћајне површине

У обухвату измена и допуна Плана се планира изградња два путна правца. Правац 1 опслужује пословно-производно-трговински комплекс, а Правац 2 је за туристичко рекреативни простор.

Саобраћајница 1 је обрађена као двосмерна са кружним током на свом крају. Елементи ситуационог и нивелационог плана су приказани у графичком прилогу бр.4. Саобраћај, регулација и нивелација са грађевинским линијама.

Коловозна конструкција саобраћајнице је димензионисана за средње тежак саобраћај да би се омогућио приступ интервентним возилима. Ширина коловоза је 6,00m у целој дужини.

Саобраћајница 2 води до простора поред реке Топлице за туристичко рекреативни простор.

Саобраћајница 2 има исте техничке карактеристике као саобраћајница 1.

Атмосферску воду водити гравитационо у околне природне рецепијенте преко попречних падова коловоза саобраћајница и њихових банкина. Ако је потребно за прихватање атмосферских вода

пројектовати риголе или отворене канале на појединим деловима.

Б. Грађевинско земљиште остале намене

А/Грађевинско земљиште остале намене у Плану детаљне регулације комплекса МХЕ „Бисерка“ снаге 400 kV са рекреативно-туристичким центром „Топлички Бистрик“ (Сл. лист града Ниша, бр. 104/2012) се мења у намени на локацији за рекреативно-туристички центар у смислу промене врсте градње објеката са новим условима. У овим изменама и допунама Плана предметни простор добија нову намену *Пословно-производно-трговински комплекси*.

Б/ Део постора спруда на к.п.бр. 4417 КО. Орљане се пренамењује за *туристичко рекреативни простор*. У оквиру ове намене не планира се никаква изградња објеката већ је то уређена зелена површина за једнодневне излете, спортски риболов и рекреацију и слично.

3. Комунална инфраструктура

Инфраструктура се мења за део плана измена и допуна Плана детаљне регулације, а које су условљене новом наменом. Инфраструктура се ради само за намену *Пословно-производно-трговински комплекси*.

3.1. Електроенергетска мрежа

У границама обухвата измене и допуне Плана детаљне регулације комплекса МХЕ „Бисерка“ снаге 400kW, са рекреативно туристичким центром, где се изменама и допунама формира радно пословна зона на месту исте, не постоје електроенергетски објекти „Електромреже – Србије“. У границама обухвата Плана под надлежношћу огранка „Електродистрибуција Ниш“ не постоје изграђени електроенергетски објекти нити је планирана изградња електроенергетских објеката напонског нивоа 1-35 kV, са припадајућим везама и напојним водовима.

Према изменама и допунама Плана детаљне регулације подручја МХЕ „Бисерка“, са рекреативно туристичким центром, планира се изградња нових електроенергетских објеката ТС 10/0,4kV и осталих 10 и 0,4 kV напојних водова.

За обрачун вршне потрошње електричне енергије усвојени су следећи нормативи по врстама корисника и локалитетима: минимум 10-50 W/m² за спортске центре, 15-30 W/m² за мале пословне зграде и 25-60 W/m² за трговине. Оријентациони параметри у реду величине који могу послужити при грубом сагледавању биланса снага трафостаница за потребе измена и допуна плана :

Тако се планирају и следећи нови објекти:

- изградња кабловске ДВ мреже 10 kV. Траса кабла 10 kV је формиране тако да се омогућује напајање ТС 10/0,4kV из

најближе постојеће трансформаторске станице 10/0,4 kV, смештене у непосредној близини старачког дома, која је удаљена од предвиђеног дела измене за око 400 м. Планирани каблови требају бити типа ХНЕ 49А, 10 kV, положени у снопу у земљаном рову дубине 0,8мет на постелици од ситнозрнасте земље или песка. На местима преласка кабла преко пута или повећаног мех. напрезања поставити кабловску канализацију. Трасе каблова су у јавној површини, у тротоарском делу саобраћајница. При изградњи саобраћајница на потребним местима поставити довољан број кабловских канала за каблове свих напонских нивоа, како би се касније избегло прекопавање.

- изградња ТС 10/0.4 kV према урбанистичким условима као слободностојећа или у предвиђеном делу објеката; која ради у конзумном подручја радне зоне као дистрибутивна ТС 10/0.4 kV капацитета до 1000 kVA.

Уколико је ТС слободностојећа планирати је као типску, монтажну бетонску са косим кровом и црепом. Могу се градити и у објекту уколико се користе искључиво за напајање тог објекта. ТС треба градити са разводним постројењима за 10kV, са најмање две водне ћелије, по потреби мерну ћелију и једном трафо ћелијом. Треба да има могућност даљинског командовања расклопном опремом у разводним постројењима 10 kV

ВН и НН мрежа је изграђена подземним водовима, а у свему како је приказано на плану.

Свака градња условљена је „Правилником о техничким нормативима за изградњу подземних електроенергетских водова називног напона од 1 до 400 kV. Планирање потреба за електричном енергијом извршено је према техничким препорукама бр. 14 (Пословна заједница Електродистрибуције Србије). Потребно је изградити начин повезивања (техничко решење), трафостаница које је условљено редоследом градње и условима надлежне ЕД. Трасе напојних водова су делом у тротоарском делу саобраћајница. Инсталисану снагу у трафостаници дефинисати локацијском дозволом, према конкретној намени објеката, по захтеву инвеститора, а на основу врсте, категорије и локације потрошача, као и потребне снаге за исте. Локација ТС се одређује поред улице (на приступном месту за теретно возило) и што ближе центру потрошње ел. енергије.

Мрежа 0,4kV је кабловска са типом РР00-А и пресеком дефинисаним главним пројектом за сваки објекат и намену појединачно. Индивидуални објекти треба да имају мерно место

лоцирано на граници јавне површине и приватне парцеле у слободностојећим мерним орманима

Из планираних ТС-а са поља јавне расвете предвидети јавну расвету која би осветљавала коловоз, приступне и сервисне саобраћајнице, а и за пратеће и комерцијалне садржаје или спортско-рекреативних садржаја. Инсталацију осветљења саобраћајница извести у простору тротоара. Избор врсте и висине стубова и типова светилки препушта се пројектанту инсталације осветљења где је потребно водити рачуна о уградњи украсних осветних стубова који ће одговорати амбијенту.

3.3. Водоводна мрежа

У обухвату Плана нема изграђене инфраструктуре водоснабдевања. Потребна количина воде обезбедиће се прикључком на секундарни вод из правца Шаиновац-Шарлинац.

Дуж планиране саобраћајнице¹ потребно је изградити водоводну мрежу са које ће се извести прикључци за будуће кориснике. Траса цевовода је у коловозу на хоризонталном одстојању од 0,5-1,0m у односу на ивицу коловоза.

Забрањује се употреба санитарне воде за прање и заливање површина, већ ће се за те потребе користити техничка вода из подземља или Топлице, уз претходно прибављене водне услове. До изградње мреже за техничку воду, за потребе прања асфалтних и бетонских површина као и заливања равнатих и парковских површина користити воду из аутоцистерни.

3.4. Канализациона мрежа

У обухвату Плана нема изграђене канализационе инфраструктуре. Планом је предвиђен сепаратни систем канализације.

За сакупљање и одвођење употребљених вода планирана је канализација која ће се прикључити на будући колектор, ван границе Плана, којим ће се отпадне воде одвести до локације постројења за пречишћавање планираног ПГР-е Дољевца. Атмосферске воде ће се сакупљати посебном канализацијом и испустити у планиране зелене површине или у реку Топлицу.

Реализацију канализационе мреже ускладити са изградњом планиране саобраћајнице.

Уколико у будућим објектима има технолошких поступака у којима има продукције технолошких отпадних вода, оне се морају адекватно третирати у индивидуалним уређајима за пречишћавање и тек након тога прикључити на јавну мрежу за одвођење употребљених отпадних вода.

Забрањено је испуштање у јавну канализацију свих отпадних вода које садрже хазардне супстанце изнад прописаних вредности, које могу штетно деловати на могућност пречишћавања вода из канализације, које могу оштетити

канализациони систем и планирано постројење за пречишћавање отпадних вода.

Канализациону мрежу за употребљене воде полагати у осовини саобраћајнице, а за атмосферске воде у осовини коловозне траке са стране супротне положају водоводне мреже.

До изградње канализационог система, као прелазно решење, дозвољена је изградња водонепропусних септичких јама потребног капацитета у складу са пројектованим количинама отпадних вода, са организованим пражњењем и одвозом садржаја од стране правних лица регистрованих и овлашћених за ту делатност.

Изградњу водонепропусних септичких јама вршити према следећим условима:

- да су приступачне за возило - аутоцистерну које ће их празнити,
- да су коморе изграђене од водонепропусних материјала,
- да су удаљене од свих објеката и међа према суседима најмање 3,0 m,
- да се лако могу преоријентисати на јавну канализациону мрежу након њене изградње,
- да буду удаљене од бунара најмање 10 m.

4. Систем прикупљања и евакуације отпадака

Технологија евакуације комуналног отпада заснива се на примени судова - контејнера запремине 1100 литара - габаритних димензија 1,37 x 1,45 x 1,70m.

Број и положај потребних контејнера одредити према нормативу: један контејнер на 600m² корисне површине пословног простора.

Судове за смеће поставити ван јавних површина у захвату сваке локације у посебно изграђеним или назначеним просторима за дневно депоновање смећа.

Просторије за смеће - смећаре, граде се као засебне, затворене просторије, без прозора, са вештачким осветљењем, једним точећим местом са славином и холендером, Гајгер-сливником и решетком у поду, ради одржавања хигијене просторије.

За отворене платое, судове поставити на ограђеним бетонираним или асвалтираним платоима визуелно скриваним зеленилом или на други начин, са падом мах 2,0%, без степеника ради могућег гурања.

За депоновање отпадака неорганског састава, нпр. папира, картонске амбалаже, PET амбалаже и сл, ради вршења рециклаже, препорука је набавка судова од 5m³ и поставити их у складу са напред наведеним нормативима. Њихово пражњење се врши према склопљеном уговору са овлашћеном службом за одвоз.

Потребно је обезбедити директан и несметан приступ возила површини за смеће.

5. Уређење слободних површина

У оквиру измена и допуна Плана, а у складу са општом концепцијом организације уређења и коришћења простора које се разрађују, подизање нових зелених површина се не планира. Обавеза је инвеститора да у оквиру своје грађевинске парцеле обезбеди потребан минимум зелене површине која треба да се оплемени и снабде потребним мобилијаром за угоднији и хуманији живот. Сваки инвеститор мора да формира зелене површине унутар своје парцеле у износу мин.11%површине. Ове површине планирати као апсорпционе појасеве за заштиту околине. Обавеза је садње дрвореда измрђу два комплекса у зони од пет метара.

У зонама делатности пожељно је пратеће зеленило унутар комплекса од четинарских врста као што су: *Picea omorica*, *Picea pungens*, *Picea abies*. Такође је могуће озелењавање високим лишћарима, као што су: *Acer platanoides*, *Tilia cordata*, *Acer pseudoplatanus*, *Fraxinus excelsior* "Globosa", *Platanus x acerifolia*

6. Посебни услови којима се површине и објекти јавне намене чине прнступачним особама са инвалидитетом, у складу са стандардима прнступачности

Омогућити неометано и континуално кретање лица са посебним потребама у складу са Правилником о техничким стандардима планирања, пројектовања и изградњу објеката, којима се осигурава несметано кретање и приступ особама са инвалидитетом, деци и старим особама ("Службени гласник Републике Србије", бр. 22/2015).

У складу са стандардима приступачности осигурати услове за несметано кретање и приступ особама за инвалидитетом на следећн начин:

- на свим прелазима висинску разлику између тротоара и коловоза неутралисати обарањем ивичњака;
- минималне ширине рампи за приступ објектима морају бити 90 см, а нагиб од 1:20 (5%) до 1:12 (8%),
- избегавати различите нивое пешачких простора, а када је промена неизбежна, савладавати је и рампом поред степеништа.

7. Посебни захтеви, услови и прописи које је потребно испунити за издавање одобрења за изградњу

Осим општих принципа и параметара Законом, Правилником и *Планом* дефинисаних приликом спровођења кроз "Информацију о локацији" и "Локацијски услови", одређују се следећи додатни критеријуми:

- Нови изграђени објекти морају својим изгледом, габаритом, спратношћу,

материјалима и положајем према регулационој и грађевинској линији имати позитивне амбијенталне и архитектонске карактеристике савремене архитектуре.

- Реализација објеката високоградње је дозвољено да се одвија по фазама .
- Реализација објеката инфраструктуре и саобраћајница је могуће да се одвија по фазама.

8. Амбијенталне целине културно-историјског значаја

У простору обухваћеном Планом детаљне регулације нема утврђених као ни евидентираних непокретних културних добара.

9. Општи услови о заштити животне средине од различитих видова загађења

Према усвојеној Одлуци о изради измена и допуна Плана детаљне регулације комплекса МХЕ „Бисерка“ снаге 400kV са рекреативно-туристичким центром „Топлички бистрик“ број: 350-197, донете од стране Скупштине општине Дољевац на седници одржаној 10.10.2017. године у члану 7 не приступа се изради стратешке процене утицаја на животну средину.

10. Општи услови и мере заштите живота и здравља људи и заштите од елементарних непогода

У оквиру граница измена и допуна Плана не планирају се садржаји који негативно утичу на квалитет воде, ваздуха и тла, као и на стварање прекомерне буке.

При изградњи објеката обавезна је примена свих прописа, смерница и стручних искустава за заштиту људи и материјалних добара.

11. Заштита од елементарних непогода

У поступку спровођења измена и допуна Плана, приликом издавања Информације о локацији и Локацијских услова обавезна је примена свих прописа, смерница и стручних искустава као и Уредбе о организовању и функционисању цивилне заштите ("Службени гласник РС", бр. 21/92).

Објекти морају бити реализовани у складу са Правилником о техничким нормативима за електричне инсталације ниског напона ("Службени лист СФРЈ", бр. 53/88, 54/88 и 28/95) и Правилником за заштиту објеката од атмосферског прањњења ("Службени лист СРЈ", бр. 11/96).

Заштита становништва и материјалних добара од ратних разарања обезбеђује се према Закону о одбрани ("Сл. гласник РС", бр. 116/07 и 88/09) и Уредби о организовању и функционисању цивилне заштите ("Сл. гласник РС", бр. 21/92).

На предметном подручју забрањена је употреба технологија које могу угрозити окружење. На површинама јавне намене обавезна је употреба атестираних инфраструктурних објеката и мрежа, а њихова уградња мора бити извршена од стручних и овлашћених лица.

12. Заштита од земљотреса

Подручје измена и допуна Плана детаљне регулације комплекса МХЕ „Бисерка“ снаге 400kV са рекреативно-туристичким центром „Топлички бистрик“ спада у *зону VIII степена* MCS. На поменутом подручју није било катастрофалних потреса, али се не искључује могућност јачих удара.

Основну меру заштите од земљотреса представља примена принципа асейзмичког пројектовања објеката, односно примена сигурносних стандарда и техничких прописа о градњи на сейзмичким подручјима.

Ради заштите од потреса, објекти морају бити реализовани и категорисани према Правилнику о техничким нормативима за изградњу објеката високоградње у сейзмичким подручјима ("Службени лист СФРЈ", бр. 31/81, 49/82, 29/83, 21/88 и 52/90).

13. Заштита од пожара

Објекти морају бити изведени према одговарајућим техничким противпожарним прописима, стандардима и нормативима у складу с Правилником о техничким нормативима за хидрантску мрежу за гашење пожара ("Службени лист СФРЈ" бр. 30/91), Правилником о техничким нормативима за приступне путеве, окретнице и уређене платое за ватрогасна возила у близини објекта повећаног ризика од пожара ("Службени лист СРЈ", бр. 8/95), Законом о заштити од пожара ("Службени гласник РС", бр. 111/09 и 20/15) и другим прописима који уређују ову област.

Основне мере заштите од пожара су:

- Ради заштите од пожара да буде омогућено кретање интервентних возила (ватрогасна возила, хитна помоћ, милицијска кола) планирањем потребне ширине саобраћајница: за двосмерни саобраћај 6,0 m са потребним радијусом мин. 7,0 m, а да као најудаљенија тачка објекта од постојеће саобраћајнице не буде већа од 25,0 m,
- Обезбедити довољне количине воде за гашење пожара,
- При изградњи објеката поштовати прописе из противпожарне заштите,
- Растојање између објеката мора бити тако да спречи преношење пожара са објеката на објекат и омогући приступ сваком објекту појединачно,
- Лако запаљиве и експлозивне материје потребно је складиштити на прописан начин уз одговарајућу сагласност и мере заштите.

14. Заштита од поплава

На планским површинама измена и допуна Плана потребно је применити следеће смернице:

-Уколико се предметна зона налази уз водоток потребно је дефинисати ширину појаса уз корито водотока на којем се не могу објекти. Треба оставити минимум 5m слободног коридора уз нерегулисани водоток за случај спровођења заштите од поплава.

-да положај објекта у плану не омета и ремети водни режим на предметном простору и ремети отицање великих вода.

-отпадне воде не упуштати у реку без уграђених пречишћивача

-Регулисати и усмерити потенцијалне површинске воде.

-није дозвољено градити водопрпусне септичке јаме

-забрањено је градити: кланице, млекаре, хладњаче, односно све производне објекте код којих постоје технолошке отпадне воде.

-забрањено је неконтролисано уклањање вегетације са обала водотока.

-Правилно и по прописима планирати и изводити инфраструктуру (водовод, канализацију) да оне не би биле узрочник појаве подземне воде.

Изградњу пословно-производних и трговинских објеката и објеката складишта радити у складу са Уредбом о утврђивању Листе пројеката за које је обавезна процена утицаја и Листе пројеката за које се може захтевати процена утицаја на животну средину („Службени гласник РС бр. 114/08).

Изградњу пословно-производних и трговинских објеката и објеката складишта радити у складу са Уредбом о утврђивању Листе пројеката за које је обавезна процена утицаја и Листе пројеката за које се може захтевати процена утицаја на животну средину („Службени гласник РС бр. 114/08).

15. Цивилна заштита људи и добара

Мере заштите од интереса за одбрану земље, треба да буду уграђене у сва просторна решења обрађена овим планом. Измена и допуна плана као превентивне мере.

Заштита становништва и материјалних добара од ратних разарања обезбеђује се на подручју Измена плана према Закону о одбрани ("Службени гласник РС", бр. 45/91 и 58/91), Закону о одбрани ("Службени лист СРЈ", бр. 43/94, 11/95, 28/96 и 44/99), Уредби о објектима од посебног значаја за одбрану Републике Србије ("Службени гласник РС", бр. 18/92) и Уредби о организовању и функционисању цивилне заштите ("Службени гласник РС", бр. 21/92).

На предметном подручју не планира се изградња двонаменских склоништа у објектима.

III ПРАВИЛА ГРАЂЕЊА

1. Општа правила за изградњу објеката

Општа правила грађења важе за све делове подручја измена и допуна Плана. На површинама измена и допуна Плана могућа је изградња објеката у складу са новоодређеним наменама, а према правилима грађења. Забрањена је изградња објеката који угрожавају и негативно утичу на квалитет животне средине.

Индекс заузетости парцеле (з) је однос између бруто површине **под** објектом и површине грађевинске парцеле помножен бројем 100. **Бруто** површина **под** објектом је хоризонтална пројекција габарита приземља објекта на парцелу.

Индекс изграђености (и) је однос између бруто развијене грађевинске површине свих етажа корисног простора и површине парцеле. Надземне гараже, техничке просторије и слично, рачунају у површину корисних етажа и не редукују се.

Техничке просторије, техничке оставе, комуникације и маневарски простор гаража не улазе у обрачун површине корисних **етажа**.

Сви услови изградње појединачних парцела дати планом, у случају нове поделе парцела, остају **исти као** изведена величина из свих услова сваке од парцела.

Новопланирани објекти требају да **одражавају** савремен приступ пројектовању уз поштовање природног амбијента, технолошког карактеристика објекта и правила грађења дата појединачно за целине.

Максималне висине дефинисане правилима грађења, односе се на висину слемена код косих кровова, односно висину венца код равних и кровова са нагибом кровних равни мањим од 10%.

У оквиру **пословно-производно-трговинског комплекса** дозвољава се **изградња једне стамбене јединице за власника**.

Изградња објеката са подземном етажом-сутерен или подрум због близине реке се не дозвољава.

Простор за паркирање у оквиру грађевинске парцеле одређује се на основу норматива 70м² корисне површине пословног простора 1 паркинг место и може се користити

само у функцији објекта за који је намењен, и једно паркинг место за станбену јединицу, ако је има.

2. Услови за формирање грађевинске парцеле

Све грађевинске парцеле морају имати обезбеђен приступ на јавну површину. Уколико катастарска парцела нема приступ на површину јавне намене није грађевинска парцела. Приступ на површину јавне намене може се обезбедити пројектом парцелације.

Величина грађевинске парцеле дефинисана је регулационим линијама према површинама јавне намене и границама катастарских парцела. Усаглашава се са технолошким условима и потребама конкретне намене, а у складу са прописима и одговарајућим техничким нормативима. Нове грађевинске парцеле формирају се применом правила парцелације, препарцелације и исправке граница суседних парцела, у складу са Закона о планирању и изградњи („Службени гласник РС“, бр. 72/09, 81/09 – исправка, 64/10 – одлука УС, 24/11, 121/12, 42/13 – одлука УС, 50/13 – одлука УС, 98/13 – одлука УС, 132/14, 145/14 и 83/18) (члан 65) и Правилника о општим правилима за парцелацију, регулацију и изградњу ("Сл. гласник РС", бр. 22/2015).

На једној катастарској парцели може се образовати већи број грађевинских парцела, пројектом парцелације. Подела постојеће катастарске парцеле на две или више мањих парцела врши се у оквиру граница парцеле. Од већег броја катастарских парцела може се образовати једна или више грађевинских парцела, пројектом препарцелације, у циљу испуњења услова за формирање грађевинске парцеле.

Уколико грађевинска парцела нема директан излаз на јавну површину може да има заједнички колски прилаз (сукориснички) који је минималне ширине 3,50m.

3. Величине грађевинске парцеле и параметри за локације

Величине **грађевинске парцеле** се одређују према намени. Техничке просторије, техничке оставе, не улазе у обрачун површине корисних **етажа**.

Табеларни преглед

Локације	Зеленило %	Заузетост %	величина парцеле од	Ширина фронта
Радна зона	11%	70%	1200м ² -	Мин. 30м

4. Положај објекта у односу на регулацију и грађевинске линије

Положај објекта на парцели је одређен грађевинском линијом и регулацијом

саобраћајнице. Грађевинске линије су линије до којих је дозвољено поставити објекат у нивоу и изнад терена. Подземне етаже није пожељно градити због близине реке.

Грађевинске линије су на 10,0м од регулације саобраћајнице.

У простору између регулационе и грађевинске линије може се поставити само портирница - информациони и контролни пункт комплекса, као и паркинг простор.

Минимално растојање од бочних и задње границе парцеле је на 4,0м, где је могуће постављање објекта на међи уз сагласност суседа.

Пожељно је формирање линеарног зеленила уз међу и садња једног реда дрвореда, а то се односи и на задњу страну парцеле уколико је сусед друга грађевинска парцела. Обавеза озелењавања није неопходно ако је комплекс поред заштитног зеленила.

Међусобно растојање између објеката у комплексу је минимално 1/3 висине вишег објекта, али не мање од 4м.

Дозвољена је фазна градња **на парцелама**.

5. Правила и услови за друге и помоћне објекте на парцели

Могућа је изградња пратећих објеката: гараже, оставе, портирнице, настрешнице, тремови и слично, који могу појединачно бити корисне површине до 50м².

Спратност ових објеката се ограничава на П (приземље) и висине до 5,0м.

6. Паркирање на парцели

Дозвољено је паркирање свих врста возила искључиво на парцели. Паркинге и манипулативне површине предвидети у оквиру парцела. Број паркинг места одређује се на основу норматива 70м² корисне површине пословног простора 1 паркинг место. У зависности од намене објекта предвидети и паркинге за тешке камионе у делу парцеле и потребне манипулативне путеве и површине. За планирани стамбени простор једно паркинг место.

7. Ограђивање грађевинских

Дозвољено је ограђивање грађевинских парцела транспарентном оградом висине од 1,4м до 2,2м са или без парапета висине до 0,6м, коју је могуће озеленити садњом зимзелених пузавица. Зидане ограде су висине 0,9м.

Дозвољава се преграђивање функционалних целине с тим да висина унутрашње ограде не може бити виша од висине спољне ограде.

Дозвољава се формирање заштитних звучних и визуелних баријера између технолошких целина, с тим да се за формирање баријера користе природни материјали са пожељним озелењавањем.

8. Карактеристике за локацију измена и допуна плана

Ово су парцеле за изградњу пословно-производно-трговинских комплекса-за локације малих и средњих предузећа.

Могуће су делатности: пословање, производња, складиштење и трговина као што су: изложбено сајамски простори, угоститељство, занатство, сервисне услуге, полигон за обуку возача, производне делатности које не угрожавају здравље људи и животну средину, магацински простори, "тешко" занатство, отворени тржни центри, паркинзи и гараже за теретна возила, аутобусе и сл.

Реализација изградње је могућа изградњом једног или више објеката на парцели као и кроз више фаза реализације.

Дозвољава се изградња и приземних објеката са галеријом уколико органозација посла то захтева. Највећа дозвољена спратност је П+1, а најнижа П-приземље са галеријом. Максимална висина до 10,00м.

Дозвољена висина за рекламне стубове (тотеме) је 30м.

Локација има нову трасу јавне површине за саобраћајницу. Површина к.п.бр.105/2 к.о. Дољевац по намени остаје плато за паркирање и приступ термоелектрани –према основном плану- (План детаљне регулације комплекса МХЕ „Бисерка“ снаге 400 kV са рекреативно-туристичким центром „Топлички Бистрик (“Сл. лист града Ниша”, бр. 104/2012).).

9. Урбанистичко и архитектонско обликовање

У фази пројектовања потребно је урадити геолошка испитивања терена, која ће дефинисати дубину и начин фундарања објеката, као и заштиту суседних објеката и инфраструктуре.

У току извођења радова и при коришћењу објекта, водити рачуна о техничким и еколошким условима на суседним парцелама, као и о безбедности објеката изграђених на њима (при ископу темеља, одводњавању површинске воде, гаражирању возила, изношењу шута, смећа и др).

10. Мере енергетске ефикасности изградње

Сви новопланирани објекти морају да задовољавају прописе везане за енергетску ефикасност објеката (Правилник о енергетској ефикасности зграда (“Службени гласник РС”, бр. 61/11). Овим правилником ближе се прописују енергетска својства и начин израчунавања топлотних својстава објеката високоградње, као и енергетски захтеви за нове и постојеће објекте.

Енергетска својства и начини израчунавања топлотних својстава утврђују се за стамбене зграде са једним станом; стамбене зграде са два или више станова; управне и пословне зграде; зграде намењене образовању и култури; зграде

намењене здравству и социјалној заштити; зграде намењене туризму и угоститељству; зграде намењене спорту и рекреацији; зграде намењене трговини и услужним делатностима; зграде мешовите намене; зграде за друге намене које користе енергију.

Енергетска ефикасност зграде је остварена ако су обезбеђени минимални услови комфора садржани у Правилнику, а при томе потрошња енергије за грејање, хлађење, припрему топле санитарне воде, вентилацију и осветљење, не прелази дозвољене максималне вредности по m^2 садржане у Правилнику.

При пројектовању термотехничких система потребно је предвидети елементе система грејања, климатизације и вентилације са високим степеном корисности, у складу са Правилником. Системе централног грејања потребно је пројектовати и изводити тако да буде омогућена централна и локална регулација и мерење потрошње енергије за грејање.

Мере енергетске ефикасности градње за планиране објекте

Приликом пројектовања објеката неопходно је обратити пажњу на оријентацију и функционални концепт зграде у циљу коришћења природе и природног ресурса предметне локације, пре свега енергије сунца, ветра и околног зеленила. Потребно је обратити пажњу на топлотно зонирање зграде, односно груписати просторије у згради у складу са њиховим температурним захтевима; зоне са вишим температурним захтевима пројектовати тако да могу максимално да искористе природне потенцијале локације.

Приликом пројектовања предвидети облик зграде којим се може обезбедити што је могуће енергетски ефикаснији однос површине и запремине омотача зграде у односу на климатске факторе и намену зграде. Потребно је обезбедити максимално коришћење природног осветљења, као и коришћење пасивних добитака топлотне енергије зими, односно заштите од прегревања у току лета адекватним засенчењем. Предвидети систем природне вентилације (вентилациони канали, прозори, врата, други грађевински отвори) тако да губици топлоте у зимском периоду и топлотно оптерећење у летњем периоду буде што мање. Предвидети одговарајућу термичку масу за постизање топлотног комфора у зимском и летњем периоду - повећати термичку инерцију објекта. Потребно је применити висок квалитет топлотне изолације целокупног термичког омотача (у складу са постојећим стандардима и прописима). Највеће допуштене вредности коефицијената пролаза топлоте U_{max} [$W/(m^2 \times K)$], елемената термичког омотача зграде, односно елемената између две суседне термичке зоне, садржане су у Табели 3.4.1.3 Правилника.

Структуру и омотач објекта предвидети тако да се омогући максимално коришћење пасивних и активних соларних система. У случају коришћења падавина, подземне и отпадне воде за потребе заливања, спољне употребе, грејања и хлађења зграде, техничке просторије (резервоар и пумпно постројење) које се користе, уколико су укопане не урачунавају се у индекс заузетости парцеле.

11. Услови прикључења на инфраструктуру ПРАВИЛА ГРАЂЕЊА

Водоснабдевање

Димензионисање водоводне мреже одредити на основу хидрауличног прорачуна, а узимајући у обзир потребну количину воде за гашење пожара, у складу са законским прописима.

Минимална дубина укопавања цеви водовода је 1,0 m од врха цеви до коте терена, а падови према техничким нормативима и прописима, у зависности од пречника цеви.

Водоводну мрежу градити у прстенастом систему, што омогућава сигурнији и поузданији начин водоснабдевања.

Противпожарна заштита се омогућава уградњом противпожарних хидраната на водоводној мрежи тако да се евентуални пожар на сваком објекту може гасити са најмање два хидранта. Број и распоред противпожарних хидраната одредити на основу Закона о заштити од пожара и Правилника о техничким нормативима за хидрантску мрежу за гашење пожара. Цеви морају бити минималног пречника \varnothing 100 mm.

Прикључне везе за објекте треба да задовоље потребне количине за санитарном и противпожарном водом. Од шахта за водомер, који треба поставити на 1,5 m од регулационе линије ка објекту, независно пројектовати мреже за: санитарну воду и противпожарну воду. Уколико се хидрантска мрежа напаја водом недовољног притиска (минимално потребни притисак је 2,5 бага) обавезна је уградња уређаја за повишење притиска. Инсталације за санитарну воду пројектовати тако да свака тржишна целина има сопствени водомер, смештен тако да у сваком тренутку буде доступан стручној служби предузећа за дистрибуцију воде, у циљу читавања потрошње.

Врста и класа цевног материјала за водоводну мрежу, треба да испуни све потребне услове у погледу очувања физичких и хемијских карактеристика воде, притиска у цевоводу и његове заштите од спољних утицаја, како у току самог полагања и монтаже, тако и у току експлоатације. Избор грађевинског материјала од кога су начињене цеви, пад цевовода и остале техничке карактеристике, препуштају се пројектанту на основу хидрауличног прорачуна. Изградњу и реконструкцију јавне водоводне мреже ускладити са изградњом планираних

саобраћајница односно реконструкцијом постојећих.

Монтажу цевовода извршити према пројекту са свим фазонским комадима и арматуром. Након монтаже извршити испитивање цевовода на пробни притисак. Пре пуштања у експлоатацију, извршити испирање и дезинфекцију цевовода.

Приликом паралелног вођења цевовода или његовог укрштања са постојећим објектима инфраструктурних мрежа треба поштовати међусобна хоризонтална и вертикална одстојања.

Пре израде пројектне документације за појединачне објекте неопходно је прибавити услове надлежног ЈКП за водовод и канализацију.

Каналисање

Избор грађевинског материјала од кога су начињене канализационе цеви, пад цевовода и остале техничке карактеристике, препушта се пројектанту на основу хидрауличког прорачуна и услова на терену.

За контролу рада канализације и могућност благовремене интервенције предвидети ревизионе силазе: на месту вертикалног прелома цевовода, на месту промене хоризонталног правца пружања цевовода као и на месту улива бочног огранка. Радове, око ископа рова, разупирања зидова рова, полагања и међусобног повезивања цеви, затрпавања цевовода и рова песком и ископаним материјалом, испитивања цевовода и пуштања у рад, извршити на основу важећих техничких прописа и услова за ову врсту радова и инсталација.

Приликом паралелног вођења цевовода или његовог укрштања са постојећим објектима инфраструктурне мреже треба поштовати међусобна хоризонтална и вертикална одстојања.

Пре израде пројектне документације за појединачне објекте неопходно је прибавити услове надлежног ЈКП за водовод и канализацију којима ће се дефинисати тачно место прикључка на јавну мрежу.

IV ГРАФИЧКИ ДЕО ПЛАНА

Лист бр.1. Граница плана на катастарско-топографској подлози.....Р 1:1000
Лист бр.2. Режим коришћења земљишта...Р 1:1000
Лист бр.3. План намене површинаР 1:1000
Лист бр.4. Саобраћај, регулација и нивелација са грађевинским линијама..... Р 1:1000
Лист бр.5. Мреже и објекти инфраструктуре Електроенергетска мрежа.....Р 1:1000
Лист бр.6. Мреже и објекти инфраструктуре-Водоводна и канализациона мрежа.... ..Р 1:1000

V ДОКУМЕНТАЦИОНИ ДЕО ПЛАНА

-Одлука о изради измена и допуна Плана детаљне регулације комплекса МХЕ „Бисерка“ снаге 400 kV са рекреативно-туристичким центром „Топлички Бистрик, број: 350-197, донете од стране Скупштине општине Дољевац на седници одржаној 10.10.2017. године.

-Одлука о измени и допуни Одлуке о изради измена и допуна Плана детаљне регулације комплекса МХЕ „Бисерка“ снаге 400 kV са рекреативно-туристичким центром „Топлички Бистрик, број: 350-70, донете од стране Скупштине општине Дољевац на седници одржаној 05.06.2018. године.

Подаци о обављеном јавном увиду

- Извештај комисије за планове општине Дољевац о извршеној стручној контроли РЈУ, датум: 04.06.2018.године;
- Извештај о извршеној стручној контроли Измени и допуни Одлуке о изради измена и допуна Плана детаљне регулације комплекса МХЕ „Бисерка“ снаге 400 kV са рекреативно-туристичким центром „Топлички Бистрик, број 350-70/2018 од 09.10.2018.год;
- Подаци о оглашавању Плана;
- Примедбе на План пристигле током трајања јавног увида;
- Став обрађивача по примедбама на План;
- Извештај о обављеном јавном увиду у нацрт измена и допуна Плана детаљне регулације комплекса МХЕ „Бисерка“ снаге 400 kV са рекреативно-туристичким центром „Топлички Бистрик, број 350-70/2018, од 20.11.2018.год;
- Обавештење Комисије за Планове;

Услови и мишљења надлежних институција

- ЈКП „Дољевац“ - број 13-10/18 .дана 10.05.2018.година
- ЈП за управљање путевима Дољевац - број 137/18-III .дана 11.05.2018.година
- ЈП за водоснабдевање „ Брестовац-Бојник-Дољевац“, бр. 274/1 од 24.05.2018.година.
- Телеком Србија, ДИРЕКЦИЈА ЗА ТЕХНИКУ, Сектор за фиксну приступну мрежу, Сужба за планирање и изградњу мреже Ниш, Ниш Вождова 11А, број:А334-194883/2-2018СЈ од 01.06.2018.год
- ЈВП „Србија воде“ Београд, водопривредни центар „Морава“ Ниш – број 2384 од 2012.год
- Предузеће за изградњу гасоводних система ,транспорт и промет природног гаса „ЈУГОРОСГАЗ“ а.д., бр. I -35 , од 11.05.2018.год.

- ЕД Ниш , Место: Ниш , адреса: булевар др Зорана Ђинђића бр. 46а, бр. 11001-193149/1-16, од 04.07.2018.год.
- Образложење Плана

VI СМЕРНИЦЕ ЗА СПРОВОЂЕЊЕ ПЛАНА

Ова измена и допуна Плана детаљне регулације представља плански основ за:

А/ издавање локацијске дозволе. Издаје је надлежни општински орган у складу са одредбама овог Плана. Локацијске дозволе као основ за добијање одобрења за изградњу могу се издавати за цело грађевинско подручје из Плана.

Б/ издавање грађевинске дозволе. Издаје је надлежни општински орган на основу техничке документације у складу са одредбама овог плана.

В/ прибављање земљишта. У Плану детаљне регулације, у текстуалном делу и графичком прилогу бр 2. „Режим коришћења земљишта“, дефинисане су површине грађевинског земљишта, што је основ за прибављање земљишта, са циљем привођена истог намени.

Грађевинску дозволу издаје надлежни општински орган на основу техничке документације и ситуационог решења сваке грађевинске парцеле, а у складу са одредбама овог плана.

Правила изградње и регулације се дефинишу појединачно за сваку грађевинску парцелу.

У текстуалном делу плана и графичком прилогу Лист бр.2 Режим коришћења земљишта и Лист бр. 4. Саобраћај, регулација и нивелација са грађевинским линијама дефинисано је грађевинско земљиште јавне намене, што је основ за прибављање земљишта за јавне намене у циљу решавања имовинских односа (саобраћајнице) и доношење Одлуке о проглашењу грађевинског земљишта јавне намене.

На основу дефинисане границе грађевинског земљишта јавне намене, могућа је парцелација и препарцелација грађевинског земљишта остале намене на начин предвиђен Законом.

Усвајањем измена и допуна Плана детаљне регулације комплекса МХЕ „Бисерка“ снаге 400kV са рекреативно-туристичким центром „Топлички бистрик“, **на седници привременог органа општине Дољевац**, План детаљне регулације комплекса МХЕ „Бисерка“ снаге 400 kV са рекреативно-туристичким центром „Топлички Бистрик“ („Сл. лист града Ниша“, бр. 104/2012) **наставља да важи у деловима који се не односе на назначени захват ових измена и допуна Плана**

VII ЗАВРШНЕ ОДРЕДБЕ

Измена и допуна Плана детаљне регулације комплекса МХЕ „Бисерка“ снаге 400kV са рекреативно-туристичким центром „Топлички бистрик“ је оверена потписом председника привременог органа општине Дољевац и печатом Скупштине општине Дољевац и урађена је у четири аналогна и четири дигитална примерка, од којих се два примерка налазе у Одељењу урбанизам, инспекцијске послове и ванпривредне делатности општине Дољевац и по један примерак Републичком геодетском заводу и обрађивачу Плана.

Права на непосредан увид у донете измене и допуне Плана детаљне регулације комплекса МХЕ „Бисерка“ снаге 400kV са рекреативно-туристичким центром „Топлички бистрик“ имају правна и физичка лица на начин и под условима које ближе прописује министар надлежан за послове урбанизма.

Измена и допуна Плана детаљне регулације комплекса МХЕ „Бисерка“ снаге 400kV са рекреативно-туристичким центром „Топлички бистрик“ ступа на снагу осмог дана од дана објављивања у "Службеном листу града Ниша".

Број: 350-70/2018

У Дољевцу, 29.11. 2018. Године

ПРИВРЕМЕНИ ОРГАН ОПШТИНЕ ДОЉЕВАЦ

ПРЕДСЕДАВАЈУЋИ
мр екон. Милош Вукотић, с.р.

10.

На основу тачке 3.и 5. Одлуке о распуштању Скупштине општине Дољевац и образовању Привременог органа општине Дољевац („Службени гласник РС“; бр. 81/18), Решења о именовању председника и чланова Привременог органа општине Дољевац („Службени Гласник РС“, број 81/18), члана 32. ст. 1 тачка 13. Закона о локалној самоуправи („Сл. гласник РС“, бр. 129/07, 83/14, 101/16 и 47/18), члана 11. Закона о финансирању локалне самоуправе („Сл. гласник РС“ бр. 62/06, 47/11, 93/12, 99/13,125/14, 95/15, 83/16, 91/16, 104/16 и 96/17) и члана 37. став 1. тачка 14. Статута општине Дољевац („Сл. лист града Ниша“, бр.69/08, 89/2010, 14/2012, 32/2012, 70/2012,57/13,9/14,26/15,99/15, 100/16 и 75/18),

Привремени орган општине Дољевац, на седници одржаној дана 29.11.2018. године, донео је

О д л у к у о локалним комуналним таксама

Члан 1.

Овом Одлуком уводе се локалне комуналне таксе за коришћење права, предмета и услуга на територији општине Дољевац.

Члан 2.

Обвезник локалне комуналне таксе је корисник права, предмета или услуга за чије је коришћење прописано плаћање локалне комуналне таксе.

Члан 3.

Таксена обавеза настаје даном почетка коришћења права, предмета или услуга за чије је коришћење прописано плаћање локалне комуналне таксе.

Таксена обавеза траје док траје коришћење права, предмета или услуге.

Члан 4.

Локалне комуналне таксе не плаћају се за коришћење права, предмета и услуга од стране државних органа и организација, органа и организација општине.

Од обавеза плаћања локалних комуналних такси ослобађају се:

- инвеститори који имају нето повећање броја запослених за 10 до 50 радника, пријемом у радни однос на неодређено време радника са евиденције Националне службе за запошљавање, на период од 1 године,

- инвеститори који имају нето повећање броја запослених за 51 до 100 радника, пријемом у радни однос на неодређено време радника са евиденције Националне службе за запошљавање, на период од 3 године,

- инвеститори који имају нето повећање броја запослених за више од 100 радника, пријемом у радни однос на неодређено време радника са евиденције Националне службе за запошљавање, на период од 5 година.

Инвеститори су дужни да доставе доказе о пријему нових радника са евиденције НСЗ, најкасније 15 дана, по истеку рока утврђеног Одлуком о додели средстава.

Нето повећање броја запослених у привредном субјекту рачуна се поређењем са просечним бројем запослених у протеклих 12 месеци, а у случају да се неко радно место затвори у том периоду, мора се одузети од броја новоотворених радних места.

Нова радна места морају бити очувана у периоду од најмање три године у случају великих привредних субјеката, односно две године у

случају малих и средњих привредних субјеката, односно најмање једну годину код предузетника, од датума када је радно место први пут попуњено.

По овом основу порески обвезници могу само једном користити право ослобађања плаћања локалне комуналне таксе.

Инвеститори који не доставе доказе о пријему радника у року утврђеном Одлуком о додели средстава и не очувају радна места у предвиђеном периоду, по истеку рока, задужиће се накнадно за износ ослобађања од плаћања локалних комуналних такси, увећан за припадајућу камату у складу са Законом о пореском поступку и пореској администрацији („Сл. гласник РС“ 80/2002...30/2018)."

Члан 5.

Локалне комуналне таксе уводе се за:

1) истицање фирме на пословном простору;

2) коришћење рекламних паноа укључујући и истицање и исписивање фирме ван пословног простора на објектима и просторима који припадају јединици локалне самоуправе (коловози, тротоари, зелене површине, бандере и сл.);

3) држање моторних друмских и прикључних возила, осим пољопривредних возила и машина;

4) коришћење простора на јавним површинама или испред пословних просторија у пословне сврхе, осим ради продаје штампе, књига и других публикација, производа старих и уметничких заната и домаће радиности;

5) држање средстава за игру ("забавне игре");

6) коришћење простора за паркирање друмских моторних и прикључних возила на уређеним и обележеним местима;

7) коришћење слободних површина за кампове, постављање шатора или друге објекте привременог коришћења;

8) заузеће јавне површине грађевинским материјалом и за извођење грађевинских радова.

Члан 6.

Обвезник локалне комуналне таксе је дужан да пре коришћења права, предмета или услуга за чије је коришћење прописано плаћање локалне комуналне таксе, прибави решење комуналне инспекције, осим за обвезнике локалне комуналне таксе из тачке 1, 2 и 3, члана 5. ове Одлуке.

Члан 7.

Обвезник локалне комуналне таксе је дужан да поднесе пријаву Пореском одељењу до

31. марта текуће године, односу у року од 10 дана од дана почетка обављања делатности.

Ако обвезник локалне комуналне таксе не поднесе пријаву за коришћење права, предмета или услуге, таксена обавеза утврдиће се на основу података којима располаже надлежни орган или путем инспекцијског надзора.

Обвезник локалне комуналне таксе дужан је да сваку насталу промену пријави Пореском одељењу, у року од 10 дана од дана настанка промене.

Члан 8.

Комунална такса плаћа се у различитој висини зависно од врсте делатности, површине и техничко-употребних карактеристика објекта, величине правног лица у смислу закона којим се уређује рачуноводство.

Комунална такса утврђује се у годишњем, месечном или дневном износу, сразмерно времену коришћења на начин прописан овом одлуком.

Члан 9.

У погледу начина утврђивања локалне комуналне таксе, обрачунавања застарелости, наплате, рокова за плаћање, обрачунавања камате, и осталог што није прописано овом Одлуком сходно се примењују одредбе Закона о пореском поступку и пореској администрацији.

Члан 10.

Средства која се остваре наплатом локалних комуналних такси су изворни приход општине.

Члан 11.

Таксеном тарифом, која је саставни део ове одлуке, утврђују се локалне комуналне таксе у различитој висини, зависно од врсте делатности, површине и техничко употребних карактеристика објекта, величине правног лица, у смислу закона којим се уређује рачуноводство, предмета или услуга које се врше и за које се плаћају таксе.

Члан 12.

Надзор над спровођењем ове Одлуке вршиће комунални инспектор.

Члан 13.

Уколико у прописаном року таксени обвезник не пријави постојање основа за плаћање таксе казниће се новчаном казном.

Новчаном казном у висини до 15.000,00 динара казниће се физичко лице или одговорно лице за прекршај из става 1. Овог члана.

Новчаном казном у висини до 30.000,00 динара казниће се таксени обвезник – предузетник за прекршај из става 1 овог члана.

Новчаном казном у висини до 50.000,00 динара казниће се таксени обвезник – правно лице, ако у прописаном року не пријави постојање основа за плаћање таксе.

Члан 14.

Ступањем на снагу ове Одлуке престаје да важи Одлука о локалним комуналним таксама („Службени лист града Ниша“ бр. 123/17).

Члан 15.

Ова Одлука ступа на снагу осам дана од дана објављивања у „Службеном листу Града Ниша“, а примењиваће се од 01.01.2019. године.

Број:434-18

У Дољевцу 29.11.2018. године

ПРИВРЕМЕНИ ОРГАН ОПШТИНЕ ДОЉЕВАЦ

ПРЕДСЕДАВАЈУЋИ
мр екон. Милош Вукотић, с.р..

ТАРИФА ЛОКАЛНИХ КОМУНАЛНИХ ТАКСИ ОПШТИНЕ ДОЉЕВАЦ

Тарифни број 1.

Комунална такса за истицање фирме на пословном простору утврђује се на годишњем нивоу у различитој висини зависно од врсте делатности, површине и техничко-употребних карактеристика објекта, величине правног лица у смислу закона којим се уређује рачуноводство и то:

1. Предузетници и правна лица, која су према Закону којим се уређује рачуноводство разврстана у мала правна лица (осим предузетника и правних лица који обављају делатности: банкарства; осигурања имовине и лица; производња и трговина нафтом и дериватима нафте; производња и трговина на велико дуванским производима; производња

цемента; поштанских, мобилних и телефонских услуга; електропривреде; казина; коцкарница; кладионица; бинго сала и пружања коцкарских услуга и ноћних барова и дискотека), а имају годишњи приход до 50.000.000 динара - **не плаћају локалну комуналну таксу за истицање фирме на пословном простору** (у даљем тексту: фирмарина);

2. Правна лица, која су према Закону којим се уређује рачуноводство разврстана у средња правна лица, као и предузетници и мала правна лица која имају годишњи приход преко 50.000.000 динара (осим предузетника и правних лица који обављају делатности: банкарства; осигурања имовине и лица; производња и трговина нафтом и дериватима нафте; производња и трговина на велико дуванским производима; производња цемента; поштанских, мобилних и телефонских услуга; електропривреде; казина; коцкарница; кладионица; бинго сала и пружања коцкарских услуга и ноћних барова и дискотека), фирмарину плаћају на годишњем нивоу у следећим износима:

Врста обвезника	Износ фирмарине у РСД - на годишњем нивоу
Предузетници	30.000,00
Мала правна лица	40.000,00
Средња правна лица	60.000,00

3. Правна лица, која су према Закону којим се уређује рачуноводство разврстана у **велика правна лица**, (осим предузетника и правних лица који обављају делатности: банкарства; осигурања имовине и лица; производња и трговина нафтом и дериватима нафте; производња и трговина на велико дуванским производима; производња цемента; поштанских, мобилних и телефонских услуга; електропривреде; казина; коцкарница; кладионица; бинго сала и пружања коцкарских услуга и ноћних барова и дискотека), фирмарину плаћају на годишњем нивоу у износу од **150.000,00 динара**.
4. Правна лица, која су према Закону којим се уређује рачуноводство разврстана у велика, средња и мала правна лица, у смислу закона којим се уређује рачуноводство и предузетници, а баве -се следећим делатностима: банкарство; осигурање имовине и лица; производња и трговина нафтом и дериватима нафте; производња и трговина на велико дуванским производима; производња цемента; поштанске, мобилне и телефонских услуга; електропривреда; казина; коцкарница; кладионица; бинго сала и пружања коцкарских услуга и ноћних барова и дискотека у зависности од делатности које обављају, фирмарину плаћају на годишњем нивоу у следећим износима:

Делатност обвезника	Износ фирмарине у РСД - на годишњем нивоу
Банкарство	150.000,00
Осигурања имовине и лица	150.000,00
Производња и трговина нафтом и дериватима нафте- бензинске пумпе	500.000,00
Складиштење, дистрибуција и трговина на велико нафтом и дериватима нафте	500.000,00
Производња и трговина на велико дуванским производима	500.000,00
Производња цемента	150.000,00
Поштанске услуге	500.000,00
Мобилне и телефонске услуге	500.000,00
Електропривреда (производња и дистрибуција електричне енергије)	500.000,00
Казина; коцкарнице; кладионице; бинго сале и пружања коцкарских услуга	150.000,00
Ноћни барови и дискотеке	150.000,00

1. Обвезници таксе за истицање фирме на пословном простору су правна лица и предузетници.
2. Такса по овом тарифном броју утврђује се на годишњем нивоу, посебним решењем Пореског одељења, сразмерно времену истицања фирме, а плаћа се квартално. Обвезник таксе из овог тарифног броја, који има више истакнутих фирми или назива ван пословног седишта, за прву истакнуту фирму плаћа износ од 100% тарифе, а за сваку наредну 50% од износа таксе из овог тарифног броја.
3. Таксу на фирму не плаћају установе у области здравства, образовања, социјалне заштите, спорта и културе, јавна комунална и друга предузећа и установе, чији је оснивач општина Доњевац, хуманитарне организације и удружења, као и предузетници, који као претежну

делатност обављају старе и уметничке занате и домаћу радиност, за које је издат одговарајући сертификат министарства надлежног за послове привреде.

Фирма јесте сваки истакнути назив, или име које упућује на то да правно или физичко лице обавља одређену делатност.

Комунална такса по овом тарифном броју плаћа се квартално.

Тарифни број 2.

Локална комунална такса за коришћење рекламних паноа, укључујући и истицање и исписивање фирме ван пословног простора на објектима и просторима који припадају јединици локалне самоуправе (коловози, тротоари, зелене површине, фасаде, стубови, бандере и сл.), на годишњем нивоу, за правна лица и предузетнике одређује се на 20% од износа фирмарине одређене Тарифним бројем 1., зависно од тога да ли су разврстани у велика, средња и мала правна лица и предузетнике и зависно од делатности које обављају.

Напомена:

Таксу из овог тарифног броја плаћа правно лице и предузетник чија је фирма истакнута, а на основу решења Пореског одељења- Општинске управе општине Дољевац, по претходно издатом одобрењу Одељења за урбанизам, имовинско-правне и инспекцијске послове, или када се у поступку контроле утврди коришћење јавних површина за намене из тарифе 2., а то није пријављено.

Општинска управа Одељење за урбанизам, имовинско-правне и инспекцијске послове дужно је да један примерак одобрења за истицање и исписивање фирме ван пословног простора достави Пореском одељењу:

- за правна лица ПИБ, МБ правног лица и ТР, тачна адреса седишта правног лица, делатност;
- за предузетнике ПИБ, назив радње са тачном адресом, делатност, име и презиме власника, ЈМБГ, број личне карте и ТР.

Комунална такса по овом тарифном броју плаћа се квартално.

Тарифни број 3.

За држање друмских и прикључних возила, осим пољопривредних возила и машина, плаћа се локална комунална такса у годишњем износу и то:

1. За теретна возила

- 1.1. За камионе до 2 тоне носивости1.690,00 дин.
- 1.2. За камионе од 2 тоне до 5 тоне носивости2.250,00 дин.
- 1.3. За камионе од 5 тоне до 12 тоне носивости3.940,00 дин.
- 1.4. За камионе преко 12 тоне носивости5.620,00 дин.

2. За теретне и радне приколице (за путничке аутомобиле)560,00 дин.

3. За путничка возила

- 3.1. до 1150 цм3.....560,00 дин.
- 3.2. преко 1150цм3 до 1300 цм 3 1.120,00 дин.
- 3.3. преко 1300 цм3 до 1600 цм 31.680,00 дин.
- 3.4. преко 1600 цм3 до 2000 цм 32.250,00 дин.
- 3.5. преко 2000 цм3 до 3000 цм 33.400,00 дин.
- 3.6. преко 3000 цм35.620,00 дин.

4. за мотоцикле

- 4.1. до 125 цм3450,00 дин.
- 4.2. преко 125 цм3 до 250 цм3670,00 дин.
- 4.3. преко 250 цм3 до 500 цм31.120,00 дин.
- 4.4. преко 500 цм3 до 1200 цм31.360,00 дин.
- 4.5. преко 1200 цм31.680,00 дин.

5. за аутобусе и комби бусеве, по регистрованом седишту50,00 динара

6. за прикључна возила: теретне приколице, полуприколице и специјане теретне приколице за превоз одређених врста терета:

6.1. 1 тона носивости	450,00 дин.
6.2. од 1 тоне до 5 тоне носивости	780,00 дин.
6.3. од 5 тоне до 10 тоне носивости	1.070,00 дин.
6.4. од 10 тоне до 12 тоне носивости	1.470,00 дин.
6.5. преко 12 тоне носивости	2.250,00 дин.

7. за вучна возила (тегљаче)

7.1. чија је снага мотора до 66 киловата	1.680,00 дин.
7.2. чија је снага мотора од 66 до 96 киловата	2.250,00 дин.
7.3. чија је снага мотора од 96 до 132 киловата	2.830,00 дин.
7.4. чија је снага мотора од 132 до 177 киловата	3.400,00 дин.
7.5. чија је снага мотора преко 177 киловата	4.520,00 дин.

8. За радна возила, специјална адаптирана возила за превоз реквизита за путујуће забаве, радње и атестирана специјализована возила за превоз пчела1.120,00 дин.

Напомена:

Обвезник из овог тарифног броја је правно лице, предузетник и физичко лице на чије се име региструје моторно, друмско и прикључно возило.

Такса из овог тарифног броја плаћа се једанпут годишње у моменту регистрације моторног возила, код МУП Републике Србије, ПС Дољевац, на одговарајући рачун у корист буџета општине Дољевац, унапред за годину дана.

Ималац моторног возила дужан је да приликом регистрације моторног возила поднесе надлежном органу за регистрацију доказ о плаћеној такси по овом тарифном броју на одговарајући рачун.

Такса из овог тарифног броја не плаћа се за возила, за која се не плаћа накнада за употребу путева, сагласно Закону о путевима.

Тарифни број 4.

1. Коришћење простора на јавним површинама или испред пословних просторија у пословне сврхе, осим ради продаје штампе, књига и других публикација, производа старих и уметничких заната и домаће радиности;

1.1. за утовар-истовар робе, огревног, грађевинског и другог материјала по метру квадратном дневно	10,00 дин.
1.2. за продају и излагање производа односно робе или другог запремања по метру квадратном дневно	10,00 дин.
1.3. за постављање поједних објеката по метру квадратном дневно, и то:	
а) монтажне бараке и остали објекти.....	2,00 дин.
б) киосци	2,00 дин.
в) столови испред угоститељских и других сл.објеката.....	2,00 дин.
г) тезге	5,00 дин.

2. За коришћење простора на јавним површинама за постављање бандера и самостојећих ормана са опремом за комуналне инсталације (трафо станице, струјомери, поштански сандучићи и сл.) 10 динара по комаду дневно.

Напомена:

Комуналну таксу по овом тарифном броју утврђује и наплаћује Пореско одељење Општинске управе општине Дољевац, по претходно издатом одобрењу Одељења за урбанизам, имовинско правне и инспекцијске послове, или у поступку контроле кад се утврди коришћење јавних површина чије заузеће није пријављено.

Одобрење обавезно садржи, поред врсте, локације и трајања заузећа и следеће податке:

- за правна лица назив обвезника, адресу седишта, порески идентификациони број (ПИБ), матични број и текући рачун;

- за предузетнике: назив радње, име и презиме предузетника, адресу седишта, порески идентификациони број (ПИБ), матични број и текући рачун;
 - за физичка лица: име и презиме обвезника, адресу пребивалишта, јединствени матични број грађана (ЈМБГ) и текући рачун;
- Комунална такса по овом тарифном броју плаћа се квартално.

Тарифни број 5.

1. За држање средстава за игру („забавне игре“) плаћа се за свако средство месечно:

- 1.1. за билијар250,00 дин.
- 1. 2. за томболу.....1.500,00 дин.
- 1. 3. за аутомат за посебну игру на срећу (покер апарати и сл.).....500,00 дин.
- 1. 4. флипери и видео игре.....250,00 дин.
- 1. 5. за забавна стрелишта, вртешке и остала средства за игру, стони ногомет250,00 дин.

Напомена:

Такса по овом тарифном броју утврђује се месечно.

Обвезник таксе из овог тарифног броја је правно или физичко лице које држи средства и апарате за забавне игре.

Таксени обвезник је дужан да пријави средства и апарате за забавне игре Општинској управи-Пореском одељењу пре почетка коришћења средстава за игру.

Комуналну таксу утврђује и наплаћује Пореско одељење по претходно издатом одобрењу Одељења за урбанизам, имовинско-правне и инспекцијске послове.

Комунална такса по овом тарифном броју плаћа се квартално.

Тарифни број 6.

Коришћење простора за паркирање друмских моторних и прикључних возила на уређеним и обележеним местима30,00 дин/х.

Тарифни број 7.

За коришћење слободних површина за камповање, постављање шатора, циркуских шатри, забавних и луна паркова, и друге облике привременог коришћења, плаћа се по m^2 :20,00 дин.

Напомена:

1. Такса по овом тарифном броју утврђује се дневно.

2. Комуналну таксу утврђује и наплаћује Пореско одељење, по претходно издатом одобрењу Општинске управе-Одељења за урбанизам, имовинско-правне и инспекцијске послове, или у поступку контроле кад се утврди коришћење јавних површина чије заузеће није пријављено. **Комунална такса по овом броју плаћа се у целисти.**

Тарифни број 8.

За заузеће јавне поовршине грађевинским материјалом и за извођење грађевинских радова, плаћа се по по m^2 :20,00 дин.

Напомена:

Такса по овом тарифном броју утврђује се дневно.

Комуналну таксу утврђује и наплаћује Пореско одељење, по претходно издатом одобрењу Општинске управе-Одељења за урбанизам, имовинско-правне и инспекцијске послове, или у поступку контроле кад се утврди коришћење јавних површина чије заузеће није пријављено. Комунална такса по овом тарифном броју плаћа се у целисти.

11.

На основу тачке 3.и 5. Одлуке о распуштању Скупштине општине Дољевац и образовању Привременог органа општине Дољевац („Службени гласник РС“, бр. 81/18), Решења о именовану председника и чланова Привременог органа општине Дољевац („Службени Гласник РС“, број 81/18), чл. 6 ст.5. до 7. и чл. 7а ст.2. Закона о порезима на имовину (“Сл.гласник РС”, бр.26/01...68/14) и члана 37. став 1. тачка 35. и члана 85. став 1. тачка 6. Статута општине Дољевац („Службени лист Града Ниша“, број 69/2008, 89/2010, 14/2012, 32/2012, 70/2012, 57/2013, 9/14, 26/15, 99/15, 100/16 и 75/18),

Привремени орган општине Дољевац, на седници одржаној дана 29.11.2018. године, донео је

О Д Л У К У

О УТВРЂИВАЊУ ПРОСЕЧНИХ ЦЕНА КВАДРАТНОГ МЕТРА НЕПОКРЕТНОСТИ ЗА УТВРЂИВАЊЕ ПОРЕЗА НА ИМОВИНУ ЗА 2019. ГОДИНУ НА ТЕРИТОРИЈИ ОПШТИНЕ ДОЉЕВАЦ

Члан 1.

Овом одлуком утврђују се просечне цене квадратног метра одговарајућих непокретности за утврђивање пореза на имовину за 2019. годину на територији општине Дољевац.

Члан 2.

На територији општине Дољевац према комуналној опремљености и опремљености јавним објектима, саобраћајној повезаности са централним деловима општине Дољевац, односно са радним зонама и другим садржајима у насељу, одређене су две зоне за утврђивање пореза на имовину, и то: ПРВА И НАЈОПРЕМЉЕНИЈА зона и ДРУГА зона.

Просечне цене квадратног метра непокретности за утврђивање пореза на имовину за 2019. годину на територији општине Дољевац, за које је било промета у текућој години у ПРВОЈ И НАЈОПРЕМЉЕНИЈОЈ зони износе за:

- | | |
|---------------------------|---------------|
| 1) грађевинско земљиште | 543,39 динара |
| 2) пољопривредно земљиште | 71,13 динара |

Просечне цене квадратног метра непокретности за утврђивање пореза на имовину за 2019. годину, за које је било промета у текућој години на територији општине Дољевац, у ДРУГОЈ зони износе за:

- | | |
|---------------------------|---------------|
| 1) грађевинско земљиште | 108,24 динара |
| 2) пољопривредно земљиште | 65,02 динара |

Члан 3.

Ако није утврђена просечна цена другог земљишта у зони, зато што у зони и граничним зонама није било најмање три промета уз накнаду другог земљишта, а утврђена је просечна цена пољопривредног земљишта у тој зони, вредност другог земљишта (осим експлоатационих поља) која чини основицу пореза на имовину за пореску годину утврђује се применом просечне цене пољопривредног земљишта у тој зони умањене за 40%. и то:

У ПРВОЈ И НАЈОПРЕМЉЕНИЈОЈ зони за:

- | | |
|-------------------|--------------|
| 1) друго земљиште | 42,68 динара |
|-------------------|--------------|

У ДРУГОЈ зони за:

- | | |
|-------------------|-------------|
| 1) друго земљиште | 39,01 динар |
|-------------------|-------------|

Члан 4.

За остале врсте непокретности за које нису остварена најмање три промета у зонама и граничним зонама у периоду од 01.01.2018..год. до 30.09.2018..год., основица пореза на имовину за те непокретности једнака је основици пореза на имовину те, односно одговарајуће непокретности у тој зони обвезника који не води пословне књиге за текућу годину и примењиваће се цене које су примењиване у 2018. години, и то:

У ПРВОЈ И НАЈОПРЕМЉЕНИЈОЈ зони за:

- | | |
|--|------------------|
| 1) шумско земљиште | 9,95 динара |
| 2) станове | 24.022,55 динара |
| 3) куће за становање | 24.022,55 динара |
| 4) пословне зграде и друге (надземне и подземне) грађевинске објекте који служе за обављање делатности | 36.443,27 динара |
| 5) гараже и гаражна места | 12.011,27 динара |

ДРУГОЈ зони за:

- | | |
|--|------------------|
| 1) шумско земљиште | 9,95 динар |
| 2) станове | 24.022,55 динара |
| 3) куће за становање | 24.022,55 динара |
| 4) пословне зграде и друге (надземне и подземне) | |

грађевинске објекте који служе за обављање делатности 36.443,27 динара
5) гараже и гаражна места 12.011,27 динара

Члан 5.

Ову Одлуку објавити у "Службеном листу града Ниша" и на интернет страни www.opstinadoljevac.rs.

Члан 6.

Ова Одлука ступа на снагу осмог дана од дана објављивања у "Службеном листу Града Ниша", а примењиваће се од 01. јануара 2019. године.

Број:436-20

У Дољевцу 29.11.2018. године

ПРИВРЕМЕНИ ОРГАН ОПШТИНЕ ДОЉЕВАЦ

ПРЕДСЕДАВАЈУЋИ

мр екон. Милош Вукотић, с.р.

12.

На основу тачке 3.и 5. Одлуке о распуштању Скупштине општине Дољевац и образовању Привременог органа општине Дољевац („Службени гласник РС“; бр. 81/18), Решења о именовану председника и чланова Привременог органа општине Дољевац („Службени Гласник РС“, број 81/18) и члана 37. став 1. тачка 35, члана 8. Закона о финансирању локалне самоуправе („Сл. гласник РС“ бр.62/06...96/17), члана 11. и 38б. Закона о порезима на имовину („Сл. гласник РС“ бр. 26/01...68/14) и члана 1. Статута општине Дољевац („Службени лист Града Ниша“, број 69/2008, 89/2010, 14/2012, 32/2012, 70/2012, 57/2013, 9/14, 26/15, 99/15, 100/16 и 75/18),

Привремени орган општине Дољевац, на седници одржаној дана 29.11.2018. године, донео је

О Д Л У К У

о висини стопе пореза на имовину

Члан 1.

Овом одлуком утврђује се висина стопе пореза на имовину на територији општине Дољевац

Стопе пореза на имовину износе:

- 1) На права на непокретности пореског обвезника који води пословне књиге 0,4%;
- 2) На права на земљишту код обвезника који не води пословне књиге 0,10%;
- 3) На права на непокретности пореског обвезника који не води пословне књиге, осим на земљишту:

На пореску основицу	Плаћа се на име пореза
(1) до 10.000.000 динара	0,20%
(2) од 10.000.000 до 25.000.000 динара	Порез из подтачке (1) + 0,3% на износ преко 10.000.000 динара
(3) од 25.000.000 до 50.000.000 динара	Порез из подтачке (2) + 0,5% на износ преко 25.000.000 динара
(4) преко 50.000.000 динара	Порез из подтачке (3) + 1% на износ преко 50.000.000 динара

Члан 2.

Даном ступања на снагу ове одлуке престаје да важи Одлука о висини стопе пореза на имовину („Службени лист Града Ниша“ бр. 90/13 и 14/15).

Члан 3.

Ова одлука ступа на снагу осмог дана од дана објављивања у „Службеном листу Града Ниша“, а примењиваће се од 01.01.2019. године.

Број:436-19

У Дољевцу 29.11.2018. године

ПРИВРЕМЕНИ ОРГАН ОПШТИНЕ ДОЉЕВАЦ

ПРЕДСЕДАВАЈУЋИ

мр екон. Милош Вукотић, с.р.

13.

На основу тачке 3.и 5. Одлуке о распуштању Скупштине општине Дољевац и образовању Привременог органа општине Дољевац („Службени гласник РС“; бр. 81/18), Решења о именовану председника и чланова Привременог органа општине Дољевац („Службени Гласник РС“, број 81/18), чл. 6а Закона о порезима на имовину ("Сл.гласник РС", бр.26/01...68/14 др.закон), и чл. 37. ст. 1. тачка 14. Статута општине Дољевац ("Сл.лист града Ниша", („Службени лист Града Ниша“, број 69/2008, 89/2010, 14/2012, 32/2012, 70/2012, 57/2013, 9/14, 26/15, 99/15, 100/16 и 75/18)),

Привремени орган општине Дољевац, на седници одржаној дана 29.11.2018. године, донео је

О Д Л У К У
О РАЗВРСТАВАЊУ НЕИЗГРАЂЕНОГ
ГРАЂЕВИНСКОГ ЗЕМЉИШТА КОЈЕ СЕ
КОРИСТИ ИСКЉУЧИВО ЗА ГАЈЕЊЕ
БИЉАКА У ПОЉОПРИВРЕДНО
ЗЕМЉИШТЕ У СВРХУ УТВРЂИВАЊА
ОСНОВИЦЕ ЗА ПОРЕЗ НА ИМОВИНУ

Члан 1.

Овом одлуком прописује се да се на територији општине Дољевац неизграђено грађевинско земљиште, које се користи искључиво за гајење биљака, односно садног материјала, односно шума, за сврху утврђивања основице пореза на имовину за пореске обвезнике који не воде пословне књиге, разврстава у пољопривредно, односно у шумско земљиште.

Члан 2.

Гајењем биљака, односно садног материјала, односно шума, сматра се гајење (једногодишњих, двогодишњих, односно вишегодишњих) биљака, односно гајење садног материјала, односно гајење шума, које је класификовано у области пољопривреда, шумарство и рибарство, у складу са прописом којим се уређује класификација делатности.

Члан 3.

Порески обвезник ће остварити право из члана 1. ове Одлуке уколико Пореском одељењу достави измењену пореску пријаву и докаже да се предметно грђевинско земљиште користи као пољопривредно односно шумско. Измењену пореску пријаву и доказе треба доставити до 31.01.2019. године.

Члан 4.

Ову Одлуку објавити у "Службеном листу града Ниша" и на интернет страни www.opstinadoljevac.rs.

Члан 5.

Ова Одлука ступа на снагу осмог дана од дана објављивања у "Службеном листу Града Ниша", а примењиваће се од 01. јануара 2019. године.

Број:436-21

У Дољевцу 29.11..2018. године

ПРИВРЕМЕНИ ОРГАН ОПШТИНЕ ДОЉЕВАЦ

ПРЕДСЕДАВАЈУЋИ
мр екон. Милош Вукотић, с.р.

14.

На основу члана 14 . Закона о локалним изборима ("Сл. гласник РС", бр. 129/07 и 54/11), тачке 3. Одлуке о распуштању Скупштине општине Дољевац и образовању Привременог

органа општине Дољевац („Сл. гласник РС“, бр. 81/18) и Решења о именовану председника и чланова Привременог органа општине Дољевац („Сл. гласник РС“, бр. 81/18),

Привремени орган општине Дољевац, на седници одржаној 29.11.2018. године, донео је

Р Е Ш Е Њ Е
о престанку функције члана Изборне
комисије општине Дољевац у сталном
саставу

I

Утврђује се престанак функције члана Изборне комисије општине Дољевац у сталном саставу Николић Ивану, због поднете оставке дана 26.11.2018. године.

II

Ово решење објавити у "Службеном листу Града Ниша".

Број: 013-25

У Дољевцу, 29.11.2018. године

ПРИВРЕМЕНИ ОРГАН ОПШТИНЕ ДОЉЕВАЦ

ПРЕДСЕДАВАЈУЋИ
мр екон. Милош Вукотић, с.р.

15.

На основу члана 14 . Закона о локалним изборима ("Сл. гласник РС", бр. 129/07 и 54/11) и тачке 3. Одлуке о распуштању Скупштине општине Дољевац и образовању Привременог органа општине Дољевац („Сл. гласник РС“, бр. 81/18), и Решења о именовану председника и чланова Привременог органа општине Дољевац („Сл. гласник РС“, бр. 81/18),

Привремени орган општине Дољевац, на седници одржаној 29.11.2018. године, донео је

Р Е Ш Е Њ Е
о именовану члана Изборне комисије
општине Дољевац у сталном саставу

I

Именује се за члана Изборне комисије општине Дољевац у сталном саставу Ранђеловић Драган, из Кочана, представник Демократске странке.

II

Ово решење ступа на снагу даном доношења и објављује се у "Службеном листу Града Ниша".

Број: 013-26

У Дољевцу, 29.11.2018. године

ПРИВРЕМЕНИ ОРГАН ОПШТИНЕ ДОЉЕВАЦ

ПРЕДСЕДАВАЈУЋИ
мр екон. Милош Вукотић, с.р.

ИЗБОРНА КОМИСИЈА ОПШТИНЕ ДОЉЕВАЦ

16.

На основу члана 15. став 1. тачка 2. Закона о локалним изборима („Службени гласник РС“, број 129/07, 34/10-одлука УС и 54/11) и члана 25. став 1. Упутства за спровођење избора за одборнике Скупштине општине Дољевац расписаних за 16.12.2018. године број 013-1-6/18-01 од 09.11.2018. године,

Изборна комисија општине Дољевац, на седници одржаној дана 24.11.2018. године у 15,30 часова, донела је

РЕШЕЊЕ**О ОДРЕЂИВАЊУ БИРАЧКИХ МЕСТА НА ТЕРИТОРИЈИ ОПШТИНЕ ДОЉЕВАЦ ЗА ГЛАСАЊЕ НА ИЗБОРИМА ЗА ОДБОРНИКЕ СКУПШТИНЕ ОПШТИНЕ ДОЉЕВАЦ, РАСПИСАНИМ ЗА 16. ДЕЦЕМБАР 2018. ГОДИНЕ**

Члан 1.

За гласање на изборима за одборнике Скупштине општине Дољевац, расписаним за 16. децембар 2018. године, одређује се 37 бирачких места на територији општине Дољевац, и то:

Р.БР.	НАЗИВ БИРАЧКОГ МЕСТА	АДРЕСА БИРАЧКОГ МЕСТА	ПОДРУЧЈЕ КОЈЕ ОБУХВАТА БИРАЧКО МЕСТО
1.	ОСНОВНА ШКОЛА	БЕЛОТИНАЦ	Обухвата јужни део насељеног места од главног асвалтног пута и почиње од железничке станице и иде истим путем до надвожњака на магистралном путу и до регионалног пута Ниш-Лесковац
2.	ОСНОВНА ШКОЛА	БЕЛОТИНАЦ	Обухвата северни део насељеног места од главног асвалтног пута укључујући и домаћинство на циглани
3.	ОСНОВНА ШКОЛА	ДОЉЕВАЦ	Обухвата источни део насељеног места од регионалног пута Ниш - Лесковац
4.	ОСНОВНА ШКОЛА	ДОЉЕВАЦ	Обухвата западни део насељеног места од регионалног пута Ниш- Лесковац, до куће Јована Поповића на путу за стари млин (не припада овом бирачком месту) и скреће према кући Панић Радослава (припада), иде путем до куће Николић Томислава (припада) наставља путем до куће Душана Станојевића (не припада) и излази на железничку пругу Ниш - Куршумлија
5.	ОСНОВНА ШКОЛА	ДОЉЕВАЦ	Обухвата стари део Дољевца и западни део насељеног места од пута који иде од куће Јована Поповића, Панић Радослава, Николић Томислава, Душана Станојевића и излази на железничку пругу Ниш - Куршумлија
6.	ДОМ КУЛТУРЕ	КЛИСУРА	МЗ Клисура
7.	ДОМ КУЛТУРЕ	КНЕЖИЦА	МЗ Кнежица
8.	ОСНОВНА ШКОЛА	КОЧАНЕ	Обухвата јужни део насељеног места од пруге Ниш-Куршумлија и западно од пруге Ниш-Скопље, до Постаје у Кочану, затим од Постаје сеоским путем према цркви до пута Ниш-Лесковац, а онда према северозападу старим путем Прокупље.Кочане, поред Основне школе до пута Прокупље-Кочане

9.	ОСНОВНА ШКОЛА	КОЧАНЕ	Обухвата део насељеног места западно од старог пута Прокупље-Кочане поред основне школе иде асвалтним путем Ниш-Лесковац до раскрснице код цркве, поред драгстора "Базар", асвалтном улицом према куће Миленковић Милутина (западно од ње)
10.	ОСНОВНА ШКОЛА	КОЧАНЕ	Обухвата источни део насељеног места од пута који пролази поред куће Миленковић Милутина до раскрснице код цркве и јужни део сеоског пута, који иде од цркве према Постоји у Кочану
11.	ДОМ КУЛТУРЕ	МАЛОШИШТЕ	Обухвата западни део насељеног места од магистралног пута до Дома културе где скреће сеоским путем који води до железничке постоје у Малошишту и западни део од железничке пруге
12.	ДОМ КУЛТУРЕ	МАЛОШИШТЕ	Обухвата источни део од пруге Ниш-Скопље (део између пруге и магистралног пута) почев од сеоског пута који иде до Дома културе, до железничке постаје (северно од њега) и део северно од пута који иде од аутобуске станице зв. "Анче", иде асвалтним путем до куће Јовановић Слободана одакле скреће према северу до пољског пута поред куће Јовић Станише (припада) затим иде овим путем и долази до границе са КО Кнежицом
13.	ДОМ КУЛТУРЕ	МАЛОШИШТЕ	Обухвата део села јужно од асвалтног пута који иде од аутобуске станице "Анче", до куће Јовановић Слободана и до канала, затим иде каналом до мостића (на путу између стругаре и школе), креће према западу асвалтним путем који пролази поред школе до асвалтног пута који пролази поред гробља и иде на југ поред старе ветеринарске станице, наставља асвалтним путем до стоваришта "Морава" - Дољевац, сече асвалтни пут Ниш-Дољевац и иде путем иза спортског бифеа и амбуланте поред куће Станојевић Предрага до старог аутопута, одатле иде ка северу старим аутопутем до аутобуске станице Анче
14.	ДОМ КУЛТУРЕ	МАЛОШИШТЕ	Обухвата северни део од потока зв. "Мејана", до бив. Ветеринарске станице, одакле скреће на север асвалтним путем поред гробља и скреће асвалтним путем поред школе до мостића на каналу, иде према северу каналом до асвалтног пута затим асвалтним путем и наставља пољским путем који иде према кући Јовић Станише и даље према граници са КО Кнежица
15.	ДОМ КУЛТУРЕ	МАЛОШИШТЕ	Обухвата источно од магистралног пута Ниш - Скопље до куће Станојевић Предрага (припада), скреће на исток путем поред амбуланте, спортског бифеа, стоваришта "Морава" - Дољевац и даље до бивше ветеринарске станице одакле наставља уз поток "Мејана" (јужно од потока)
16.	ОСНОВНА ШКОЛА	МЕКИШ	Обухвата западни део насељеног места од пута који пролази између фудбалског игралишта и дома културе и асвалтног пута до раскрснице код куће Ђорђевић Младена и скреће према мосту на Југбогдановачкој реци иде низводно реком и обухвата јужни део насељеног места испод моста на реци

17.	ОСНОВНА ШКОЛА	МЕКИШ	Обухвата источни део насељеног места почев од пута између фудбалског игралишта и дома културе и асвалтног пута, до раскрснице код куће Ђорђевић Младена иде према мосту на Југбогдановачкој реци и обухвата северни део низводно од реке
18.	ОСНОВНА ШКОЛА	ОРЉАНЕ	Обухвата јужни део насељеног места од пута Прокупље-Орљане до раскрснице код куће Агушевић Ратка, скреће на југ поред куће Спасић Вукашина, наставља путем на југоисток, пролази поред куће Михајловић Младена ту скреће на југоисток и иде путем до пута Орљане - Шарлинац, код куће Станковић Томислава, скреће на југозапад и иде путем Орљане-Шарлинац, сече Југбогдановачку реку и иде до границе КО Шарлинац и КО Орљане
19.	ОСНОВНА ШКОЛА	ОРЉАНЕ	Обухвата северни део насељеног места од пута Орљане-Прокупље и део од куће Агушевић Ратка (источно) иде путем поред куће Спасић Вукашина, наставља путем на југоисток, пролази поред куће Михајловић Младена, ту скреће на југоисток и иде до пута Орљане-Шарлинац, одатле скреће на исток, иде асвалтним путем Орљане.Шарлинац све до пута Прокупље-Орљане
20.	ДОМ КУЛТУРЕ	ОРЉАНЕ	Обухвата део насељеног места јужно од асвалтног пута Орљане-Шарлинац јужно од пута Прокупље-Орљане почев од раскрснице ових путева
21.	ОСНОВНА ШКОЛА	ПЕРУТИНА	МЗ Перутина
22.	ОСНОВНА ШКОЛА	ПУКОВАЦ	Обухвата западни део од железничке пруге Ниш-Скопље до пропуста (ђериз) на прузи, одатле иде ка западу асвалтним путем пресеца пут Ниш-Лесковац и иде до трафо станице код Брљци, наставља ка југу макадамским путем пролази поред куће Ранђеловић Властимира и долази до куће Стајић Јове, одатле скреће ка западу асвалтним путем поред куће Здравковић Александра и даље до гробља (северно од пута)
23.	ОСНОВНА ШКОЛА	ПУКОВАЦ	Обухвата део насељеног места почев од трафо станице код Брљци иде асвалтним путем ка истоку, пресеца пут Ниш-Лесковац и иде до пропуста (ђериз) на железничкој прузи Ниш-Скопље, одатле скреће ка југу поред спортског бифеа до посластичарнице Ихтимани, скреће ка западу, пресеца пут Ниш - Лесковац и иде асвалтним путем поред старе школе и поред куће Стојановић Драгољуба до раскрснице код Тоце Марчинског, затим скреће ка западу и иде асвалтним путем до мостића на бари код моста зв. Крст, скреће према северу и иде баром до мостића, а затим наставља према северу макадамским путем до трафо станице "Брљци"

24.	ОСНОВНА ШКОЛА	ПУКОВАЦ	Обухвата део насељеног места почев од посластичарнице Ихтимана и иде пругом ка југу до продавнице "Тргопромет" - Прокупље, затим поред куће Митровић Светозара, Перице хармоникаша и Тошић Драгољуба, скреће десно поред куће Китановић Душана и излази на асвалтни пут за Драшковац, код куће Ваџић Александра, одатле иде према северозападу асвалтним путем за гробље до раскрснице код Тоце Марчинског, скреће ка северу асвалтним путем поред старе школе иде ка истоку поред пијаце до посластичарнице Ихтимана
25.	ОСНОВНА ШКОЛА	ПУКОВАЦ	Обухвата део насељеног места почев од пута који иде од гробља према истоку поред куће Здравковић Александра долази до мостића на бари, а онда скреће на југ баром до следећег мостића где скреће ка истоку асвалтним путем до пута за Драшковац кога пресеца код куће Марјановић Новице иде асвалтним путем поред куће Марјановић Сибина до куће Марјановић Војислава, а затим ка југу пољским путем који води за Кутлеш (западно од пута)
26.	ОСНОВНА ШКОЛА	ПУКОВАЦ	Обухвата део насељеног места источно од пољског пута који води за Кутлеш, иде према северу поред куће Тошић Драгољуба, Перице хармоникаша, Митровић Светозара и даље асвалтним путем до моста на Пустој реци, прелази мост и скреће на југоисток путем за Брестовац (западно од овог пута)
27.	ОСНОВНА ШКОЛА	ПУКОВАЦ	Обухвата део насељеног места источно од железничке пруге Ниш-Скопље, од границе са КО Кочане до постаје у Пуковцу, затим регионалним путем за Брестовац (источно од овог пута)
28.	ОСНОВНА ШКОЛА	РУСНА	МЗ Русна
29.	ОСНОВНА ШКОЛА	ЂУРЛИНА	МЗ Ђурлина
30.	ДОМ КУЛТУРЕ	ЧАПЉИНАЦ	Обухвата део насељеног места западно од железничке пруге до постаје, а од постаје иде асвалтним путем до куће Ђорђевић Трајка и наставља горњомалском асвалтном улицом (северно од ње) према западу поред куће Лазаревић Аксентија и наставља према реци Јужној Морави
31.	ДОМ КУЛТУРЕ	ЧАПЉИНАЦ	Обухвата део насељеног места источно од пруге до железничке постаје, а одатле асвалтним горњомалским путем (јужно од њега) до реке Јужне Мораве
32.	ОСНОВНА ШКОЛА	ЧЕЧИНА	Обухвата део насељеног места од раскрснице асвалтног пута Малошиште - 3. Топоница и сеоског асвалтног пута који води према северу до сеоске чесме где скреће према истоку и наставља сеоским путем и долази до потока одакле иде узводно уз поток (западно од потока)

33.	ОСНОВНА ШКОЛА	ЧЕЧИНА	Обухвата део насељеног места јужно од сеоског асвалтног пута који иде од сеоске чесме према истоку и наставља сеоским неасвалтираним путем до потока и даље иде уз поток (источно од потока)
34.	ОСНОВНА ШКОЛА	ШАИНОВАЦ	Обухвата јужни део насељеног места од асвалтног пута Кочане-Прокупље и део насеља северно од асвалтног пута и то од Топличке улице и улице Војислава Џаферовића
35.	ОСНОВНА ШКОЛА	ШАИНОВАЦ	Обухвата део насељеног места источно од улице Топличке и Војислава Џаферовића и северно од асвалтног пута Кочане-Прокупље
36.	ОСНОВНА ШКОЛА	ШАРЛИНАЦ	Обухвата источни део насељеног места (горњу малу) од куће Тодоровић Луке иде асвалтним путем према Вољчинцу до трафо станице и скреће сеоским путем на југ до утрине
37.	ОСНОВНА ШКОЛА	ШАРЛИНАЦ	Обухвата део насељеног места (доњу малу) почев од куће Тодоровић Луке (припада) и део северно од асвалтног пута и јужно од асвалтног пута до трафо станице и до сеоског пута од трафо станице према утрини

Члан 2.

Ово решење објавити у „Службеном листу Града Ниша“.

Број: 013-1-13/2018-01
У Дољевцу, 24.11.2018. године

ПРЕДСЕДНИК ИЗБОРНЕ КОМИСИЈЕ
Данијела Тошић, с.р.

С А Д Р Ж А Ј**Град Ниш****Градска општина Црвени Крст**

- | | | |
|----|--|----|
| 1. | Одлука о измени и допуни Одлуке о буџету Градске општине Црвени Крст за 2018.годину..... | 1 |
| 2. | Решење о утврђивању престанка дужности секретара Изборне комисије Градске општине Црвени Крст..... | 25 |

Општина Дољевац**Привремени орган**

- | | | |
|-----|--|-----|
| 3. | Одлука о ребалансу буџета општине Дољевац за 2018.годину..... | 25 |
| 4. | Програм коришћења средстава за заштиту и унапређење животне средине у општини Дољевац за 2019. годину..... | 52 |
| 5. | Трећу измену Програма коришћења средстава за заштиту и унапређење животне средине у општини Дољевац за 2018. годину..... | 54 |
| 6. | Прву измену Програма коришћења средстава буџета намењених развоју пољопривреде у општини Дољевац за 2018. годину..... | 55 |
| 7. | Измена и допуна Плана детаљне регулације комплекса-соларних електрана: »Шајиновац-1«, »Шајиновац 2« и »Шајиновац 3«, на к.п. 568/5, 568/6, 568/7, 568/8, 568/9, 568/10, 568/11 у К.О. Шајиновац, снага 3x999 kW..... | 56 |
| 8. | Измена и допуна Плана детаљне регулације индустријске зоне у Пуковцу..... | 72 |
| 9. | Измена и допуна Плана детаљне регулације комплекса МХЕ „Бисерка“ снаге 400kV са рекреативно-туристичким центром „Топлички бистрик“..... | 94 |
| 10. | Одлука о локалним комуналним таксама..... | 106 |
| 11. | Одлука о утврђивању просечних цена квадратног метра непокретности за утврђивање пореза на имовину за 2019. годину на територији општине Дољевац... | 111 |
| 12. | Одлука о висини стопе пореза на имовину..... | 113 |
| 13. | Одлука о разврставању неизграђеног грађевинског земљишта које се користи искључиво за гајење биљака у пољопривредно земљиште у сврху утврђивања основице за порез на имовину..... | 113 |
| 14. | Решење о престанку функције члана Изборне комисије општине Дољевац у сталном саставу..... | 114 |
| 15. | Решење о именовану члана Изборне комисије општине Дољевац у сталном саставу..... | 114 |

Изборна комисија општине Дољевац

- | | | |
|-----|--|-----|
| 16. | Решење о одређивању бирачких места на територији општине Дољевац за гласање на изборима за одборнике Скупштине општине Дољевац, расписаним за 16. децембар 2018. године..... | 115 |
|-----|--|-----|

Израда: Град Ниш – Служба за послове Скупштине Града, Улица Николе Пашића 24
 Одговорни уредник Ненад Николић; технички уредник Соња Марковић
 телефон 504-595 и 504-594 (Редакција и Служба претплате) E-mail sluzbenilist@gu.ni.rs
 Уплатни рачун **840-742341843-24** позив на број **97 87-521**

Штампа: Служба за заједничке послове, Николе Пашића 24 Ниш, телефон 504-922