



СЛУЖБЕНИ ЛИСТ ГРАДА НИША

ГОДИНА XXV - БРОЈ 8

НИШ, 31. јануар 2017.

Цена овог броја 80 динара
Годишња претплата 5000 динара

ГРАД НИШ ГРАДОНАЧЕЛНИК

1.

На основу члана 41. Закона о запошљавању и осигурању за случај незапослености ("Сл. гласник Републике Србије", број 36/09, 88/10 и 38/15) и члана 54. Статута Града Ниша ("Службени лист Града Ниша", број 88/08 и 143/16),

Градоначелник Града Ниша, доноси

ЛОКАЛНИ АКЦИОНИ ПЛАН ЗАПОШЉАВАЊА ГРАДА НИША ЗА 2017. ГОДИНУ

1. УВОД

Локални акциони план запошљавања Града Ниша за 2017. годину (у даљем тексту: Локални акциони план) представља основни инструмент спровођења активне политике запошљавања у 2017. години.

Локалним акционим планом се утврђују приоритети, циљеви и мере за унапређење запослености и смањење незапослености на територији Града Ниша.

Један од приоритета локалне самоуправе је да донесе Локални акциони план, којим се обезбеђују услови за већи локални утицај на тржишту рада.

Локални Савет за запошљавање Града Ниша дао је позитивно мишљење на Локални акциони план запошљавања Града Ниша за 2017. годину.

У припреми и изради Локалног акционог плана, коришћени су подаци Националне службе за запошљавање–Филијала Ниш и Одсека за статистику, Градске управе- Секретаријата за привреду.

Локалним акционим планом, дефинисани су циљеви и приоритети политике запошљавања и утврђени су програми и мере.

2. ПРАВНИ ОСНОВ

Правни основ за доношење Локалног акционог плана је одредба члана 41. став 1. Закона о запошљавању и осигурању за случај незапослености ("Сл. гласник РС", број 36/09, 88/10 и 38/15), којом је утврђено да надлежни орган локалне самоуправе може по прибављеном мишљењу Локалног савета за запошљавање усвојити Локални акциони план запошљавања.

Најзначајнији акти из области запошљавања и привредног развоја који су коришћени за израду Локалног акционог плана су и:

-Национални акциони план запошљавања за 2017. годину ("Сл. гласник РС", број 92/2016);

- Стратегија развоја Града Ниша ("Сл. лист Града Ниша", број 82/2007);
- Ревизија Стратегије развоја Града Ниша ("Сл. лист Града Ниша", број 20/2010);
- Акциони план одрживог развоја Града Ниша 2015-2020 ("Сл. лист Града Ниша", број 110/2014).

3. НАЧИН ДОНОШЕЊА И УЧЕСНИЦИ У ИЗРАДИ

Полазећи од Националног акционог плана запошљавања, као кровног документа и анализе потреба послодаваца на територији локалне самоуправе, Локални савет за запошљавање Града Ниша даје методолошки приступ у изради Локалног плана запошљавања. Полазећи од овог предложеног методолошког приступа, Градска управа-Секретаријат за привреду, уз активно учешће Канцеларије за локални економски развој и пројекте и осталих заинтересованих актера, израђује Нацрт Локалног акционог плана запошљавања Града Ниша за 2017.годину, на основу кога Локални савет за запошљавање Града Ниша утврђује Предлог и доставља Градоначелнику Града Ниша на усвајање.

4. ОСНОВНИ ПОДАЦИ О ГРАДУ

Ниш је по броју становника трећи град у Србији. Налази се 237 километара југоисточно од Београда на реци Нишави, недалеко од њеног ушћа у Јужну Мораву. Град Ниш заузима површину од око 597 km², укључујући Нишку Бању и 71 насељено место.

Административни је центар Нишавске области и регионални центар Југоисточне Србије. Важан је универзитетски, културни, здравствени, спортски и туристички центар Србије. Град је уједно и верски центар и седиште Нишке епархије Српске православне цркве.

У Нишу има 80 основних и 20 средњих школа. Нишки универзитет, основан 1965. године, има 13 факултета.

Град Ниш је од 2004. године административно подељен на пет градских општина: Медијана, Палилула, Пантелеј, Црвени Крст и Нишка Бања.

Саобраћајна инфраструктура на територији Ниша га чини раскрсницом копненог и ваздушног саобраћаја Балкана (потова због интензивног саобраћаја ка Турској и Грчкој) и због тога што се на територији Ниша налази међународни аеродром *Константин Велики*.

4.1. Становништво

Према последњем попису становништва, домаћинства и станова 2011. године, на подручју Града Ниша живи **260 237** становника. У укупној популацији Републике Србије, становништво града Ниша учествује са **3,6%**, а у становништву Нишавске области са **69,2%**. У последњих 60 година, становништво се увећало 2,4 пута. Градски центар је увећао број становника 3,5 пута. У односу на Попис 2002., у 2011. години број становника Града Ниша је повећан за 3,9%. Истовремено, у Нишавској области, за исти период, број становника је смањен за 1,4%, а у Републици Србији за чак 4,1%.

Табела 1. **СТАНОВНИШТВО ОПШТИНЕ НИШ – ГРАДА НИША ПРЕМА ПОПИСИМА** ¹⁾

	Становништво			Домаћинства	Процењен број становника	
	укупно	од тога градско	становника на 1 km ²		година	на дан 30. јуна
1879	-	12 217	-	-	2000	250 221
1910	-	24 949	-	-	2001	250 260
1921	-	25 109	-	-	2002	250 847
1931	-	36 465	-	-	2003	251 198
1948	105 749	49 332	187	27 186	2004	252 131
1953	118 464	58 656	210	29 270	2005	253 214
1961	146 524	81 250	251	39 448	2006	254 164
1971	193 509	127 654	332	56 156	2007	254 970
1981	230 711	164 101	396	71 834	2008	255 295

1991	248 086	179 570	416	78 091	2009	255 479
2002	250 518	178 161	420	85 269	2010	255 699
2011	260 237	187 544	436	89 903	2011	255 612
					2012	259 790
					2013	259 125
					2014	258 500
					2015	257 883

Табела 2. ПРОЦЕЊЕН БРОЈ СТАНОВНИКА ПО ГРАДСКИМ ОПШТИНАМА ГРАДА НИША¹⁾ (на дан 30. јуна)

	Град Ниш	Градска општина Медијана	Градска општина Палилула	Градска општина Пантелеј	Градска општина Црвени Крст	Градска општина Нишка Бања
2006	254 164	88 439	73 288	43 069	34 016	15 352
2007	254 970	88 602	73 610	43 371	34 062	15 325
2008	255 295	88 608	73 831	43 545	33 966	15 345
2009	255 479	88 532	73 951	43 750	33 931	15 315
2010	255 699	88 504	74 054	43 993	33 913	15 235
2011	255 612	88 377	74 131	44 156	33 800	15 148
2012	259 790	85 771	73 791	53 424	32 197	14 607
2013	259 125	85 607	73 584	53 394	31 988	14 552
2014	258 500	85 555	73 317	53 387	31 759	14 482
2015	257 883	85 463	73 140	53 351	31 510	14 419

¹⁾ Извор података: Статистички билтен Града Ниша (7-9 2016 г.)

5. ДОСТИГНУТИ НИВО РАЗВОЈА ПРИВРЕДЕ ГРАДА

За оцену остварених економских резултата привреде одређене територије један од најрелевантнијих показатеља јесте темпо привредног раста, који показује којом брзином привреда те територије излази из једног стадијума развијености и улази у нови.

Најквалитетнији податак који указује на ниво развијености јесте остварени бруто домаћи производ и некада израчунаван народни доходак, како укупно тако и по становнику. Међутим, пошто се ови макроекономски показатељи, због промена методологије, више не израчунавају за ниже територијалне нивое од републичког, показатељ који може указати на постојање одређеног степена развоја јесте број запослених.

Што се нивоа запослености у Граду Нишу тиче, након стагнације у периоду дужем од деценије, почев од 2013. године у кретању овог показатеља је забележен раст и то: у 2013. у односу на 2012. запосленост је повећана за 4,8 а у 2015. у односу на 2014. годину за чак 9,9 индексних поена, при чему је запосленост у правним лицима расла брже, док запосленост код предузетника и запослених код њих бележи благи пад.

Подаци за 2015. годину се односе на регистровану запосленост и Републички завод за статистику их први пут објављује према новом извору - Централном регистру обавезног социјалног осигурања (ЦРОСО) и новоразвијеној методологији заснованој на комбиновању података ЦРОСО и података Статистичког пословног регистра (СПР).

Преласком на нови извор података проширује се обухват пословних субјеката, па самим тим и броја запослених у тим субјектима, укључујући све модалитете запослености.

Још једна квалитативна промена у 2015. години огледа се у приметном повећању броја запослених у следећим делатностима: најпре у прерађивачкој индустрији, а затим у трговини на велико и мало, услугама смештаја и исхране, саобраћају и грађевинарству.

5.1. ИНДУСТРИЈА

Индустријска производња привредних субјеката на територији Града Ниша такође има позитиван тренд.

Почев од 2013. године, када је у односу на 2012. ланчани индекс индустријске производње износио само 63,3%, у 2014. у односу на 2013. годину тај индекс је био 99,6%, да би се у 2015. у односу на 2014. повећао за 26,1% (индекс 126,1). При томе треба истаћи да је производња интермедијарних производа повећана за 31,4%, а производња нетрајних производа за широку потрошњу за чак 49,5%.

Од индустријских грана највећи пораст остварен је у производњи електричне опреме (48,3%), производњи машина и опреме на другом месту непоменуте (46,3%), производњи хемикалија и хемијских производа (45,0%) и производњи прехранбених производа (22,8%).

Анализа структуре индустријске производње Града указује на постојање још једног позитивног кретања. У последње три године приметно је повећање учешћа производње електричне опреме и моторних возила и приколица с једне стране и смањење учешћа производње дуванских производа с друге стране.

5.2. Предузетништво

Према подацима Агенције за привредне регистре у Нишу укупно послује око 7.753 предузетника и 2.975 предузећа (јануар 2016). У структури највећи број је малих предузећа и средњих предузећа. Њихов значај огледа се у томе што у доба кризе најлакше опстају, јер се најбрже прилагођавају новонасталим условима.

Пружање подршке сектору малих и средњих предузећа је сложен посао због ширине и различитости потребних вештина потенцијалних предузетника и ограничених расположивих ресурса за пружање значајне помоћи. Без обзира на препреке, потребно је створити услове неопходне за развој овог сектора јер је управо он покретач развоја и омогућава смањење незапослености путем отварања нових радних места и повећања броја привредних субјеката.

Привредна друштва по општинама
Табела 3.

Територија	Број активних
Град Ниш	2.975
Градске Општине	
Медијана	1.559
Палилула	577
Пантелеј	457
Црвени Крст	294
Нишка Бања	88

Предузетници по општинама
Табела 4.

Територија	Број активних
Град Ниш	7.753
Градске Општине	
Медијана	3.684
Палилула	1.559
Пантелеј	1.332
Црвени Крст	849
Нишка Бања	329

Графикон 1. Запослени у Граду Нишу



¹⁾ *Извор података: Статистички билтен Града Ниша (7-9 2016 г.)*

5.3. Пољопривреда

Када је реч о учешћу пољопривреде, шумарства и рибарства у укупном броју регистрованих запослених Града оно износи 0,34% у 2015. години, што је ниже од учешћа на нивоу РС (1,84%) и у Нишавској области (0,44%).

Сеоско подручје Града Ниша карактерише производна разноликост. Оно је груписано у 4 реона: ратарско-повртарски, сточарски, агротуристички и воћарски реон. Реонизација је обављена на основу производних потенцијала и традиције, природних и техничких предуслова. Највећи потенцијал за раст има агротуристички реон због величине и веома повољних природних услова за развој производње и услуга, чиме се

ствара додата вредност у пољопривреди. Природна богатства (Сићевачка и Јелашничка клисура, параглајдинг полазишта, мото-крос стазе, бање, као и манастири) омогућавају развој руралног туризма (агро-, еко-, етно-, ловни и транзитни туризам).

Одлуком о буџету Града Ниша за 2017. годину ("Службени лист Града Ниша", број 148/2016) за Програм 5 – пољопривреда и рурални развој, одобрена су средства на позицији 86, економска класификација 451 – Субвенције јавним нефинансијским предузећима и организацијама, у износу од 31.345.000 динара, од чега ће 19.400.000 динара, бити намењено за реализацију годишњег Програма подршке за спровођење пољопривредне политике и политике руралног развоја за територију Града Ниша за 2017. годину и то у делу мера које се односе на директна плаћања - регреси за вештачко осемењавање грла, премију осигурања за усеве, плодове, вишегодишње засаде, расаднике и животиње, кредитну подршку и на подстицаје за инвестиције у пољопривреди за унапређење конкурентности и достизање стандарда квалитета и друге програмске мере за подстицај пољопривредној производњи и преради. Избор корисника средстава врши се путем конкурса који расписује Градоначелник Града Ниша.

5.4. Туризам

Град Ниш са својим ресурсима пружа могућност за развој многих видова туризма. Кључне атракције Града укључују културно-историјске целине Медиана, Тврђава, Ђеле кула, Чегар, Бубањ и аутентично сачуван логор из Другог светског рата. Град препознаје могућност коришћења природних

ресурса развојем и унапређењем бањског туризма Нишке Бање. Град пружа могућност повећања броја туриста кроз бољу промоцију Сићевачке клисуре, Јелашничке клисуре, Церјанске пећине, Бојаниних вода. Догађаји, фестивали и манифестације: Џез фестивал, Филмски сусрети, Нимус, Ликовна колонија, такође пружају могућност повећања туриста у Граду.

Унапређење туризма огледа се и у поспешивању дужине боравка туриста, континуитету посета, као и подизању нивоа квалитета смештаја и услуга.

ТУРИСТИЧКИ ПРОМЕТ ¹⁾

Табела 5.

	Туристи			Ноћења туриста			Просечан број ноћења туриста		
	укупно	домаћи	страни	укупно	домаћи	страни	укупно	домаћи	страни
2015 XII	5 407	2 462	2 945	9 727	4 773	4 954	1,8	1,9	1,7
2016 I	3 104	1 422	1 682	6 192	3 402	2 790	2,0	2,4	1,7
2016 II	3 717	2 076	1 641	8 155	4 872	3 283	2,2	2,3	2,0
2016 III	4 948	2 617	2 331	11 291	5 900	5 391	2,3	2,3	2,3
2016 IV	7 103	4 696	2 407	11 316	7 421	3 895	1,6	1,6	1,6
2016 V	9 084	5 673	3 411	15 467	9 085	6 382	1,7	1,6	1,9
2016 VI	6 609	2 849	3 760	11 136	5 364	5 772	1,7	1,9	1,5
2016 VII	7 995	2 400	5 595	16 333	8 681	7 652	2,0	3,6	1,4
2016 VIII	9 128	2 764	6 364	17 454	9 123	8 331	1,9	3,3	1,3
2016 IX	8 656	3 362	5 294	18 574	10 698	7 876	2,1	3,2	1,5
2016 X	9 842	5 831	4 011	18 842	12 597	6 245	1,9	2,2	1,6
2016 XI	6 796	3 728	3 068	12 828	7 323	5 505	1,9	2,0	1,8
2016 XII									

¹⁾ Извор података: Одсек за статистику (јануар-новембар 2016 г.)

Према подацима Одсека за статистику, за период јануар-новембар 2016.године, у Нишу је боравило укупно **76 982** туриста. Од укупног броја туриста **39 564** су гости из иностранства, а **37 418** су домаћи гости.

6. СТАЊЕ НА ТРЖИШТУ РАДА

На крају **децембра 2016.године**, у Граду Нишу регистровано је **40.913** лица која траже запослење, од тога је **21.406** жена или 52,32%.

Структура лица која траже запослење је:

- **30.681** незапослених (активних) лица,
- **9.685** лица привремено неспособних или неспремних за рад,
- **323** лица којима мирују права по Закону,
- **73** запослена који траже промену запослења,
- **151** друга лица која траже запослење.

Према подацима Националне службе за запошљавање - Филијали Ниш, у Граду Нишу регистровано је **30.681** незапослених лица, (у односу на XI/2016 - 30.350 тај број је већи за 331 лица или 1,07%), од тога је **13.886** жена или 45,26% или мање од 1/2, односно, скоро свако друго незапослено лице.

Незапосленост је у односу на XII/2015.године, када је евидентирано 32.111 незапослена лица, смањена за 1.430 лица или 4,45 %.

Незапослена лица према трајању незапослености – дужини чекања на запослење

Учешће у регистрованој незапослености према трајању незапослености

Табела 6. ¹⁾

Дужина чекања		
Укупно		
Прво запослење	7.650	24,9%
<u>Са рад. искуств.</u>	23.031	75,1%
до 3 месеца	4203	13,7 %
од 3-6 месеци	2255	7,3 %
од 6-9 месеци	1754	5,7 %
од 9-12 месеца	1751	5,7 %
од 1-2 године	4553	14,8 %
од 2-3 године	2873	9,4 %
од 3-5 године	4396	14,3 %
од 5-8 година	4169	13,7 %
од 8-10 година	1536	5,0 %
<u>преко 10 година</u>	3191	10,4 %
Укупно	30.681	100%

¹⁾ *Извор података: Месечни статистички билтен (децембар 2016) НСЗ –Филијала Ниш*

На дан 31.12.2016.године, од укупног броја незапослених је 7.650 лица који први пут траже запослење или 24,9%, односно 1/4. Од тога броја је 3.430 жена што је 44,8% броја незапослених који први пут траже запослење и неповољнији је однос који указује да се жене први пут теже запошљавају.

Такође, 23.031 лица или 75,1% претходно су били у радном односу, што је преосталих 3/4 броја незапослених и указује на тешкоће око поновног запошљавања ових лица (од тога броја је 10.456 жена или 45,4%).

Од укупног броја незапослених лица по занимањима највише је: осталих лица, односно, НКВ, матураната гимназије, личних услуга – 6.195 незапослена лица или 20,2%, или 1/5; незапослених лица у занимањима: економија, право и администрација -4.759 лица; машинство и обрада метала –4.270 лица; трговина, угоститељство и туризам – 3.159 лица; електротехника – 2.917 лица, различитих степена стручне спреме и година старости, као и друга занимања.

Велико учешће у регистрованој незапослености, у Граду Нишу на дан 31.12.2016.године, посматрано према годинама старости, имају млађа незапослена лица до 30 година – 7.400 лица или 24,1%, а највише:

од 25 – 29 г. старости 4.032 лица - 13,1%,
 од 50 – 54 г. старости 3.744 лица - 12,2%,
 од 30 – 34 г. старости 3.740 лица - 12,2%,
 од 35 – 39 г. старости 3.541 лица - 11,5%,

док је преко 50 година чак 9.379 лица или 30,6%.

Незапослена лица према годинама старости

Учешће у регистрованој незапослености према годинама старости

Табела 7. ¹⁾

Од 15–19 год.	583	1,9%
Од 20–24 год.	2784	9,1%
Од 25–29 год.	4032	13,1%
Од 30–34 год.	3740	12,2%
Од 35–39 год.	3541	11,5%
Од 40–44 год.	3356	10,9%
Од 45–49 год.	3266	10,7%
Од 50–54 год.	3744	12,2%
Од 55–59 год.	3541	11,5%
Од 60–64 год.	2092	6,9%
65 и више год.	2	0,0%
Укупно	30.681	100%

¹⁾ *Извор података: Месечни статистички билтен (децембар 2016) НСЗ –Филијала Ниш*

У образовној структури становништва Града Ниша старог 15 и више година, према Попису из 2011. године, доминира становништво са завршеном средњом школом са 53,8% (на нивоу Републике 48,9%, на нивоу Нишавске области, 49,4%), затим становништво са високом стручном спремом са 15,4% (РС–10,6%, Нишавска област–11,6%), док становништво са основним образовањем учествује са 15,1% (РС-20,8%, Нишавска област 18,7%) 42. Презентовани статистички подаци указују на чињеницу да Град Ниш има знатно бољу образовну структуру становништва од оне која постоји на нивоу Нишавске области, а нарочито на нивоу Републике Србије.

У граду Нишу је чак 11.165 лица са IV ССС, односно 36,4% или више од 1/3 од укупног броја незапослених лица.

Такође, са VII ССС у граду Нишу је 4.844 лица или 15,8% незапослена лица различитих занимања, квалификационих профила, као и старосне доби.

У граду Нишу без занимања (I –II ССС) је 4.815 лица или 15,7% и 25.866 стручних лица – (од III-VIII ССС) или 84,3%.

Незапослена лица према стручној спреми односно квалификационој структури

Структура незапослених лица према стручној спреми.

Табела 8. ¹⁾

Град Ниш		
I	4643	15,1%
II	172	0,6 %
III	7025	22,8%
IV	11.165	36,4 %
V	449	1,5 %
VI	2362	7,7 %
VII	4844	15,8 %
VIII	21	0,1 %
Укупно:	30.681	100 %

¹⁾ *Извор података: Месечни статистички билтен (децембар 2016) НСЗ –Филијала Ниш*

Према подацима Националне службе за запошљавање – Филијала Ниш, током децембра 2016. године, према доступним пријавама о заснивању радног односа у Граду Нишу евидентирано је 332 запошљавања или 49,33% од укупног броја запошљавања од 673 за Филијалу Ниш.

У односу на децембар 2015. године (4510) драстично је смањен број запошљавања; у односу на претходни месец (1216 за Филијалу Ниш, одн. 599 за Град Ниш), такође је евидентно смањење запошљавања.

Чињеница да је број запошљавања, односно, заснивања радног односа већи од броја пријављених потреба за запошљавањем, одређује да не постоји обавеза послодаваца за пријавом истих код НСЗ. Пријава запослених обавља се у Фонду за здравствено осигурање - Фонд ПИО, из чије се евиденције касније користе подаци.

Графикон 2 . Структура запослених по секторима делатности у граду Нишу – годишњи просек¹⁾

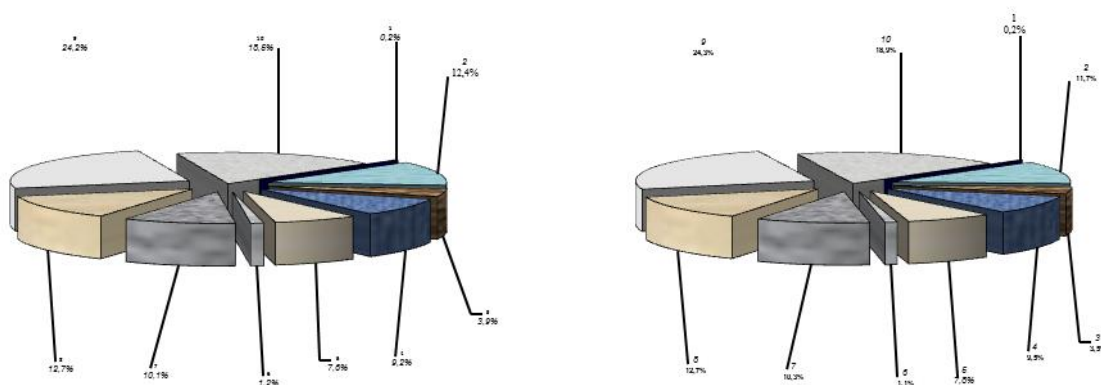

1	Пољопривреда, шумарство и рибарство	6	Услуге смештаја и исхране
2	Прерађивачка индустрија	7	Образовање
3	Грађевинарство	8	Здравствена и социјална заштита
4	Трговина на велико и мало, поправка моторних возила	9	Приватни предузетници и запослени код њих
5	Саобрћај и складиштење	10	Остало

7. ФОРУМ НАПРЕДНИХ ТЕХНОЛОГИЈА

Град Ниш је у циљу промоције привредних потенцијала Града, прихватио организацију манифестације "Форум напредних технологија-потенцијали Града".

Поред Града Ниша који је организатор, партнери манифестације су: Одбор удружења за информационо-комуникационе технологије Регионалне привредне коморе Ниш, Национална служба за запошљавање-Филијала Ниш, Електронски факултет Универзитет у Нишу и NiCAT Нишки кластер напредних технологија.

Општи циљ одржавања манифестације "Форум напредних технологија-потенцијали Града" је презентација Града као центра напредних технологија на бази постојећих институционалних и производних ресурса, представницима надлежних министарстава, истраживачко-развојним институцијама, донаторској и дипломатској заједници, регионалним развојним агенцијама, итд.

Заједнички циљ је мапирање Града Ниша, као важног регионалног центра електронике, машинства и информационо-комуникационих технологија.

Сектор информационих технологија је у порасту и више од половине пројектованих нових радних места у области науке, технологије, инжењеринга и математике су рачунарске професије. На специјализованом Сајму запошљавања који организује Национална служба за запошљавање, пружа се могућност директног сусрета тражиоца запослења са представницима компанија које послују у области напредних технологија.

Потреба за кадровима из области информационих и напредних технологија је у константном порасту. Образовне установе покушавају да понуде што савременије програме и начине образовања, како би се едуковали људски ресурси према захтевима тржишта. На Сајму професионалне оријентације будући ученици средњих школа и будући студенти факултета и виших школа су у прилици да из прве руке добију информације о школовању у области напредних технологија.

КЉУЧНИ ПРОБЛЕМИ:

- Недовољно смањење укупне незапослености;
- Недовољан раст укупне запослености;
- Неразвијена пословна инфраструктура;
- Удео старијих од 50 година у укупној популацији незапослених бележи раст;
- Недовољно радних места за особе са инвалидитетом;
- Расте број младих незапослених до 29 година;

8. ЦИЉЕВИ И ПРИОРИТЕТИ ПОЛИТИКЕ ЗАПОШЉАВАЊА НА ТЕРИТОРИЈИ ГРАДА НИША

Циљеви и задаци политике запошљавања на територији Града Ниша за 2017. годину су:

- повећање запослености,
- унапређење квалитета радне снаге кроз програме обука,
- унапређење понуде радне снаге, вештина и компетенција и усаглашавање исхода, образовања са потребама тржишта рада и делотворног преласка из света образовања у свет рада,
- унапређење положаја младих на тржишту рада,
- подстицај послодавцима да запошљавају незапослена лица укључујући теже запошљива,
- повећање приступа тржишту рада за Роме,
- борба против дискриминације посебно погођених група приликом запошљавања,
- отварање нових радних места и подстицање предузетништва и samozapoшљавања,
- промоција и организовање јавних радова,
- активан приступ Града у области запошљавања,
- учешће у финансирању програма и мера активне политике запошљавања из републичког буџета,
- спровођење мера из Акционог плана и јачање улоге Локалног савета за запошљавање,
- јачање капацитета Града Ниша у циљу индивидуалног спровођења мера активне политике запошљавања.

Поред Филијале за запошљавање Ниш, која је носилац политике запошљавања на територији Града, решењем Градоначелника Града формиран је Локални савет за запошљавање, као саветодавно тело које оснивачу даје мишљења и препоруке у вези питања од интереса за унапређење запошљавања.

У складу са Законом, а по прибављеном мишљењу Локалног савета за запошљавање, Градоначелник је донео Локални акциони план запошљавања Града Ниша за 2017. годину, којим су дефинисани приоритети политике запошљавања, мере за остваривање приоритета, носиоци послова запошљавања и извори финансирања појединачних мера.

Формирањем Локалног савета за запошљавање и доношењем Локалног акционог плана запошљавања Града Ниша за 2017. годину, Град је препознао могућност да утиче на политику запошљавања на својој територији и да установљава мере за смањење незапослености и повећања запослености.

9. ПРОГРАМИ И МЕРЕ АКТИВНЕ ПОЛИТИКЕ ЗАПОШЉАВАЊА ГРАДА НИША ЗА 2017. ГОДИНУ

Утврђени приоритети и циљеви постижу се спровођењем програма и мера активне политике запошљавања у 2017. години, предвиђени Локалним акционим планом и то:

1. Програм јавних радова,
2. Програм стручне праксе,

3. Субвенције за samozapošljavanje и

4. Субвенције за запошљавање незапослених лица из категорије теже запошљивих.

9.1. Програм јавних радова

У 2017. години организоваће се јавни радови у области социјалних и хуманитарних делатности, одржавања и обнављања јавне инфраструктуре и одржавања и заштите животне средине и природе. У програм јавних радова могу се укључити незапослена лица из свих категорија теже запошљивих, у складу са стањем и потребама локалног тржишта рада утврђеним у Локалном акционом плану. Јавни радови у области културе могу се организовати искључиво кроз радно ангажовање особа са инвалидитетом.

Право учествовања у поступку организовања јавних радова имају органи јединице локалне самоуправе, јавне установе и јавна предузећа, привредна друштва, предузетници, задруге и удружења.

Програм се реализује у складу са расписаним јавним конкурсом, а средства намењена за организовање јавних радова користе се за:

- **исплату накнаде за обављен посао** незапосленим лицима укљученим у јавне радове по основу уговора о привременим и повременим пословима, у висини до 18.000,00 динара по лицу, на месечном нивоу за пун фонд радних часова, односно сразмерно времену радног ангажовања на месечном нивоу. Утврђени износ накнаде за обављен посао се увећава за припадајући порез и доприносе за обавезно социјално осигурање, осигурање, обрачунатих у складу са законом
- накнаду трошкова **доласка и одласка са рада** незапослених лица укључених у јавне радове, у висини до 2.000,00 динара по лицу за сваки месец ангажовања
- **накнаде трошкова спровођења јавних радова**, у свим областима спровођења, у висини од:
 - 1.000,00 динара по лицу за јавне радове који трају месец дана;
 - 1.500,00 динара по лицу за јавне радове који трају два месеца;
 - 2.000,00 динара по лицу за јавне радове који трају три и четири месеца;
- накнаду **трошкова организовања** обуке.

У зависности од врсте и сложености послова које обухвата јавни рад, у току првог месеца спровођења, може се организовати обука, по интерном програму послодавца или програму образовне установе. По завршетку обуке лицу се издаје потврда о стеченим компетенцијама. Послодавцу-извођачу јавног рада се исплаћује у једнократном износу од

1.000,00 динара по лицу које је похађало обуку и којем је издата потврда о стеченим компетенцијама. Национална служба за запошљавање процењује оправданост потребе за обуком.

Динамика реализације појединачних јавних радова зависи од конкретних активности утврђених плановима извођења радова и реалних могућности њиховог спровођења.

9.2. Програм стручне праксе

Програм стручне праксе у 2017. години подразумева стручно оспособљавање незапослених лица за самосталан рад у струци за које је стечено одговарајуће образовање - квалификација, ради обављања приправничког стажа, односно стицања услова за полагање стручног испита када је то законом, односно правилником предвиђено као посебан услов за самосталан рад у струци и реализује се без заснивања радног односа.

Трајање програма утврђено је законом односно правилником, а финансира се најдуже до 12 месеци.

Средства за реализацију програма стручне праксе, у складу са уговором, користе се за исплату:

1. новчане помоћи и трошкова превоза, укљученим лицима, у укупном месечном износу

од:

- 16.000,00 динара за лица са најмање четворогодишњим високим образовањем,
- 14.000,00 динара за лица са вишим или високим трогодишњим образовањем и
- 12.000,00 динара за лица са средњим образовањем;

2. трошкова осигурања за случај повреде на раду и професионалне болести у складу са законом.

Програм стручне праксе је намењен:

-незапосленим лицима без обзира на године старости, без радног искуства у струци са најмање средњим образовањем;

-незапосленим лицима која се први пут стручно оспособљавају за занимање за које су стекла одређену врсту и ниво образовања или која су се стручно оспособљавала краће од времена потребног за полагање приправничког или стручног испита.

Програм се реализује код послодавца који:

- припада приватном сектору,
- јавном сектору и то искључиво за послове у области здравства, образовања и социјалне заштите (број лица која ће бити укључена у програм код послодавца из јавног сектора, биће одређен на нивоу сваке филијале појединачно и не сме прећи 30% од укупно планираног броја лица за укључивање у програм стручне праксе),
- удружења која имају статус правног лица без временског ограничења, односно уписана су у регистар који води Агенција за привредне регистре.

9.3. Субвенције за samozapošljavanje

Подршка samozapošljavanju подразумева пружање стручне помоћи, обуку из области предузетништва и субвенцију за samozapošljavanje.

Субвенција за samozapošljavanje намењена је незапосленима који се воде на евиденцији Националне службе за запошљавање и имају завршену обуку за започињање сопственог посла.

Субвенција за samozapošljavanje додељује се незапосленом у једнократном износу од **180.000,00 динара**, односно **200.000,00 динара** у случају samozapošljavanja вишкова запослених **или 220.000,00 динара за незапослене особе са инвалидитетом** ради оснивања радње, задруге или другог облика предузетништва, као и оснивања привредног друштва уколико оснивач заснива у њему радни однос.

Право на субвенцију може се остварити и удруживањем више незапослених, оснивањем привредног друштва ради samozapošljavanja. Уколико се више незапослених удружи, у складу са законом, свако лице појединачно подноси захтев за samozapošljavanje и остваривање права на субвенцију од 180.000,00 односно 220.000,00 динара у случају када су подносиоци захтева особе са инвалидитетом.

У случају да се два и више лица из категорије вишкова запослених удруже ради оснивања привредног друштва у складу са законом, уколико оснивачи заснивају у њему радни однос субвенција се одобрава у једнократном износу од 200.000,00 динара по кориснику, а уколико се у року од три месеца од дана уплате средстава доставе докази кумулативно о утрошку одобрене субвенције и 20% износа средстава додељених по основу отпремнине, кориснику се може одобрити додатних 40.000,00 динара у складу са расположивим финансијским средствима за ову намену за 2017. годину.

9.4. Субвенције за запошљавање незапослених лица из категорије теже запошљивих

Послодавци који припадају приватном сектору могу за запошљавање незапослених лица из категорије теже запошљивих остварити субвенцију за запошљавање на новоотвореним радним местима.

Циљна група су незапослена лица са евиденције Националне службе за запошљавање из категорије теже запошљивих и то: млади до 30 година, старији од 50 година, вишкови запослених, Роми, особе са инвалидитетом, радно способни корисници новчане социјалне помоћи, млади до 30 година старости са статусом деце палих бораца, млади до 30 година старости који су имали/имају статус детета без родитељског старања, жртве трговине људима и жртве породичног насиља.

Програм се реализује у складу са расписаним јавним позивом и подразумева једнократну исплату субвенције.

Висина субвенције је одређена степеном развијености општине/Града, према месту запошљавања лица, а у складу са важећом уредбом Владе Републике Србије износи: 150.000,00 динара, по лицу (у првој и другој групи јединица локалних самоуправа).

Поменути Програм, као једна од мера активне политике запошљавања, суфинасира се средствима из републичког буџета, под условом да је обезбеђено више од половине потребних средстава за финансирање одређеног програма или мере средствима из буџета локалне самоуправе. О захтеву за учешће који Град подноси преко Национална служба за запошљавање-Филијала Ниш, одлучује министар надлежан за послове запошљавања.

Национална служба за запошљавање и јединице локалне самоуправе обухваћене овом одлуком, закључују споразуме о начину и поступку реализације програма или мера активне политике запошљавања и њиме уређују друга питања од значаја за спровођење одлуке.

Ова мера, била је предвиђена Локалним акционим планом запошљавања Града Ниша за 2016.годину.

Ефекти: У 2016. години, одобрене су субвенције за 62 лица код 50 послодаваца. Односно 62 лица је потписало уговоре на неодређено време код 50 послодаваца. За те намене укупно је издвојено 9.300.000 динара, од којих су 4.700.000 динара, средства из буџета Града Ниша и 4.600.000 динара, средства из буџета Републике Србије. Мера је у току и у 2017. години.

10. СРЕДСТВА ЗА РЕАЛИЗАЦИЈУ ПРОГРАМА И МЕРА

За реализацију прописаних мера: Програм јавних радова; Програм стручне праксе; Субвенције за samozapošljavanje; Субвенције за запошљавање незапослених лица из категорије теже запошљивих; предвиђено је суфинасирање средствима из републичког фонда (по одобравању захтева јединици локалне самоуправе). Услов за одобравање је да локална самоуправа обезбеди више од половине средстава за финансирање одређеног програма или мера.

Град Ниш је за ове намене обезбедио средства Одлуком о буџету Града Ниша за 2017. годину ("Службени лист Града Ниша", број 148/2016) у оквиру Програма 3 - Локални економски развој, на позицији 51, економска класификација 463- Трансфери осталим нивоима власти.

БУЏЕТ ЛОКАЛНОГ АКЦИОНОГ ПЛАНА

Табела 9.

Бр	Програми и мере активне политике запошљавања	Буџет Града	Буџет РС	Укупно сред.
1.	Јавни радови	5.000.000		
2.	Стручна пракса	2.500.000		
3.	Субвенције за samozapošljavanje	10.000.000		
4.	Субвенције за запошљавање незапослених лица из категорије теже запошљивих	12.500.000		
	Укупно средстава	30.000.000		

Износ средстава из Буџета РС, као и износ укупних средстава из Буџета Града и Буџета РС, утврдиће се Споразумом о уређивању међусобних права и обавеза у реализацији програма или мера активне политике запошљавања, који ће се закључити између Националне службе за запошљавање - Филијала Ниш и Града Ниша, након одобравања захтева за суфинасирање.

11. НОСИОЦИ СПРОВОЂЕЊА ПРОГРАМА И МЕРА

Програме и мере предвиђене Локалним акционим планом реализоваће Град Ниш у сарадњи са Националном службом за запошљавање – Филијала Ниш.

За предложене програме и мере биће расписан јавни позив. О расписивању и спровођењу јавних позива/конкурса, у циљу реализације наведених програма и мера активне политике запошљавања које ће бити суфинансиране, стараће се Национална служба за запошљавање-Филијала Ниш. Пријаве се подносе Националној служби за запошљавање која их обрађује и рангира. Национална служба за запошљавање припрема и Предлог одлуке која се доставља Граду на сагласност пре потписивања и објављивања.

ПРЕГЛЕД МЕРА И ПРОГРАМА ЗА РЕАЛИЗАЦИЈУ ПЛАНА ЗАПОШЉАВАЊА ГРАДА НИША ЗА 2017.ГОДИНУ

Табела 10.

Мера	Очекивани резултати	Индикатор	Носиоци активности	Извор финансирања (у динарима)
1.Програм јавних радова	Запошљавање незапослених лица, постизање одговарајућег друштвеног интереса.	Број успешно реализованих пројеката. Број запослених лица.	Град Ниш Градска управа- Секретаријат за привреду, Канцеларија за локални економски развој и пројекте и Национална служба за запошљавање-Филијала Ниш	Буџет Града Буџет Републике
2. Програм стручне праксе	Стицање практичних знања и вештина за самосталан рад, у занимању за које је стечено одговарајуће образовање квалификација, без заснивања радног односа.	Број успешно положених приправничких, односно, стручних испита.	Град Ниш Градска управа- Секретаријат за привреду, Канцеларија за локални економски развој и пројекте и Национална служба за запошљавање- Филијала Ниш	Буџет Града Буџет Републике
3. Субвенције за самозапошљавање	Повећање запослености.	Број самозапослених лица.	Град Ниш Градска управа- Секретаријат за привреду, Канцеларија за локални економски развој и пројекте и Национална служба за запошљавање- Филијала Ниш	Буџет Града Буџет Републике
4.Субвенције за запошљавање незапослених лица из категорије теже запошљивих	Повећање запослености.	Број послодаваца корисника субвенције. Број новозапослених након истека субвенције.	Град Ниш Градска управа- Секретаријат за привреду, Канцеларија за локални економски развој и пројекте и Национална служба за запошљавање- Филијала Ниш	Буџет Града Буџет Републике

12.

"Преглед Мера и програма за реализацију је саставни део Локалног акционог плана запошљавања Града Ниша за 2017.годину".

Локални акциони план запошљавања Града Ниша за 2017.годину објавити у "Службеном листу Града Ниша".

Број: 210/2017-01

Дана: 27.01.2017.

ГРАДОНАЧЕЛНИК
Дарко Булатовић, с.р.

2.

На основу члана 54. Статута Града Ниша ("Службени лист Града Ниша", број 88/08 и 143/2016), Градоначелник Града Ниша, доноси

РЕШЕЊЕ

I Разрешава се Аца Јанковић дужности члана Управног одбора Скупштине власника локала ТПЦ "Калча".

II У Управни одбор Скупштине власника локала ТПЦ "Калча", испред Града Ниша, именује се Анђелка Стаменковић, дипл.правник, овлашћено лице у Градској управи Града Ниша, Секретаријат за имовинско правне послове, по овлашћењу в.д. начелника Градске управе.

III Решење доставити: Архиви Градоначелника, Анђелки Стаменковић и Аци Јанковићу.

IV Овим решењем ставља се ван снаге решење број: 354/2014-01 од 13.10.2014. године.

V Решење објавити у "Службеном листу Града Ниша"-

Број: 211/2017-01

У Нишу, 30.01.2017.

ГРАДОНАЧЕЛНИК
Дарко Булатовић, с.р.

С А Д Р Ж А Ј

Град Ниш Градоначелник

1. Локални акциони план запошљавања Града Ниша за 2017. годину 1
2. Решење о разрешењу и именовању дужности члана Управног одбора Скупштине власника локала ТПЦ "Калча" 15

Израда: Град Ниш – Служба за послове Скупштине Града, Улица Николе Пашића 24
Одговорни уредник Ненад Николић; технички уредник Соња Марковић
телефон 504-595 и 504-594 (Редакција и Служба претплате) Е-mail msonja@gu.ni.rs
Уплатни рачун **840-742341843-24** позив на број **97 87-521**

Штампа: Служба за одржавање и информатичко- комуникационе технологије, Николе Пашића 24 Ниш , телефон 504-922